

**SUZUKI**  
**1977-1987**

**SUZUKI**

**GSX-R250RK**

( GJ73A )

***GSX-R250R***

**1989-2**

GSX-R250R

( GJ73A )

# SUZUKI GSX-R250RK

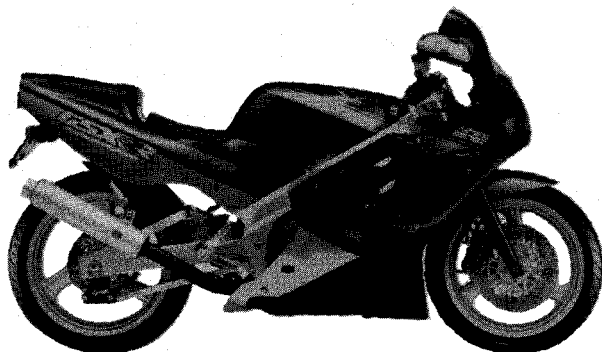

PHOTO : Color 3CG

# SUZUKI GSX-R250RK

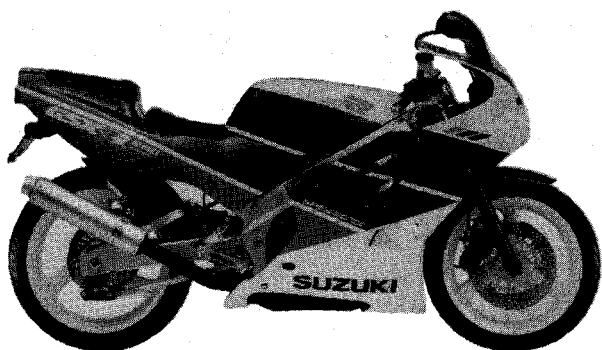

PHOTO : Color 3JK

# SUZUKI GSX-R250RK

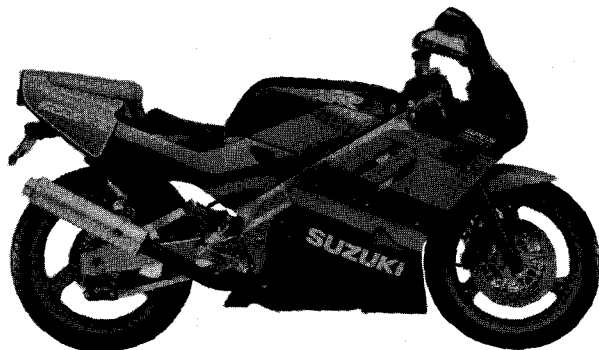

PHOTO : Color 8RY

# ま え が き

このパーツカタログは、スズキGSX-R250RK型の補給取扱い部品を収録してあります。

## 実施号機

GSX-R250RK : F.No.GJ73A-100046v

## パーツカタログのご使用について

### 1. 記号および略語

#### 1-1. サイズ等

A	: 用品	L	: 長さ、リンク数、容積	US	: アンダサイズ
AR	: 必要量	NT	: 歯数	W	: 巾
D	: 線径	OD	: 外径	W/	: 同時使用
E.No.	: エンジン番号	OPT	: オプション	#	: 直送品
F.No.	: フレーム番号	OS	: オーバサイズ	*	: 直売品
H	: 高さ	STD	: スタンダード	~	: より、から
ID	: 内径	T	: 厚さ		
12×34×5 : 内径×外径×厚さ(巾、長さ)					

#### 1-2. メーカー名

BS	: プリチストンタイヤ	ND	: 日本電装
CHKK	: 中央発条	NGK	: 日本特殊陶業
DID	: 大同工業	NHK	: 日本発条
DK	: 大金製作所	RK	: 高砂チェン
FB	: 古河電池	TEN	: 富士通デン
IRC	: 井上護膜工業	TR	: 東海理化電機製作所
KYB	: 萱場工業	YB	: 湯浅電池
NABCO	: 日本エアブレーキ		

#### 1-3. 構成部品の表示

品番	品名
×××××-×××××	○○○アッシ
×××××-×××××	・○○○
×××××-×××××	・○○○

↑ 構成部品(インナパーツ)を示します。

#### 1-4. 部品変更

備考欄の品番の前の→印は変更部品相互の互換性を表示します。

←○○○○○-○○○○○……「～より統一」を示し、旧  新です。

→○○○○○-○○○○○……「～に統一」を示し、旧  新です。

#### 1-5. 修正使用

ホース、チューブ等で寸法表示の→印は修正使用を表示します。

(例) L: 200→180………200を180に修正して使用します。

## 2. 部品変更のお知らせ

2-1. 部品が新設、変更または廃止となった場合、随時改訂しますから改訂版をご使用ください。販売店にあっては、弊社代理店にお問い合わせください。

2-2. 改訂版マイクロフィルムでは、品番、個数、備考欄の変更および新設の場合、○印を表示してあります。

(例) 2-1 ○ 1 1 1 0 0 - 4 4 8 1 0

↑  
部品変更マーク

## 3. 部品の注文

部品ご注文の場合は、このパーツカタログをご参照の上、次の点にご留意され、正確にご注文ください。

3-1. 品番、品名および数量

3-2. フレーム番号およびエンジン番号と型式番号(年式)

3-3. 部品メーカー(電装部品、保安部品など)

注※ 分解図は、補給部品索引のためのものです。組立仕様書としてご使用にならないでください。

※ 補給部品の中で車種間の共通化により、一部生産車の部品と異なる場合があります。あらかじめご了承ください。

※ 記載事項は予告なく変更することがあります。あらかじめご了承ください。

色・シザー番号

色紙については、色見本帳、ホチキスカラーガイドまたは製品カタログを参照ください。

色番号	色名	色番号	色名
0HB	U-5127 <sup>o</sup> クマ-クワ <sup>u</sup> ル-	33J	U <sup>o</sup> -U <sup>u</sup> ハ <sup>u</sup> ル <sup>u</sup> チ <sup>u</sup> ク <sup>u</sup> ラ <sup>u</sup> ツ <sup>u</sup> ク
0HC	U-5127 <sup>o</sup> クミ <sup>u</sup> チ <sup>u</sup> ク <sup>u</sup> チ <sup>u</sup> ク <sup>u</sup> ル-	33N	ク-ク <sup>u</sup> ル <sup>u</sup> ハ <sup>u</sup> ク <sup>u</sup> -ク <sup>u</sup> ク <sup>u</sup> ル-
0HD	U-5127 <sup>o</sup> クチ <sup>u</sup> ク <sup>u</sup> ル-	35B	カ <sup>u</sup> ク <sup>u</sup> ク <sup>u</sup> -ルト <sup>u</sup>
0JM	U <sup>o</sup> -U <sup>u</sup> ズ <sup>u</sup> ル <sup>u</sup> ホ <sup>u</sup> ク <sup>u</sup> チ <sup>u</sup>	37W	ホ <sup>u</sup> チ <sup>u</sup> ルト <sup>u</sup> グ <sup>u</sup> ト <sup>u</sup>
0MB	チ <sup>u</sup> チ <sup>u</sup> ズ <sup>u</sup> ホ <sup>u</sup> ク <sup>u</sup> -ツ <sup>u</sup> ク <sup>u</sup> ル-	38Z	チ <sup>u</sup> -U <sup>o</sup> ク <sup>u</sup> チ <sup>u</sup> ク <sup>u</sup> -ク <sup>u</sup> ク <sup>u</sup> ク <sup>u</sup> -ルト <sup>u</sup>
064	U <sup>o</sup> 17 <sup>o</sup> -ホ <sup>u</sup> ク <sup>u</sup> チ <sup>u</sup>	39K	ク-ク <sup>u</sup> ル <sup>u</sup> ク <sup>u</sup> -U <sup>o</sup> U <sup>o</sup> ク <sup>u</sup> ク <sup>u</sup> ル-
13Z	ク <sup>u</sup> ハ <sup>u</sup> ク <sup>u</sup> -ク <sup>u</sup> ク <sup>u</sup> ラ <sup>u</sup> ツ <sup>u</sup> ク	4VP	ク <sup>u</sup> U <sup>o</sup> -ク <sup>u</sup> チ <sup>u</sup> ル <sup>u</sup> グ <sup>u</sup> ト <sup>u</sup>
17U	ク-ハ <sup>u</sup> ク <sup>u</sup> ク <sup>u</sup> U <sup>o</sup> -ク <sup>u</sup> ク <sup>u</sup> ク <sup>u</sup>	58R	ク <sup>u</sup> ク <sup>u</sup> ク <sup>u</sup>
2FF	39K, 33N	742	チ <sup>u</sup> -U <sup>o</sup> ク <sup>u</sup> ク <sup>u</sup> チ <sup>u</sup> ル <sup>u</sup> ク <sup>u</sup> -ク <sup>u</sup> ク <sup>u</sup> ク <sup>u</sup>
2VF	064, 28V	8RV	13Z, 28V
20H	ク <sup>u</sup> チ <sup>u</sup> -U <sup>o</sup> U <sup>o</sup> ル <sup>u</sup> U <sup>o</sup> -ク <sup>u</sup> ク <sup>u</sup> ク <sup>u</sup>	9WW	742, 13Z, 064
28V	ク-ク <sup>u</sup> ク <sup>u</sup> ル <sup>u</sup> チ <sup>u</sup> ル <sup>u</sup> グ <sup>u</sup> ト <sup>u</sup>		
28W	ク <sup>u</sup> ハ <sup>u</sup> ク <sup>u</sup> ル <sup>u</sup> ホ <sup>u</sup> ク <sup>u</sup> チ <sup>u</sup>		
291	ク <sup>u</sup> ク <sup>u</sup> ク <sup>u</sup> ク <sup>u</sup> ク <sup>u</sup> ク <sup>u</sup> ク <sup>u</sup>		
3BK	0HB, 0HC, 0HD		
3CG	33J, 17U		
3CH	33J, 20H		
3FE	33J, 38Z, 742		
3FF	33J, 38Z, 742, 20H		
3JK	0JM, 33N W		
3KK	0JM, 0MB		
3KZ	13Z, 28V, 064		
3LP	39K, 0MB		
3ND			
3NF			

# 標準整備作業時間表としての使い方

## 1. 標準整備作業時間の表示

### 1-1 表示位置と単位

各ページ右側の「標準作業時間」欄に、時間の単位で表示し、1時間未満は10分率で示してあります。  
また、2人で実施する作業は、1人の延時間に換算してあります。

(注) 調整・清掃・測定作業の標準作業時間は本文の巻末(品番索引表の前頁)に記載してあります。  
・マイクロフィルムの場合は、2輪車、特機は、A-16の欄に4輪車は、色・レーザー番号のつぎに記載してあります。  
・この作業は、クレーム工数の適用がありません。  
・工場オプション部品が装着されていることに起因して、作業工数が標準と異なるものについては、調整・清掃・測定作業一覧のつぎに表示してありますので、標準時間にプラスしてください。

### 1-2 記号及び略号

記号なし：1個の工数を示す

DAI：1台当りの工数を示す

RIN：1輪当りの工数を示す

SD：片側の工数を示す

A( )：1個増す毎に( )内の工数を追加

B( )：左右成は前後同時交換の場合は( )内の工数を適用

C( )：1台分同時交換の場合は( )内の工数を適用

T：調整作業を含む

W：クレーム適用外部品(工数の前に記号表示)

(注) 0.2時間以下の工数の場合は、クレーム工数の適用がありません。

## 2. 標準整備作業時間の適用方法

### 2-1 関連交換作業

関連交換等により、2種類以上の部品を脱着、取替作業した場合で、同じ作業流れの中で行える場合は、最も作業時間を要する部品の「標準作業時間」を適用してください。

(例) クランクシャフト、シリンダーヘッド、シリンダの3点を取替した場合

↓  
最も作業時間を要する「クランクシャフト」の標準作業時間を適用します。

### 2-2 本誌に記載していない作業

- (1) 部品交換をともなわない修理(修正修理)のうち、雨漏れおよび塗装の修正修理作業時間は「修正修理作業時間表」を参照してください。
- (2) 本表及び「修正修理作業時間表」に記載されていない作業については、類似作業の時間を適用してください。

### 3. 標準整備作業時間の策定基準

- (1) 認証工場の基準に定められた工具設備、スズキで指定する特殊工具およびリフトを有する工場で整備することを基準条件とします。
- (2) 作業員は下記に該当する者、或はそれと同等程度の者が整備する場合を基準とします。
  - 3級整備士以上の資格を有する者。または、整備経験3年以上の者。
  - スズキの技術講習修了者。
- (3) 車両は、おおむね1年前後使用程度のもをを対象とします。

### 4. 標準整備作業時間の考え方

労働時間を下表のように区分し、このうちの「正味作業時間」に「余裕時間」を加算した「直接作業時間」を標準整備作業時間とします。

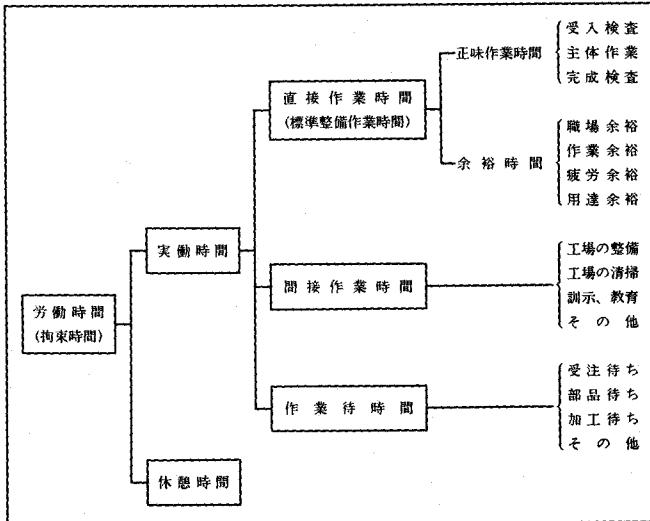

(1) 正味作業時間とは、実際に作業を行なう正味の実働作業時間で、「受入検査」・「主体作業」・「完成検査」のみで構成した時間とします。

- (a) 受入検査とは、整備作業の着手に当たって、機能の状態を確認するための点検・測定等の作業であって、特別な原因の探究時間等は含まないものとします。
- (b) 主体作業とは、点検、測定、分解、組立、調整等の整備作業です。  
分解をとまなう作業の場合は、原則として次の工程とします。

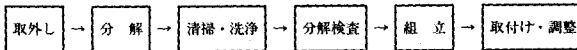

(c) 完成検査とは、主体作業を完了後、目視による確認、テスターによる検査、あるいはロードテスト等の作業です。但し、単体作業の場合、特に示すものほかは受入れ検査並びに完成検査は含めません。



目 次

FIG.NO.	タ イ ト ル
1	シリンドラ <sup>®</sup> ハット <sup>™</sup> カハ <sup>™</sup> -
2	シリンドラ <sup>®</sup> ハット <sup>™</sup>
3	シリンドラ <sup>®</sup>
4	クランクケース
5	クランクケース カハ <sup>™</sup> -
6	オイルパ <sup>®</sup> ン/オイルホ <sup>®</sup> ンフ <sup>®</sup>
7	クランクシャフト
8	スタータ クラッチ
9	カム シャフト/ハ <sup>®</sup> ルフ <sup>®</sup>
10	カム チェーン
11	キャフ <sup>®</sup> レタ
11A	キャフ <sup>®</sup> レタ フィッティング <sup>™</sup>
12	エア グリーナ
13	マフラ
14	ウオータ ホ <sup>®</sup> ンフ <sup>®</sup>
15	ラシ <sup>®</sup> エータ
16	ラシ <sup>®</sup> エータホース
17	クラッチ
18	トランスミッション
19	キ <sup>®</sup> ヤ シフティング <sup>™</sup>
20	スターティング <sup>™</sup> モータ
21	シ <sup>®</sup> エネレータ
22	シク <sup>®</sup> ナル シ <sup>®</sup> エネレータ
23	ハ <sup>®</sup> ツテリ
24	エレクトリカル
25	スビ <sup>®</sup> ートメータ / タコメータ
26	ハット <sup>™</sup> ランプ <sup>®</sup>
27	ターン シク <sup>®</sup> ナル ランプ <sup>®</sup>
28	リヤ コンヒ <sup>®</sup> ネーション ランプ <sup>®</sup>
29	ワイヤリング <sup>™</sup> ハーネス
30	フレーム
31	スタント <sup>™</sup>
32	フート レスト
33	フューエル タンク
34	フューエル コック
35	シート
36	フレーム カハ <sup>™</sup> -
37	フロント タ <sup>®</sup> ンパ <sup>®</sup>
38	ステアリング <sup>™</sup> ステム
39	フロント フェンダ <sup>™</sup>
40	フロント ホイール
41	ハント <sup>®</sup> ルハ <sup>™</sup> -
42	ライト ハント <sup>®</sup> ル スイッチ
43	レフト ハント <sup>®</sup> ル スイッチ
44	フロント キャリハ <sup>®</sup>
45	フロント フ <sup>®</sup> レーキ ホース
46	フロント マスタ シリンドラ <sup>™</sup>

FIG.NO.	タ イ ト ル
47	リヤ スイック <sup>™</sup> アーム
48	クッション レハ <sup>™</sup> -
49	リヤ フェンダ <sup>™</sup>
50	リヤ ホイール
51	リヤ キャリハ <sup>®</sup>
52	リヤ マスタ シリンドラ <sup>™</sup>
53	カウリング <sup>™</sup> (3JK)
54	カウリング <sup>™</sup> (3CG)
55	カウリング <sup>™</sup> (8RY)

FIG. 1

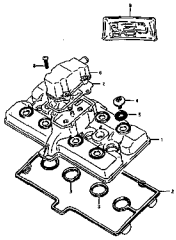

FIG. 2

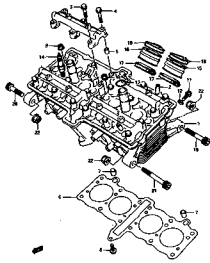

FIG. 3

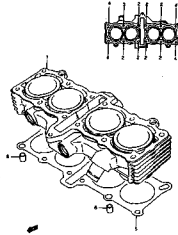

FIG. 4

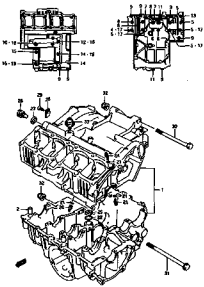

FIG. 5

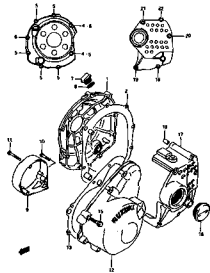

FIG. 6

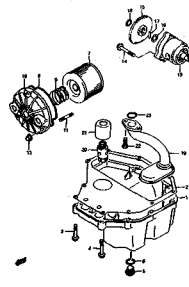

FIG. 7

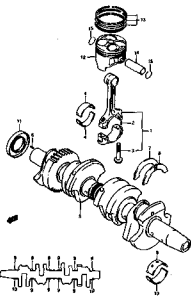

FIG. 8

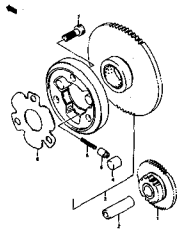

FIG. 9

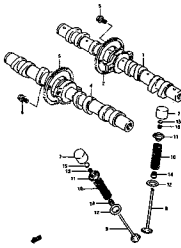

FIG. 10

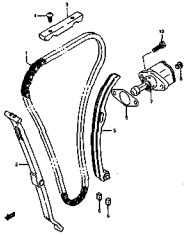

FIG. 11

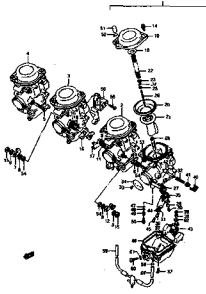

FIG. 11 A

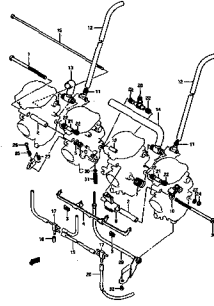

FIG. 12

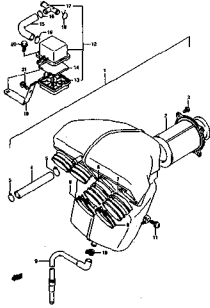

FIG. 13

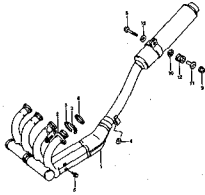

FIG. 14

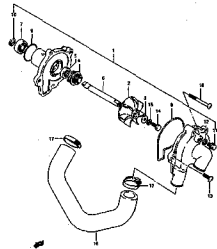

FIG. 15

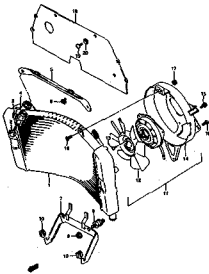

FIG. 16

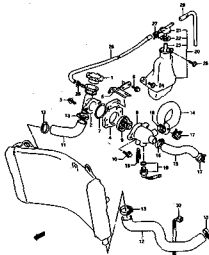

FIG. 17

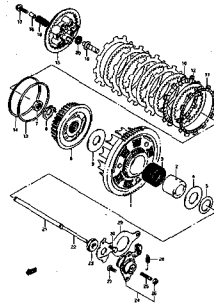

FIG. 18

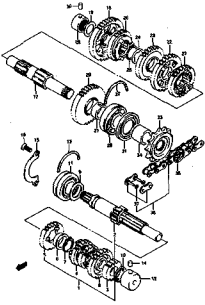

FIG. 19

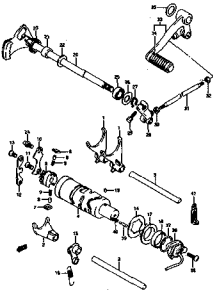

FIG. 20

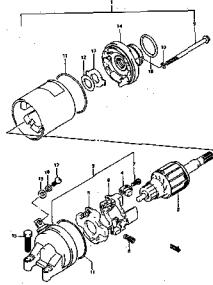

FIG. 21

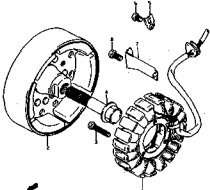

FIG. 22

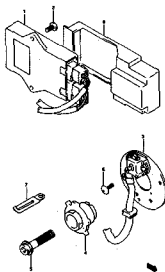

FIG. 23

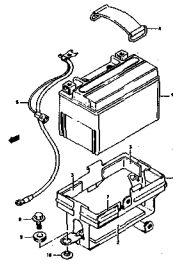

FIG. 24

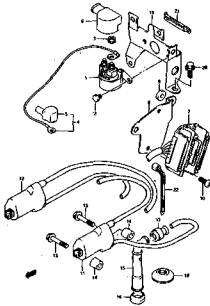

FIG. 25

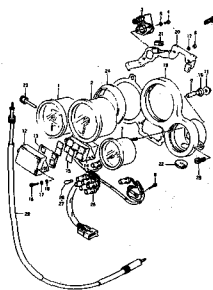
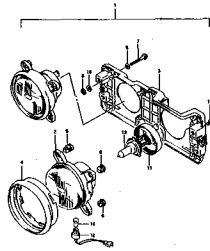

FIG. 26



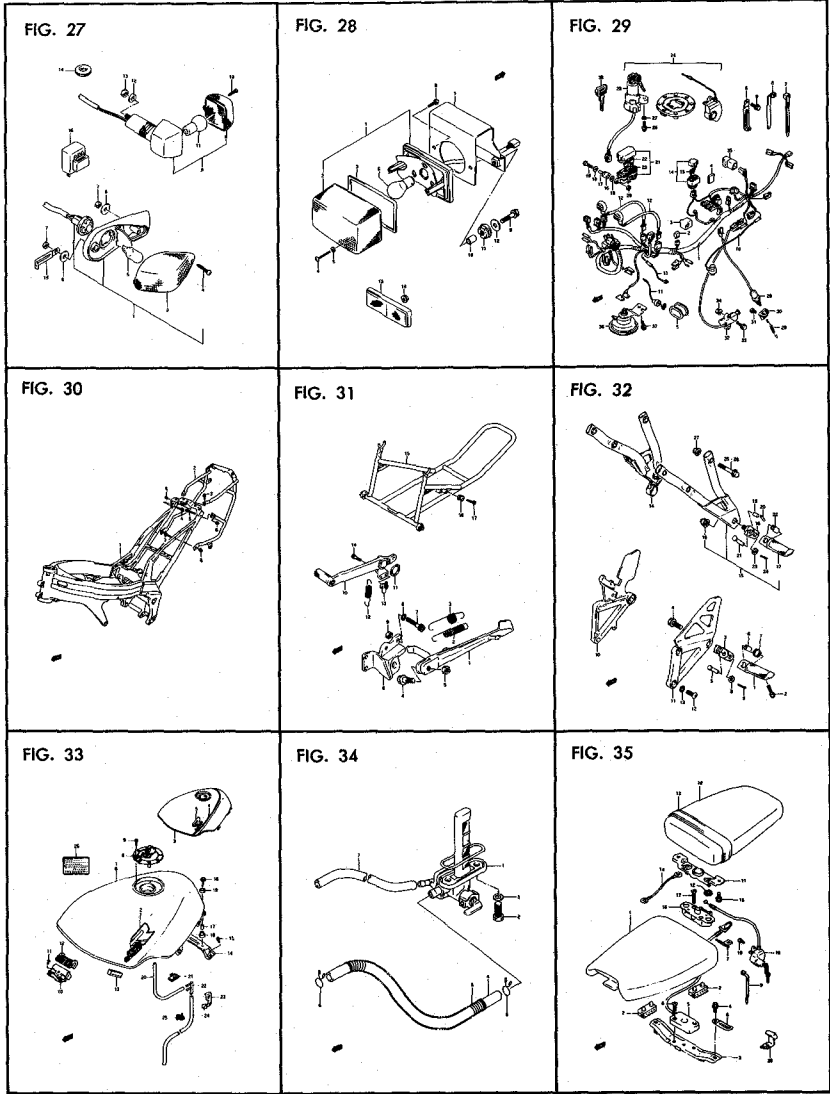

FIG. 36

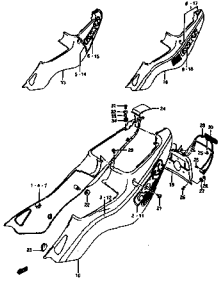

FIG. 37

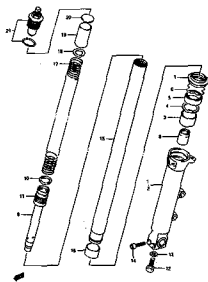

FIG. 38

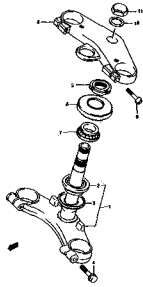

FIG. 39

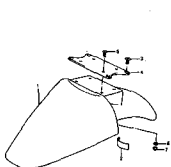

FIG. 40

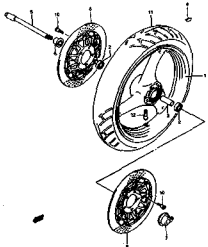

FIG. 41

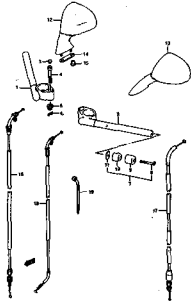

FIG. 42

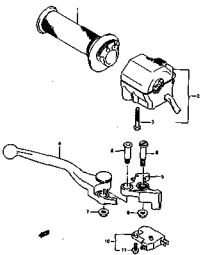

FIG. 43

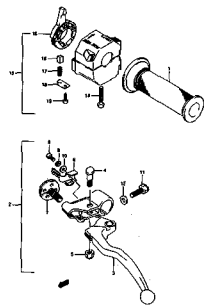

FIG. 44

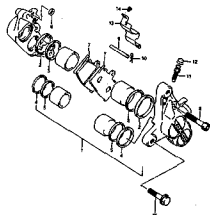

FIG. 45

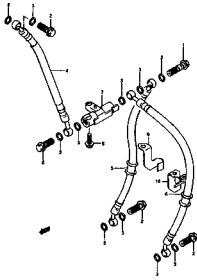

FIG. 46

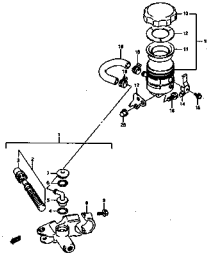

FIG. 47

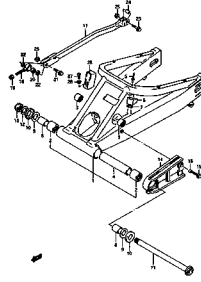

FIG. 48

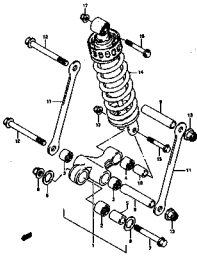

FIG. 49

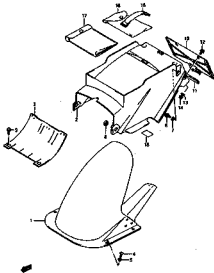

FIG. 50

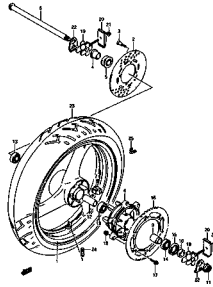

FIG. 51

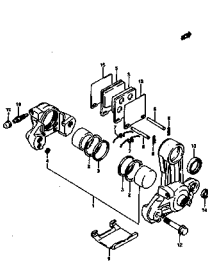

FIG. 52

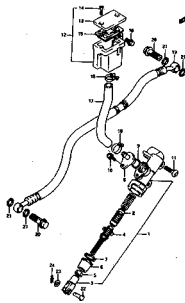

FIG. 53

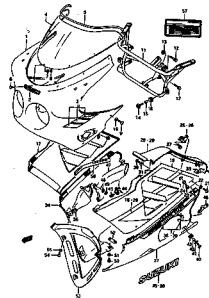

FIG. 54

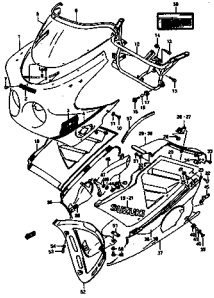

FIG. 55

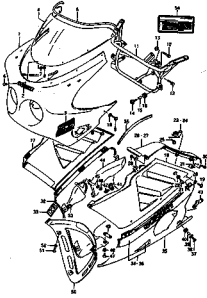
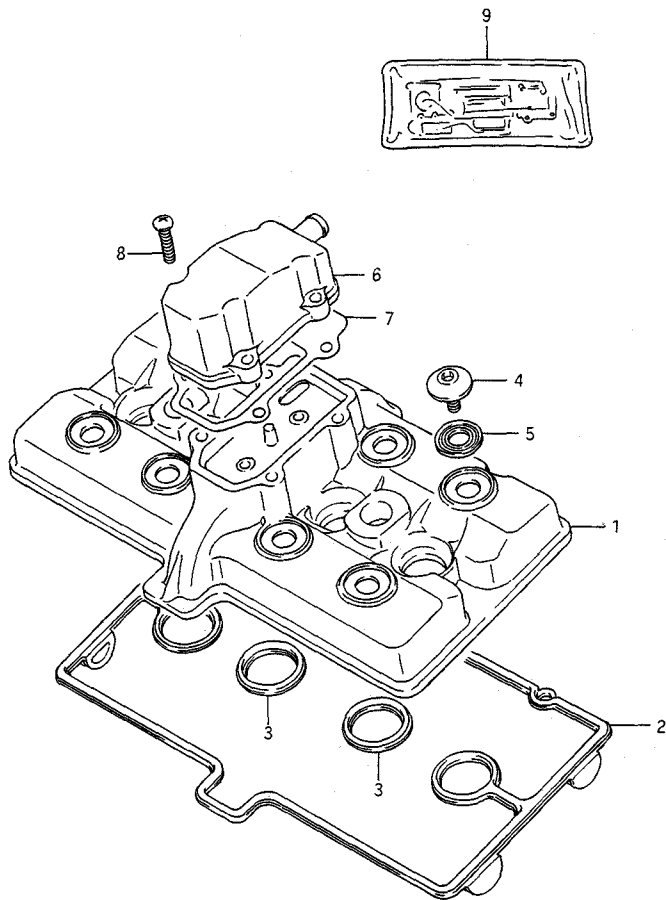



FIG.1



FW

GSX-R250RK

FIG. 1 (B-2) シリンダヘッドカバー

見出番号	品番	品名	使用個数	備考	標準作業時間
1	11171-06C00	カバー、シリンダヘッド	1		1.5
2	11173-05C00	カムスケット、ヘッドカバー、NO.1	1		W1.5
3	11178-05C00	カムスケット、ヘッドカバー、NO.2	2		
4	09106-07009	ボルト、L:5.5	8		
5	09161-11006	ワッシャー	8		
6	11176-06C00	カバー、フリーザ	1		0.6
7	11177-05C01	カムスケット、フリーザカバー(CAS B)	1		W0.6
8	02112-06258	スクリュー	4		
9	11400-06860	カムスケットセット(CASB)	1	DPT	

FIG. 2

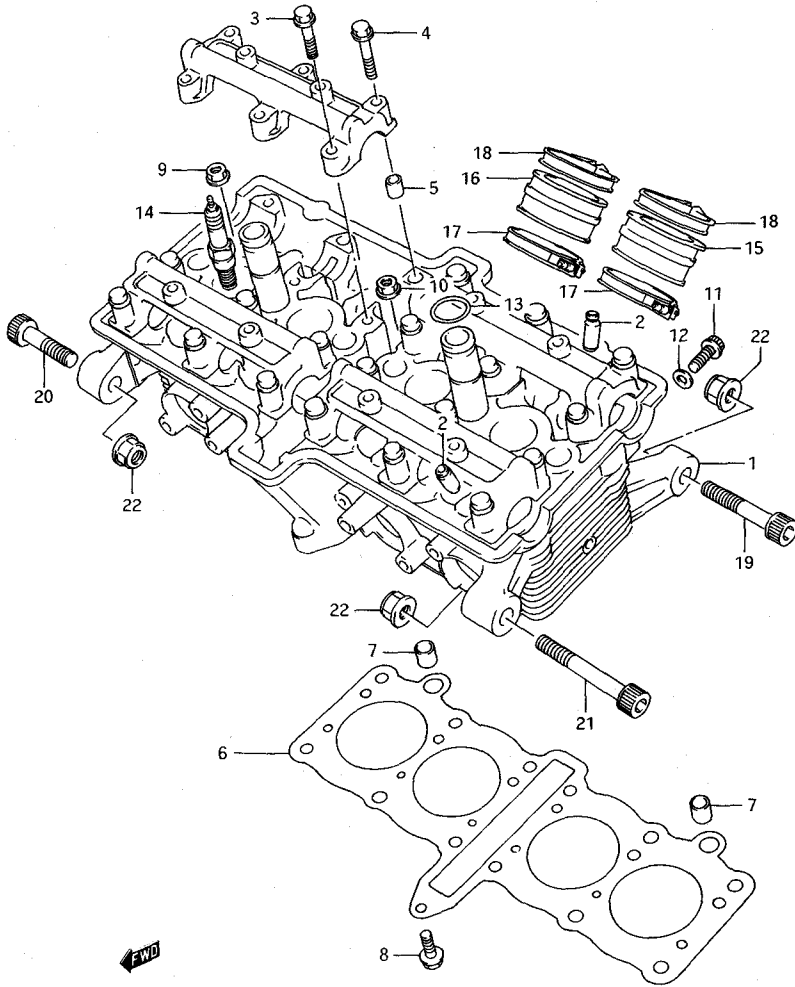

GSX-R250RK

FIG. 2 (B-3) シリンダ ヘッド

見出番号	品番	品名	使用個数	備考	標準作業時間
1	11100-06C00	ヘッド"アツシ,シリンダ"	1		6.1
2	11115-06C70	・カイト",ハ"ルフ"	16		4.3 A(0.2)
3	09103-06063	・ホルト, 6X32	12		
4	09103-06026	・ホルト, 6X39	12		
5	09206-08001	・ピン, 8X11	12		
6	11141-06C00	カ"スクット, シリンダ"ヘッド"	1		W3.8
7	04211-11149	ノックピン	2		
8	01517-06254	ホルト	1		
9	09159-07009	ナット	4		
10	09159-07010	ナット	8		
11	07120-06125	ホルト	2		
12	09168-06023	カ"スクット, 5.8X13X1.2	2		
13	09280-14009	オリング", D:2.4, ID:13.8	2		
14-1	#09482-00458	スハ"ークフ"ラク", CR9E (NGK)	4		W0.4DAI
14-2	#09482-00459	スハ"ークフ"ラク", U27ESR-N (ND)	4		
14-3	#09482-00456	スハ"ークフ"ラク", CR8E (NGK)	4	OPT	
14-4	#09482-00460	スハ"ークフ"ラク", CR10E (NGK)	4	OPT	
<b>14-5</b>	<b>#09482-00457</b>	<b>スハ"ークフ"ラク", U24ESR-N (ND)</b>	4	OPT	
14-6	#09482-00461	スハ"ークフ"ラク", U31ESR-N (ND)	4	OPT	
15	13111-06C00	ハ"ーフ", インテーク	3	LH, MR, RH	0.6 A(0.1)
16	13120-06C00	ハ"ーフ", インテーク	1	ML	0.6 A(0.1)
17	13826-06C00	クランプ"	4		
18	09402-48208	クランプ"	4		
19	07110-10458	ホルト	2		
20	07110-10508	ホルト	1		
21	07110-10608	ホルト	1		
22	08319-31107	ナット	4		

GSX-R250RK

**FIG. 3**

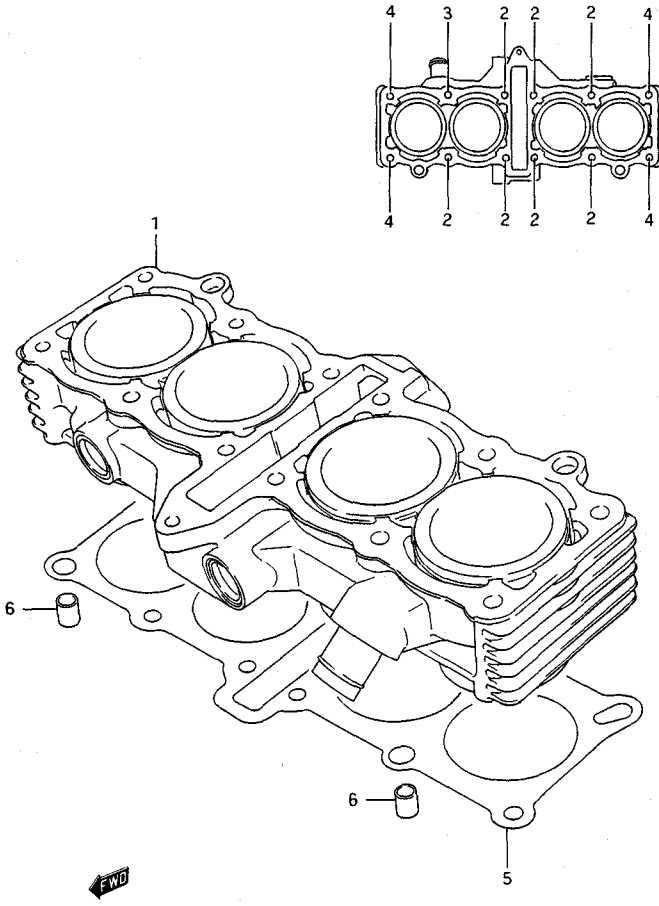

GSX-R250RK

FIG. 3 (B-4) シリンダ\*

見出番号	品番	品名	使用個数	備考	標準作業時間
1	11210-06C00	シリンダ*	1		4.9
2	09108-07004	スタットホルト	7		
3	09108-07005	スタットホルト	1		
4	09108-07006	スタットホルト	4		
5	11241-06C00	カクセット、シリンダ*	1		4.9
6	09206-11003	ピン	2		

GSX-R250RK

**FIG.4**

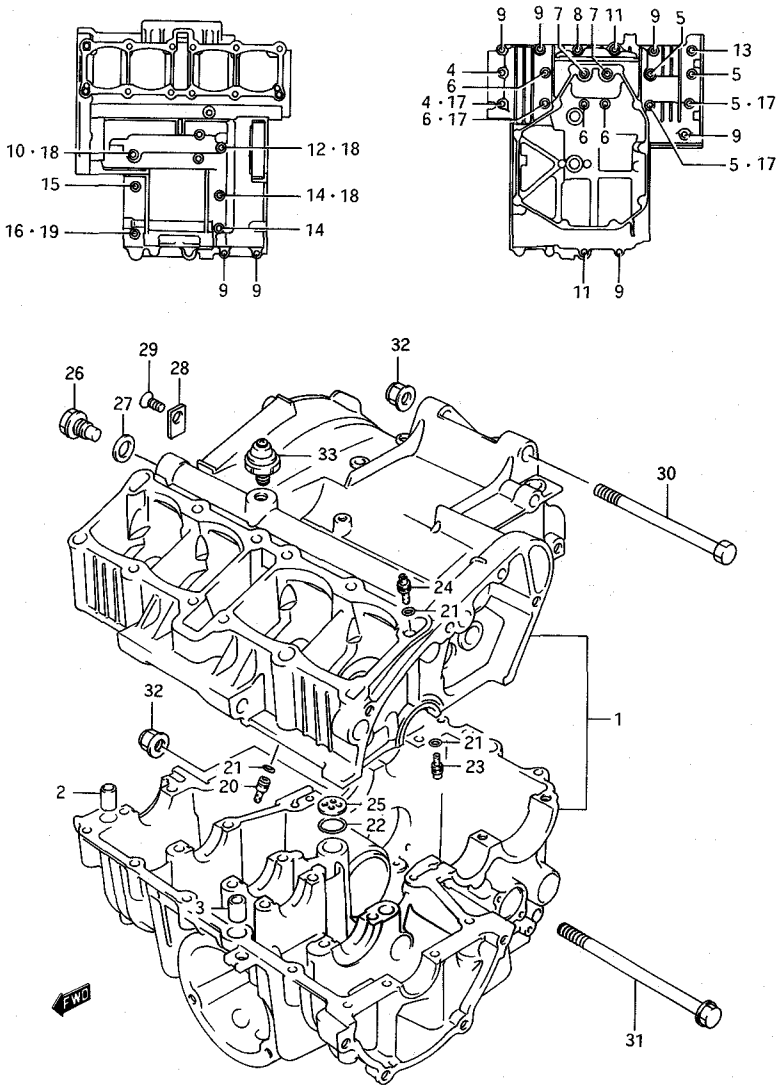

FIG. 4 (B-5) クランクケース

見出番号	品番	品名	使用個数	備考	標準作業時間
1	11300-06880	クランクケースセット	1		9.0
2	09206-11013	・ピノン, 11X20	2		
3	09206-13015	・ピノン, 13X22	2		
4	09103-07005	・ホルト, 7X75	2		
5	09103-07006	・ホルト, 7X85	4		
6	09103-07007	・ホルト, 7X105	4		
7	09106-07014	・ホルト, 7X55	2		
8	01517-06354	・ホルト	1		
9	01517-06404	・ホルト	7		
10	01517-06455	・ホルト	1		
11	01517-06505	・ホルト	2		
12	01517-06555	・ホルト	1		
13	01517-06605	・ホルト	1		
14	01517-06755	・ホルト	2		
15	01517-06758	・ホルト	1		
16	01517-08805	・ホルト	1		
17	09168-07003	・カクスタット, 7.2X13X1.2	4		
18	09168-06018	・カクスタット, 6.2X13X1.2	3		
19	09168-08016	・カクスタット	1		
20	11531-38400	・シムエツト, オイルキヤラリセンタ	1		
21	09280-04004	・Oリング, D:1.2, ID:4	4		
22	09280-13001	・Oリング, D:3.2, ID:12.9	1		
23	09493-20014	・シムエツト, オイルキヤラリミツシヨウ	1		
24	09493-24009	・シムエツト	2		

GSX-R250RK



FIG. 4

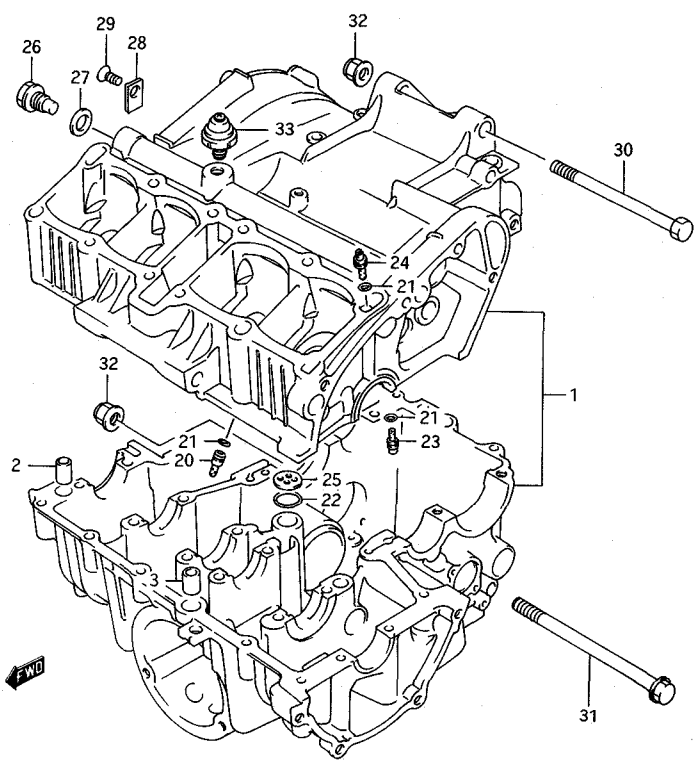
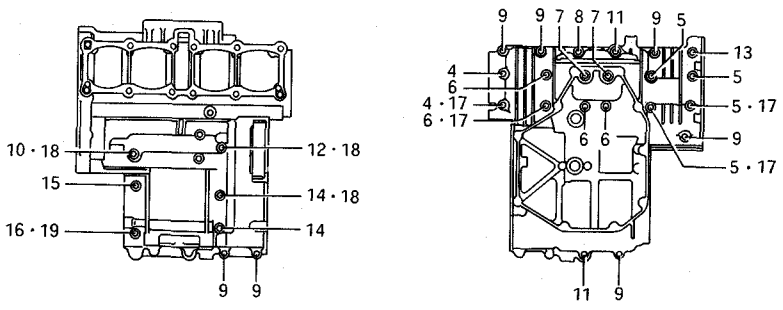
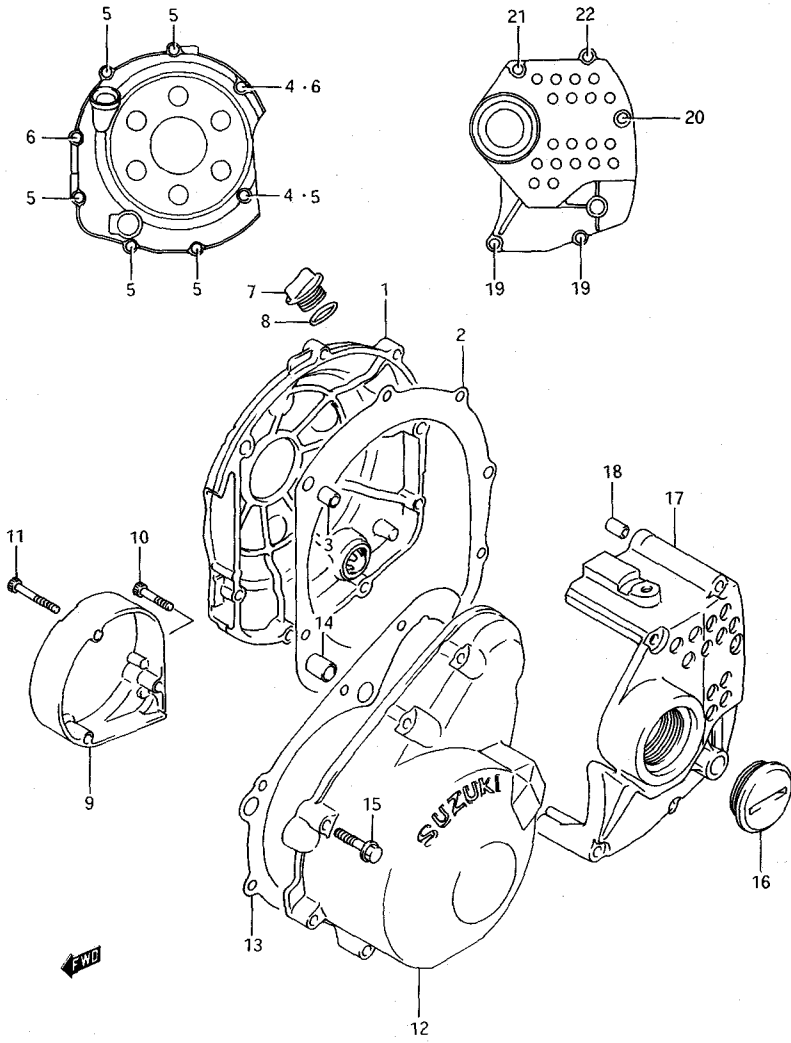

FIG. 4 (B-6) クランクケース

見出番号	品番	品名	使用個数	備考	標準作業時間
25	11329-38400	・フレート、オイルキヤリ	1		
26	09247-14038	・フランク、14X11	1		
27	09168-14004	・カスケツト、14X19、2X2	1		
28	11319-34200	・フレート、オイルキヤリフランク	1		
29	02122-06167	・スクリ	1		
30	09103-10119	ホルト、10X140	1		
31	09103-10219	ホルト、10X185	1		
32	08319-31107	ナツト	2		
33	#37820-33200	スイッチアツシ、オイルフレッシヤ (ND)	1		0.4

FIG.5



GSX-R250RK

FIG. 5 (B-7) クラックケース カハ-

見出番号	品番	品名	使用個数	備考	標準作業時間
1	11340-06C00	カハ-、クラッチ	1		0.7
2	11482-38401	カハ- スケット、クラッチカハ- (ASB)	1		W0.7
3	04211-09129	ノックピオン、H:12	2		
4	09168-06024	カハ- スケット	2		
5	07110-06255	ホルト	6		
6	07110-06355	ホルト	2		
7	09259-20008	フランク	1		
8	09280-17003	オリシク、D:3.1、ID:16.8	1		
9	11381-06C00	カハ-、シクナルシエネレータ	1		0.3
10	07110-05255	ホルト	1		
11	09106-05019	ホルト、5X35	2		
12	11351-06C00	カハ-、マグネット	1		0.9
13	11483-05C00	カハ- スケット、マグネットカハ- (ASB)	1		W0.7
14	09206-13001	ノックピオン、10.4X13X18	1		
15	07110-06305	ホルト	8		
16	09259-36005	フランク	1		
17	11361-06C00	カハ-、エンシンスフロケット	1		0.5
18	04211-09129	ノックピオン、H:12	1		
19	09106-06035	ホルト、6X60	2		
20	09106-06042	ホルト、6X70	1		
21	09106-06043	ホルト、6X80	1		
22	09106-06058	ホルト、6X85	1		

FIG. 6

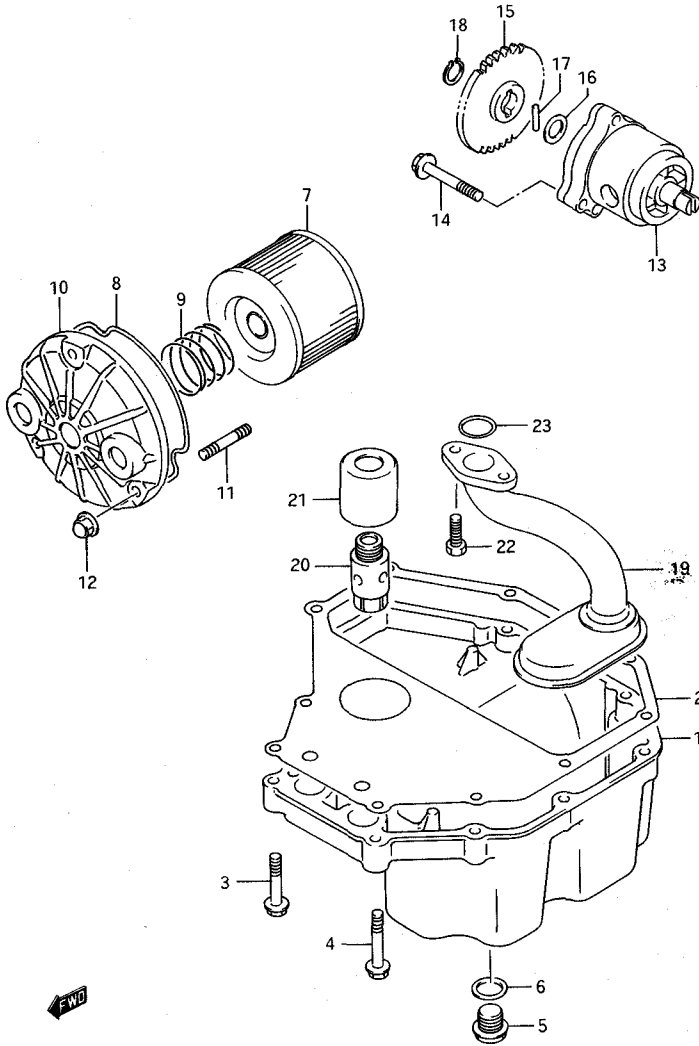
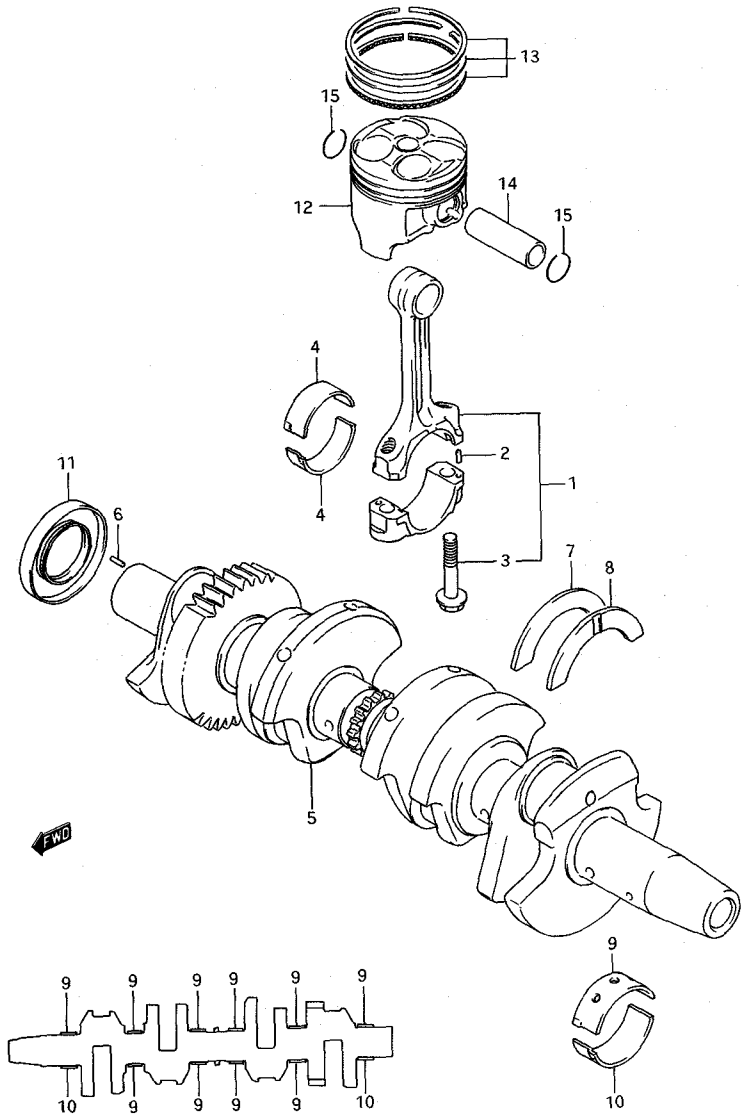

FIG. 6 (B-8) オイルパ〇ン/オイルホ〇ンフ〇

見出番号	品番	品名	使用個数	備考	標準作業時間
1	11511-06C00	パ〇ン, オイル	1		1.8
2	11489-06C00	カ〇スクツト, オイルパ〇ン(ASB)	1		W1.8
3	01517-06258	ホ〇ルト	2		
4	01517-06307	ホ〇ルト	8		
5	09247-14001	フ〇ラク〇	1		
6	09168-14004	カ〇スクツト, 14X19.2X2	1		
7	16510-06C00	フィルタ, エンシ〇ンオイル	1		
8	16518-45000	オリング〇, オイルフィルタキヤツフ〇	1		
9	09440-32004	スフ〇リング〇	1		
10	16512-06C00	キヤツフ〇, オイルフィルタ	1		0.4
11	01421-06205	スタツト〇ホ〇ルト	3		
12	08313-21065	ナツト	3		
13	16400-05C00	ホ〇ンフ〇アツシ, エンシ〇ンオイル	1		1.2
14	01517-06307	ホ〇ルト	3		
15	16331-06C01	キヤ, エンシ〇ンオイルホ〇ンフ〇ト〇リ フ〇ン	1		1.0
16	08221-12205	シム	1		
17	09261-05006	ピ〇ン	1		
18	08331-31128	サークリツフ〇	1		
19	16520-06C00	ストレナ, エンシ〇ンオイル	1		1.8
20	16440-33200	レキ〇シレタアツシ	1		1.8
21	16449-05A00	カ〇イト〇, オイルリリフハ〇ルフ〇	1		1.8
22	09128-06039	スクリュ	2		
23	09280-16008	オリング〇, D:3.2, ID:15.8	1		1.8

FIG.7



GSX-R250RK

FIG. 7 (B-9) クランクシャフト

見出番号	品番	品名	使用個数	備考	標準作業時間
1	12160-06C01	ロッド"アツシ,コネクチング"	4		8.9DAI
2	06211-03052	・ピ〇ン	8		
3	12163-06C00	・ホルト,コネクチング"ロッド"	8		
4-1	12164-05C00-0A0	ハ"アリソク",クランクピ〇ン(ク"リ ン)	8		8.9DAI
4-2	12164-05C00-0B0	ハ"アリソク",クランクピ〇ン(フ"ラ ツク)	8		
4-3	12164-05C00-0C0	ハ"アリソク",クランクピ〇ン(フ"ラ ツク)	8		
4-4	12164-05C00-0D0	ハ"アリソク",クランクピ〇ン(イエロ )	8		
5	12220-06C00	クランクシャフト	1		8.9
6	09202-03016	・ピ〇ン	1		
7	12228-38414	ハ"アリソク",クランクスラスト(ク"リ ン)	1	RH	8.9
8-1	12228-38411	ハ"アリソク",クランクスラスト(レ ット)	1	LH	8.9
8-2	12228-38412	ハ"アリソク",クランクスラスト(フ"ラ ツク)	1	LH	
8-3	12228-38413	ハ"アリソク",クランクスラスト(ホ ール)	1	LH	
8-4	12228-38414	ハ"アリソク",クランクスラスト(ク"リ ン)	1	LH	
8-5	12228-38415	ハ"アリソク",クランクスラスト(イエ ロ)	1	LH	
8-6	12228-38416	ハ"アリソク",クランクスラスト(ホ ワイト)	1	LH	
9-1	12229-38402-010	ハ"アリソク",クランクシャフト(ク"リ ン)	10		8.9DAI
9-2	12229-38402-020	ハ"アリソク",クランクシャフト(フ"ラ ツク)	10		
9-3	12229-38402-030	ハ"アリソク",クランクシャフト(フ"ラ ツク)	10		
9-4	12229-38402-040	ハ"アリソク",クランクシャフト(イエ ロ)	10		
10-1	12229-05C00-0A0	ハ"アリソク",クランクシャフト(ク"リ ン)	2		8.9DAI
10-2	12229-05C00-0B0	ハ"アリソク",クランクシャフト(フ"ラ ツク)	2		
10-3	12229-05C00-0C0	ハ"アリソク",クランクシャフト(フ"ラ ツク)	2		
10-4	12229-05C00-0D0	ハ"アリソク",クランクシャフト(イエ ロ)	2		
11	09283-28014	オイルシール	1		0.7



FIG. 7

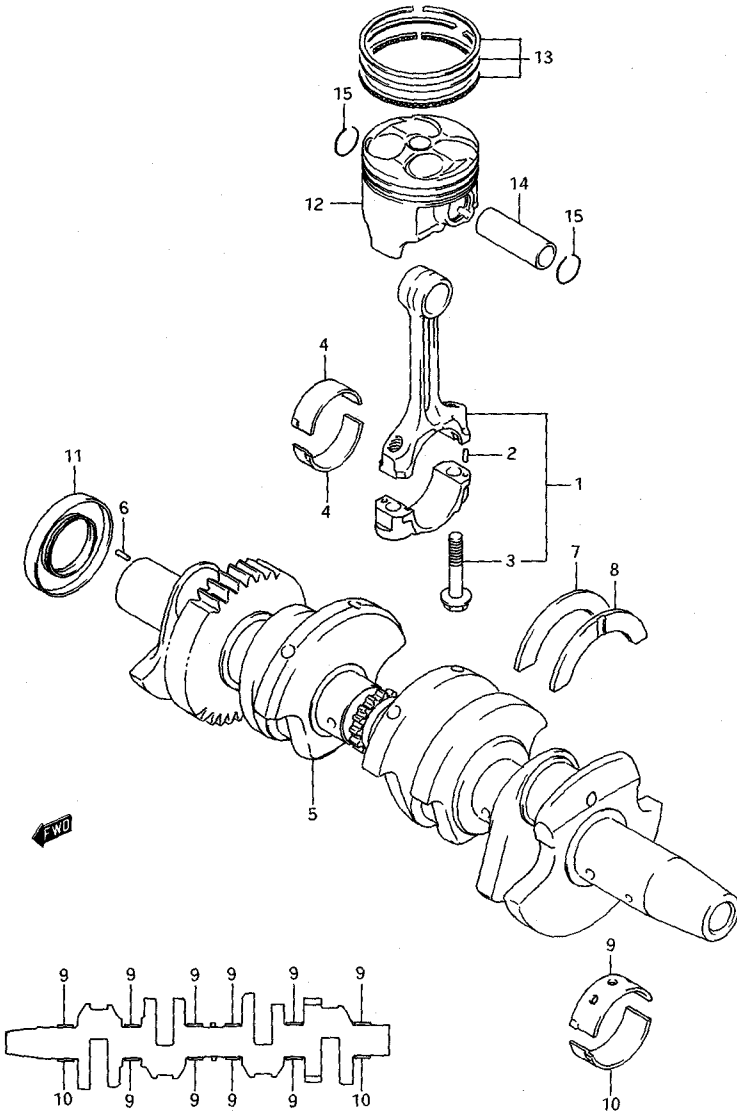

GSX-R250RK

FIG. 7 (B-10) クランクシャフト

見出番号	品番	品名	使用個数	備考	標準作業時間
12-1	12111-06C01	ピ°ストーン	4		5.1 A(0.2)
12-2	12111-06C01-050	ピ°ストーン, OS:0.5	4	OPT	
12-3	12111-06C01-100	ピ°ストーン, OS:1.0	4	OPT	
13-1	12140-05C00	リンク°セット, ピ°ストーン	4		5.1 A(0.2)
13-2	12140-05C00-050	リンク°セット, ピ°ストーン, OS:0.5	4	OPT	
13-3	12140-05C00-100	リンク°セット, ピ°ストーン, OS:1.0	4	OPT	
14	12151-06C00	ピ°ン, ピ°ストーン	4		5.1DAI
15	09381-14001	スナツフ°リンク°	8		

**FIG. 8**

← FWD

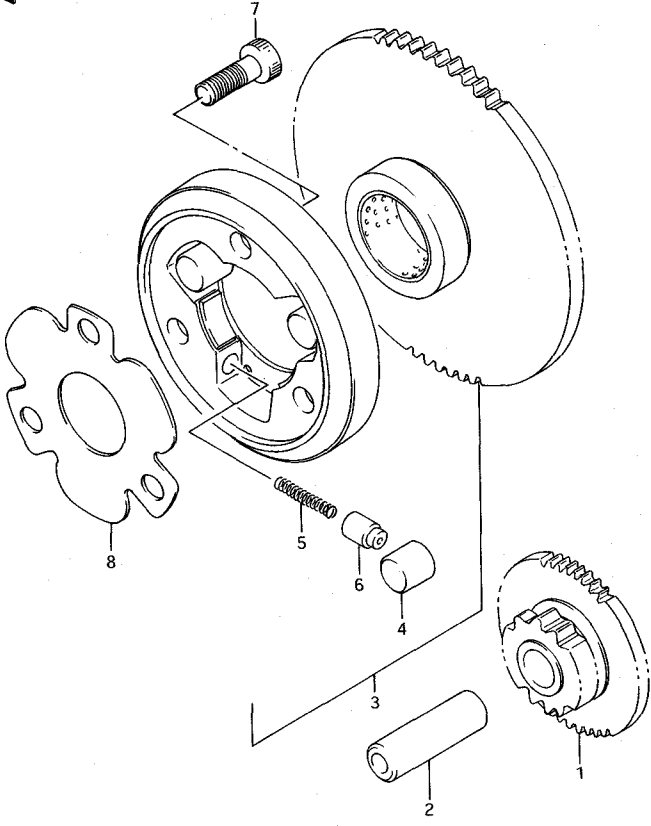

GSX-R250RK

FIG. 8 (B-11) スター クラッチ

見出番号	品番	品名	使用個数	備考	標準 作業時間
1	12611-06C00	キック、スタータイトトル、NT:14/ 58	1		0.7
2	09206-13007	ピン	1		
3	12600-06860	クラッチセット、スター	1		0.9
4	09261-15001	ローラ	3		
5	09440-04015	スフリンク	3		
6	12633-31000	ピース、フッシュ	3		
7	09106-08043	ホルト	3		
8	12649-06C00	シム、スタークラッチハブ	1		

GSX-R250RK

**FIG. 9**

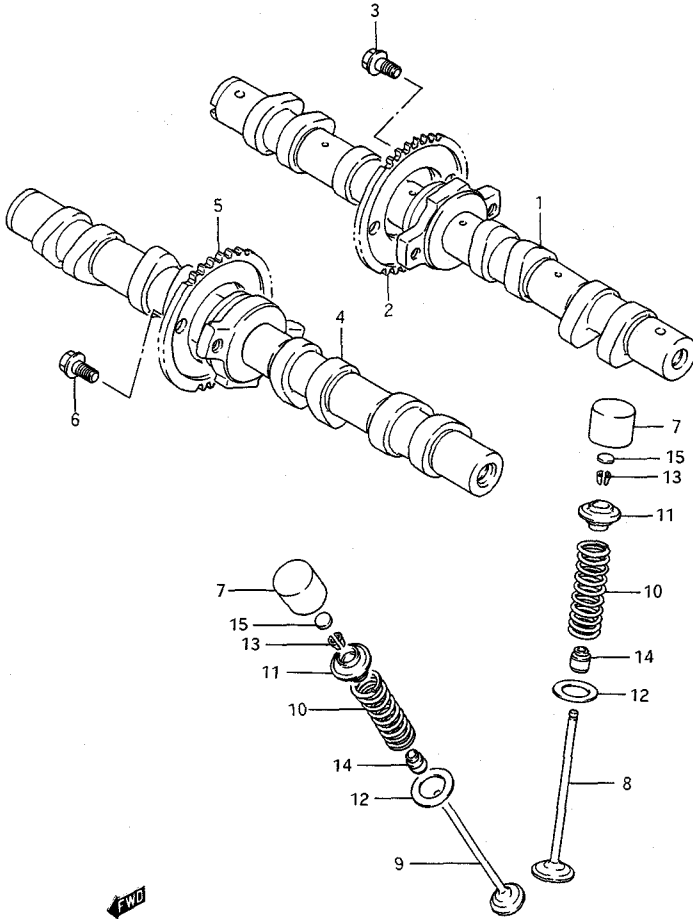

GSX-R250RK

FIG. 9 (B-12) カムシャフト/ハルフ

見出番号	品番	品名	使用個数	備考	標準作業時間
1	12710-06C00	カムシャフト, インテーク	1		3.2 B(3.5)
2	12741-05C00	スプ <sup>o</sup> ロケット, カムシャフトインテーク	1		3.2 B(3.5)
3	09103-07003	ホ <sup>o</sup> ルト	2		
4	12720-06C00	カムシャフト, エキゾ <sup>o</sup> -スト	1		3.2 B(3.5)
5	12751-05C00	スプ <sup>o</sup> ロケット, カムシャフトエキゾ <sup>o</sup> -スト	1		3.2 B(3.5)
6	09103-07003	ホ <sup>o</sup> ルト	2		
7	12891-06C00	スベ <sup>o</sup> ット	16		3.5DAI
8	12911-06C00	ハ <sup>o</sup> ルフ <sup>o</sup> , インテーク	8		4.3 A(0.2)
9	12912-06C00	ハ <sup>o</sup> ルフ <sup>o</sup> , エキゾ <sup>o</sup> -スト	8		4.3 A(0.2)
10	12921-06C00	スプ <sup>o</sup> リンク <sup>o</sup> , ハ <sup>o</sup> ルフ <sup>o</sup>	16		
11	12931-06C00	リテーナ, ハ <sup>o</sup> ルフ <sup>o</sup> スプ <sup>o</sup> リンク <sup>o</sup>	16		
12	08211-12181	スラストワッシャ, T:1.0	16		
13	12932-06C00	コッタ, ハ <sup>o</sup> ルフ <sup>o</sup>	32		
14	09289-03001	オイルシール, 3.7X8.8X9	16		4.3 A(0.2) 3.5DAI
15-1	12892-05C00-120	シム, スベ <sup>o</sup> ット, T:1.20	16		
15-2	12892-05C00-122	シム, スベ <sup>o</sup> ット, T:1.225	16		
15-3	12892-05C00-125	シム, スベ <sup>o</sup> ット, T:1.250	16		
15-4	12892-05C00-128	シム, スベ <sup>o</sup> ット, T:1.275	16		
15-5	12892-05C00-130	シム, スベ <sup>o</sup> ット, T:1.30	16		
15-6	12892-05C00-132	シム, スベ <sup>o</sup> ット, T:1.325	16		
15-7	12892-05C00-135	シム, スベ <sup>o</sup> ット, T:1.350	16		
15-8	12892-05C00-138	シム, スベ <sup>o</sup> ット, T:1.375	16		
15-9	12892-05C00-140	シム, スベ <sup>o</sup> ット, T:1.40	16		
15-10	12892-05C00-142	シム, スベ <sup>o</sup> ット, T:1.425	16		
15-11	12892-05C00-145	シム, スベ <sup>o</sup> ット, T:1.450	16		

GSX-R250RK

FIG. 9

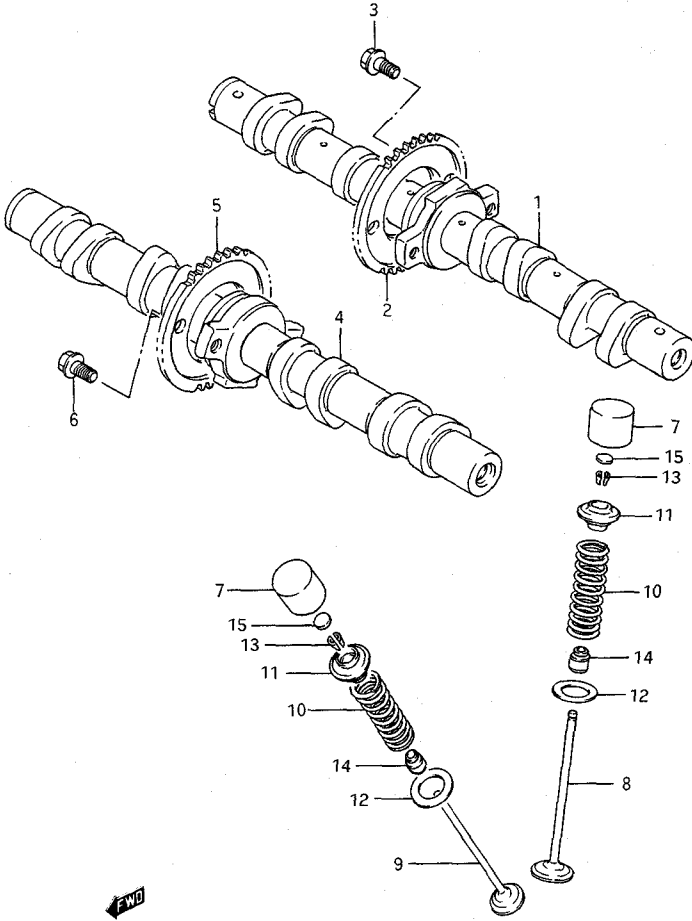

FW

GSX-R250RK

FIG. 9 (B-13) カム シャフト/ハムルフ

見出番号	品番	品名	使用部数	備考	標準作業時間
15-12	12892-05C00-148	カム, 24°ツト, T:1.475	16		3.5DAI
15-13	12892-05C00-150	カム, 24°ツト, T:1.50	16		
15-14	12892-05C00-152	カム, 24°ツト, T:1.525	16		
15-15	12892-05C00-155	カム, 24°ツト, T:1.550	16		
15-16	12892-05C00-158	カム, 24°ツト, T:1.575	16		
15-17	12892-05C00-160	カム, 24°ツト, T:1.60	16		
15-18	12892-05C00-162	カム, 24°ツト, T:1.625	16		
15-19	12892-05C00-165	カム, 24°ツト, T:1.650	16		
15-20	12892-05C00-168	カム, 24°ツト, T:1.675	16		
15-21	12892-05C00-170	カム, 24°ツト, T:1.70	16		
15-22	12892-05C00-172	カム, 24°ツト, T:1.725	16		
15-23	12892-05C00-175	カム, 24°ツト, T:1.750	16		
15-24	12892-05C00-178	カム, 24°ツト, T:1.775	16		
15-25	12892-05C00-180	カム, 24°ツト, T:1.80	16		
15-26	12892-05C00-182	カム, 24°ツト, T:1.825	16		
15-27	12892-05C00-185	カム, 24°ツト, T:1.850	16		
15-28	12892-05C00-188	カム, 24°ツト, T:1.875	16		
15-29	12892-05C00-190	カム, 24°ツト, T:1.90	16		
15-30	12892-05C00-192	カム, 24°ツト, T:1.925	16		
15-31	12892-05C00-195	カム, 24°ツト, T:1.950	16		
15-32	12892-05C00-198	カム, 24°ツト, T:1.975	16		
15-33	12892-05C00-200	カム, 24°ツト, T:2.00	16		
15-34	12892-05C00-202	カム, 24°ツト, T:2.025	16		
15-35	12892-05C00-205	カム, 24°ツト, T:2.050	16		
15-36	12892-05C00-208	カム, 24°ツト, T:2.075	16		

GSX-R250RK



FIG. 9

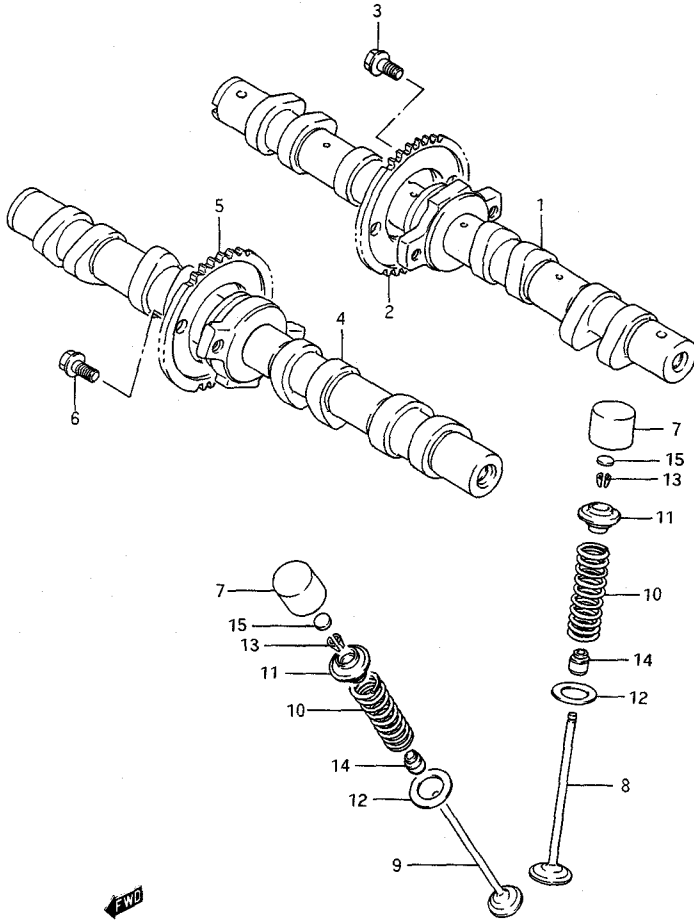
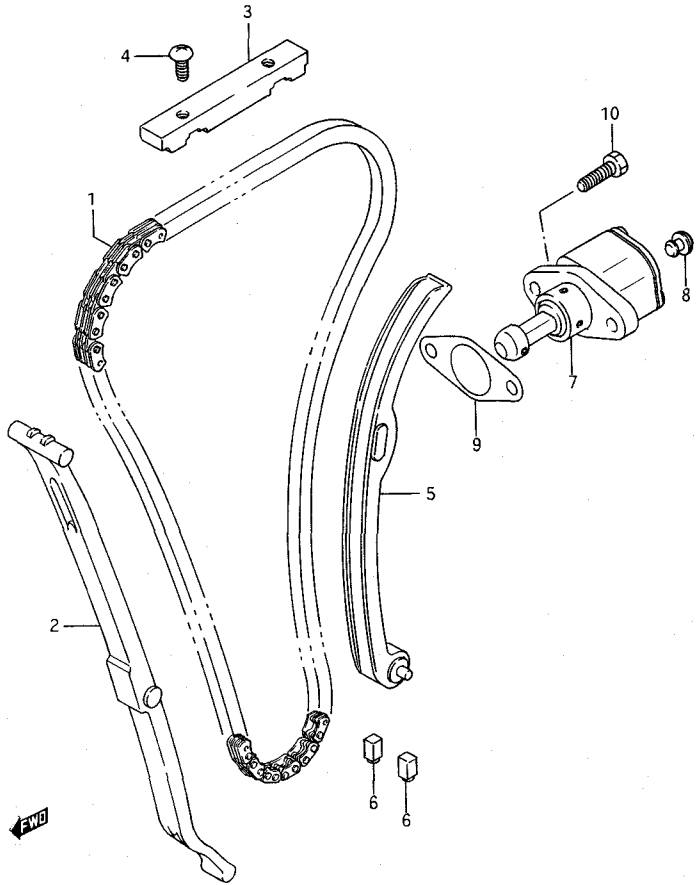

FIG. 9 (B-14) カム シャフト/ハーフ

見出番号	品番	品名	使用個数	備考	標準作業時間
15-37	12892-05C00-210	カム, 2 $\pi$ °ット, T:2.10	16		3.5DAI
15-38	12892-05C00-212	カム, 2 $\pi$ °ット, T:2.125	16		
15-39	12892-05C00-215	カム, 2 $\pi$ °ット, T:2.150	16		
15-40	12892-05C00-218	カム, 2 $\pi$ °ット, T:2.175	16		
15-41	12892-05C00-220	カム, 2 $\pi$ °ット, T:2.20	16		
16	12800-05810	カムセット, 2 $\pi$ °ット	1	OPT	
17	99000-69288	ケース, 2 $\pi$ °ットカム	1	OPT	

GSX-R250RK

**FIG. 10**



GSX-R250RK

出番号	番	番	名	使用回数	考	標準 作業時間
1	12760-05C00	フ-I-C, 7L7P7K"317"		1		8.9
2	12771-05C00	7"17", 7L7I-C, NO.1		1		2.4
3	12782-26B00	7"17", 7L7I-C, NO.2		1		1.5
4	02112-05107	7212		2		
5	12810-05C01	7C3E7, 7L7I-C		1		8.9
6	12814-44101	7C3E3C, 7L7I-C7C3E7		2		8.9DAI
7	12830-31301	7C"7L7P7K, 7C3E7 (ASB)		1		0.6
8	12839-38200	7"52", 7C"4X2		1		
9	12837-31300	7"X747, 7C3E7		1		W0.6
10	09128-06023	#7L7, 6X20		2		

FIG. 10 (B-15) 7L7I-C

FIG. 11

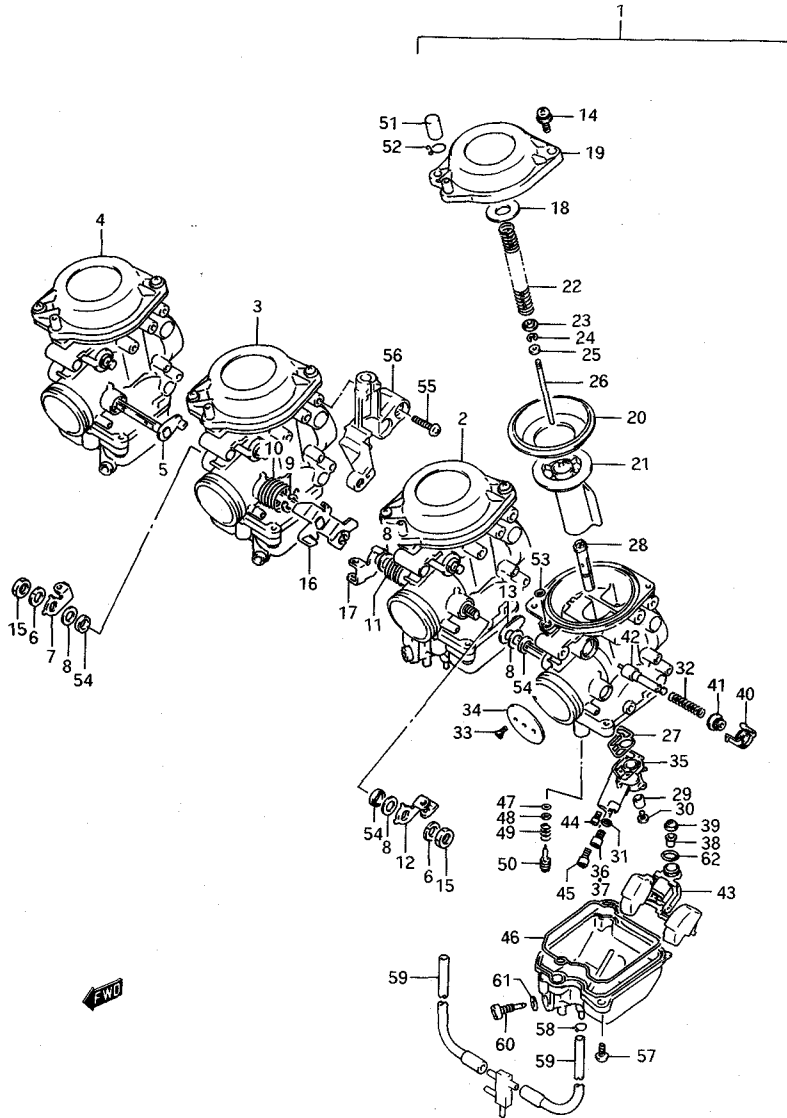

GSX-R250RK

FIG. 11 (C-2) キヤフ"レタ

見出番号	品番	品名	使用個数	備考	標準作業時間
1	13201-06C00	キヤフ"レタアツシ,レフト	1		1.0DAI
2	13202-06C00	キヤフ"レタアツシ,ミト"ル,レフト	1		1.0DAI
3	13203-06C00	キヤフ"レタアツシ,ミト"ル,ライト	1		1.0DAI
4	13204-06C00	キヤフ"レタアツシ,ライト	1		1.0DAI
5	13550-06C00	・シヤフトアツシ,スロツトル	1	RH	
6	08321-21086	・ロツクワツシヤ	2	ML,MR	
7	13553-06C00	・レハ"ー,スロツトル	1	MR	
8	13557-47070	・カ"スケツト	6	LH,RH:1,ML,MR:2	
9	13617-44080	・Eリング"	2	ML,MR	
10	13573-32C10	・スフ"リング"	1	MR	
11	13573-06C00	・スフ"リング"	1	ML	
12	13553-06C10	・レハ"ー,スロツトル	1	ML	
13	13550-06C10	・シヤフトアツシ,スロツトル	1	LH	
14	13602-34390	・スクリエ	8		
15	08310-21086	・ナツト	2	ML,MR	
16	13550-06C20	・シヤフトアツシ,スロツトル	1	MR	
17	13550-06C30	・シヤフトアツシ,スロツトル	1	ML	
18	13485-06C00	・ワツシヤ	4		
19	13502-32C00	・カハ"ー,タ"イヤフラム	4		
20	13507-32C00	・タ"イヤフラム	4		0.8
21	13501-06C00	・ハ"ルフ",ヒ"ストン	4		A(0.2)
22	13417-06C00	・スフ"リング"	4		0.8
23	13382-42A00	・リング"	4		A(0.2)
24	13394-10010	・クリツフ",ニート"ル	4		
25	13387-06C00	・リング"	4		

GSX-R250RK

FIG. 11

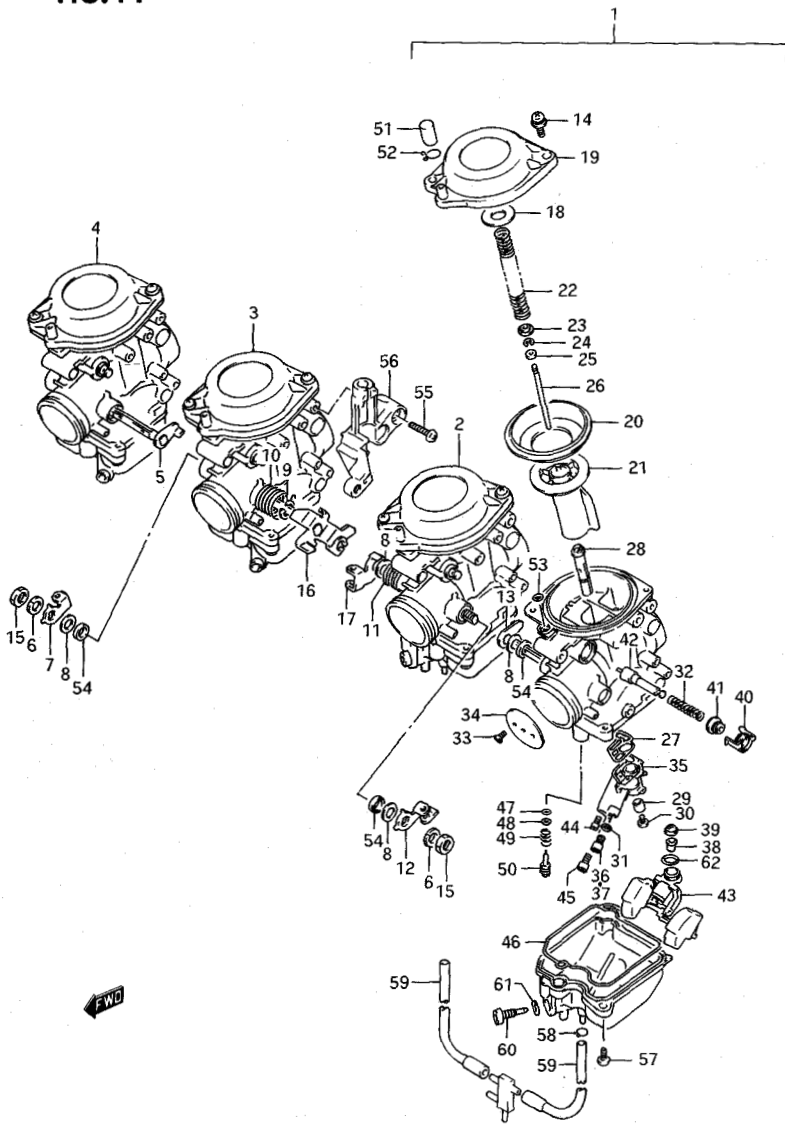

GSX-R250RK

FIG. 11 (C-3) キャブ`レタ

見出番号	品番	品名	使用個数	備考	標準作業時間
26	13383-06C00	・ニート`ル, シ`エツト	4	5CDX10-2	0.8 A(0.2)
27	13278-06C00	・Oリング`	4		
28	09494-00643	・シ`エツト, ニート`ル, 0-0	4		1.3DAI
29	13385-06C00	・リング`	4		
30	13605-06C00	・スクリユ	4		
31	13386-04700	・カ`スケツト	4		
32	13417-09110	・スフ`リング`	4		
33	13604-06C00	・スクリユ	8		
34	13551-06C00	・ハ`ルフ`, スロットル, 80	4		
35	13220-06C00	・ホルダ`, シ`エツト	4		
36	09491-22013	・シ`エツト, メイン<#110>	2	LH, RH	1.3DAI
37	09491-21023	・シ`エツト, メイン<#105>	2	ML, MR	1.3DAI
38	13375-06C00	・リング`	4		
39	13376-84110	・ファイルタ	4		
40	13418-17C10	・ホルダ`, カ`イト`	4		
41	13418-17C00	・キャツフ`, スタータ	4		
42	13411-32C00	・フ`ランシ`キャツシ	4		
43	13250-06C00	・フ`ロート/ニート`ルハ`ルフ`アツシ	4		1.3DAI
44	09492-15013	・シ`エツト, ハ`イロット, 15	4		1.3DAI
45	09491-50006	・シ`エツト, スタータ, 50	4		1.3DAI
46	13258-06C00	・シ`ル	4		
47	13295-29900	・Oリング`	4		
48	13291-29900	・ワツシヤ	4		
49	13268-47070	・スフ`リング`	4		
50	13279-47070	・スクリユ, ハ`イロット	4	1 1/4	

GSX-R250RK



FIG. 11

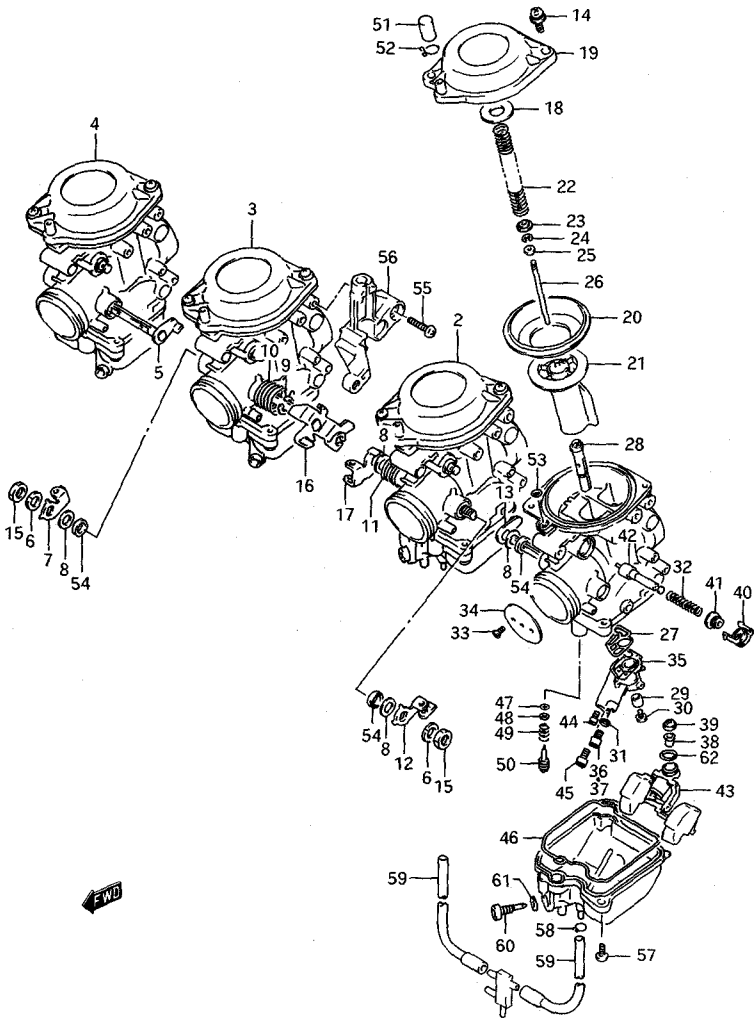
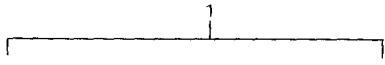

GSX-R250RK

FIG. 11 <C-4> キヤフレタ

見出番号	品番	品名	使用個数	備考	標準作業時間
51	13508-17C00	・キャツフ	4		
52	13671-33600	・クリツフ	4		
53	13509-06C00	・オリツク	4		
54	13651-51010	・シール	6	LH, RH: 1	
55	13602-47190	・スクリユ	2	ML, MR: 2	
56	13627-06C00	・フ`ラケツト, スロツトルケ`フ`ル	1	MR	
57	13602-05128	・スクリユ	8		
58	13529-98010	・クリツフ	4		
59	13684-06C40	・ホ-ス	4		
60	13247-06C00	・スクリユ, ト`レ-ン	4		
61	13249-43200	・カ`スケツト, ト`レンフ`ラク`	4		
62	13374-44080	・オリツク	4		

FIG. 11A

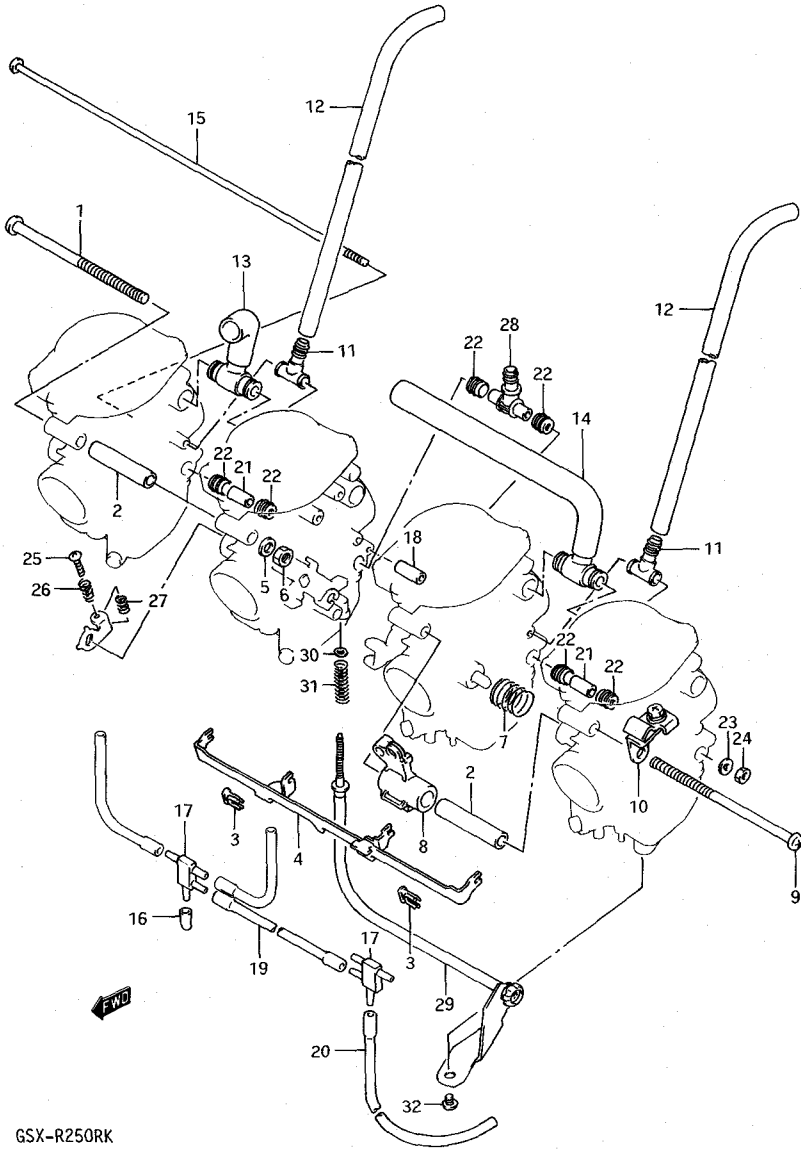

GSX-R250RK

FIG. 11A (C-5)

キャブ・レタ フィッティング

見出番号	品番	品名	使用個数	備考	標準 作業時間
1	13602-06C00	スクリュ	1		
2	13628-06C00	スヘーサ	2		
3	13439-17C00	ホルダ	2		
4	13413-06C00	レハナ、スタナ	1		
5	08322-21066	ワツシヤ	1		
6	08310-22066	ナツト	1		
7	13573-06C10	スフリンク	2		
8	13427-06C00	シヨイント	1		
9	13602-06C10	スクリュ	1		
10	13628-06C10	フアラケツトアツシ	1		
11	13684-20C10	ホース	2		
12	13684-06C00	ホース, 7X10.2X400	2		
13	13684-06C10	ニツフルアツシ	1		
14	13684-06C20	ニツフルアツシ	1		
15	13628-06C20	ホルト	1		
16	13274-84000	キャツフ	1		
17	09367-04003	シヨイント, フオーウエイ	2		
18	13628-06C30	リンク	1		
19	13683-36A00	ホース, 3X5X300	1	L:300-125	
20	13684-06C30	ホース, 3X5X500	1		
21	13685-32C00	ハーフ	2		
22	13673-44B00	シール	6		
23	13606-00A10	ワツシヤ	1		
24	08310-22056	ナツト	1		

GSX-R250RK

FIG. 11A

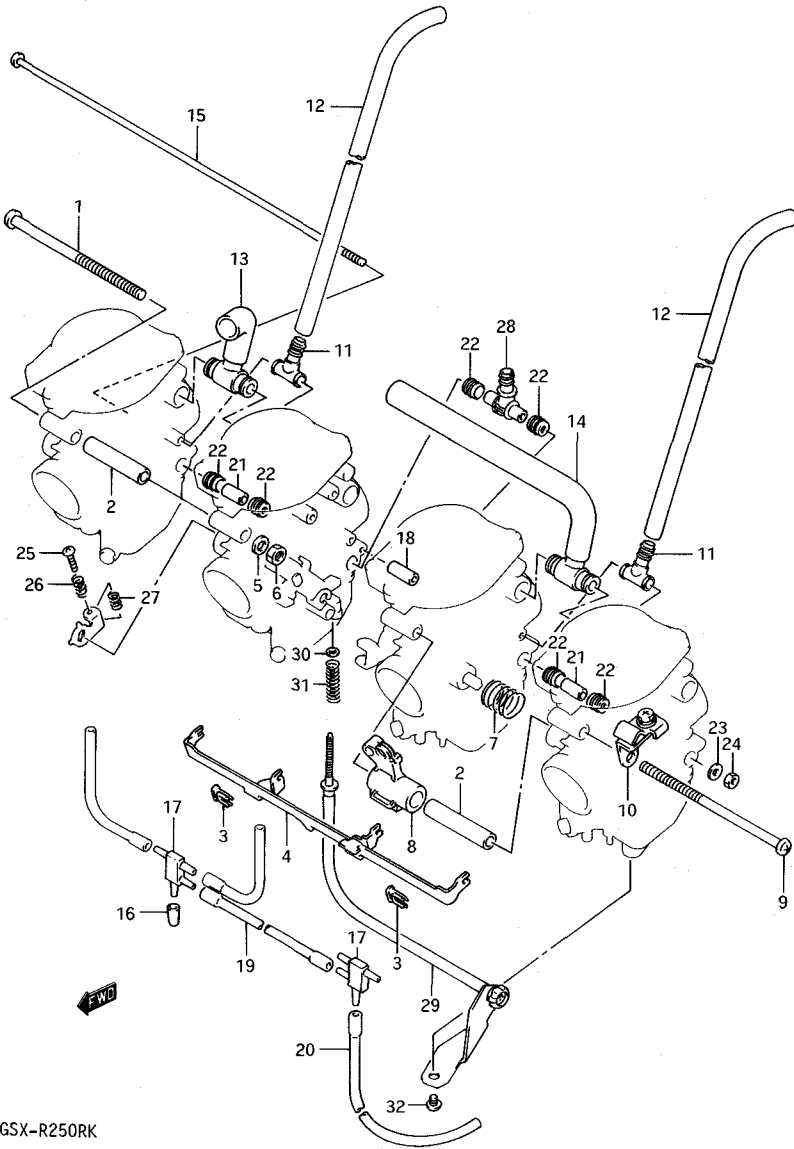

GSX-R250RK

FIG. 11A (C-6)

キャブ"レタ フィットティング"

見出番号	品番	品名	使用個数	備考	標準 作業時間
25	13267-44B00	スクリュ	3		
26	13271-44B00	スフ°リンク"	3		
27	13268-96110	スフ°リンク"	3		
28	13685-44B00	ニツフ°ル	1		
29	13279-06C00	アシ°キスタアツシ	1		
30	13427-38300	ワツシヤ	1		
31	13271-28A10	スフ°リンク"	1		
32	02112-05086	スクリュ	1		

GSX-R250RK

**FIG. 12**

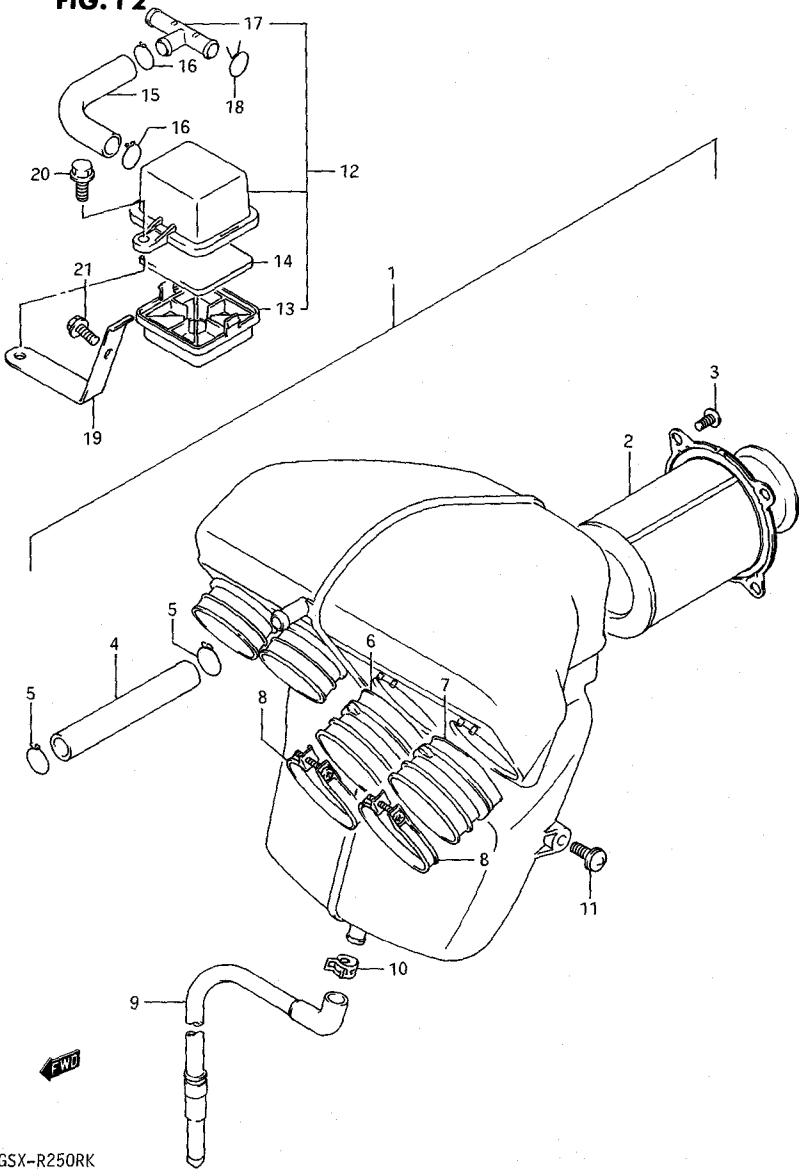

GSX-R250RK

FIG. 12 (C-7) エア クリーナ

見出番号	品番	品名	使用個数	備考	標準作業時間
1	13700-06C00	クリーナアツシ,エア,NO.1	1		0.5
2	13780-06C00	・フィルタアツシ	1		MO.3
3	09125-05042	・スクリュ,5X10	4		
4	13853-34C00	・チューフ",フ"リーサ"	1		
5	09401-14301	・クリツフ°	2		
6	13881-06C00	・チューフ",アウトレット,NO.1	2	ML,MR	
7	13882-06C00	・チューフ",アウトレット,NO.2	2	LH,RH	
8	09402-54208	・クラソフ°	4		
9	13870-21411	・チューフ",ト"レーン	1		
10	13827-38B00	・クラソフ°	1		
11	09136-06111	スクリュ,6X20	2		
12	13700-06C10	クリーナアツシ,エア,NO.2	1		0.3
13	13721-06C10	・ケース	1		
14	13781-06C10	・フィルタ	1		
15	09352-11153-300	・ホ-ス,11X15X300	1		
16	09401-14301	・クリツフ°	2		
17	13855-18A03	・シ"ョイント	1		
18	09401-14301	クリツフ°	2		
19	13760-06C00	フ"ラケツト,セカント"エアクリーナ	1		
20	01517-06128	ホ"ルト	1		
21	01517-06166	ホ"ルト	1		



**FIG. 13**

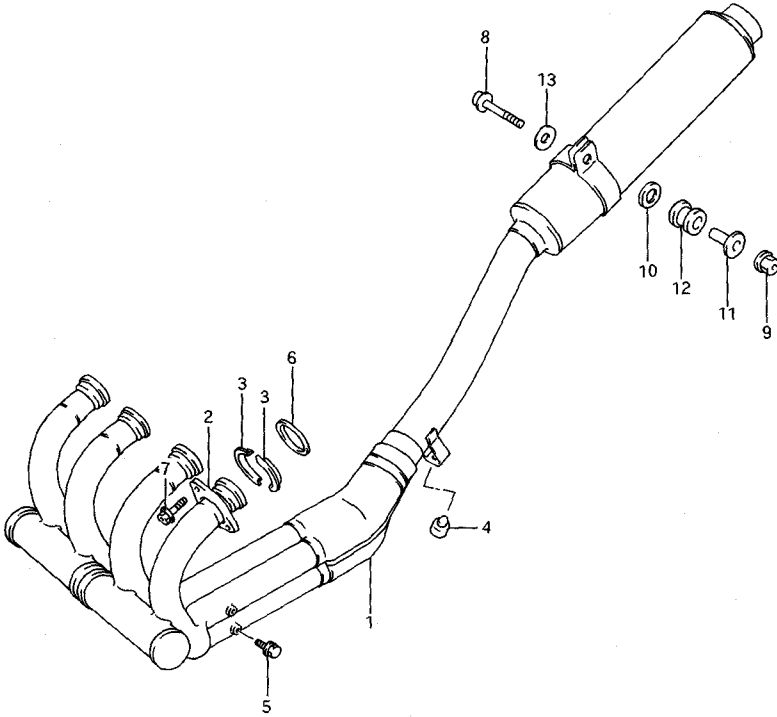
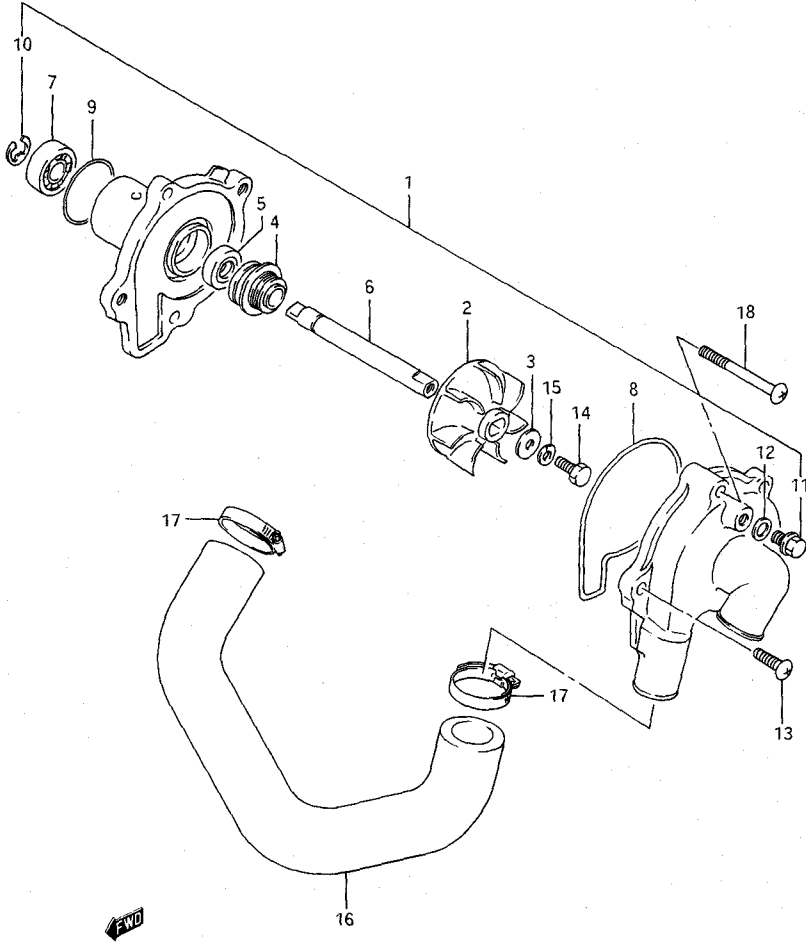

FIG. 13 (C-8) マフラ

見出番号	品番	品名	使用個数	備考	標準 作業時間
1	14301-06C03	マフラアツシ	1		1.2
2	14182-26B00	・クランプ,エキゾーストパイプ	4		
3	14155-04A00	・フレート,エキゾーストパイプ	8		
4	09321-10002	・クツシヨシ	1		
5	01117-06105	ホルト	4		
6	14181-35600	カスケツト,エキゾーストパイプ(ASB)	4		W1.2DAI
7	07120-06255	ホルト	8		
8	07120-08457	ホルト	1		
9	08316-16085	ナツト	1		
10	09160-08057	ワツシヤ, 8.5X29X1.6	1		
11	09180-08152	スヘーサ, 8.6X12X20.1	1		
12	09320-12048	クツシヨシ	1		
13	09160-08051	ワツシヤ, 8.5X23X1.2	1		

**FIG. 14**



GSX-R250RK

FIG. 14 (C-9) ウォータポンプ

見出番号	品番	品名	使用個数	備考	標準作業時間
1	17400-32C00	ポンプアツシ、ウォータ	1		0.6
2	17491-16700	インペラ、ウォータポンプ	1		0.6
3	09168-06025	カクセツツ	1		
4	17470-46A00	シール、ウォータポンプシャフトメカニカル	1		0.8
5	17461-38A00	オイルシール	1		0.8
6	17511-30B00	シャフト、ウォータポンプ	1		0.8
7	17451-38A00	ベアリング	1		0.8
8	17418-38400	Oリング	1		
9	17435-33400	Oリング	1		
10	08332-11086	Eリング	1		
11	17415-14300	ホルト、トルレン	1		
12	09168-08008	カクセツツ、8.2X14X1	1		
13	02112-06166	スクリュ	2		
14	09100-06099	ホルト、6X13	1		
15	09164-06006	ロックワツシヤ	1		
16	17858-06C00	ホース、ウォータポンプアウトレツト	1		0.5
17	09402-30502	クラツプ	2		
18	02112-06457	スクリュ	3		

GSX-R250RK

FIG. 15

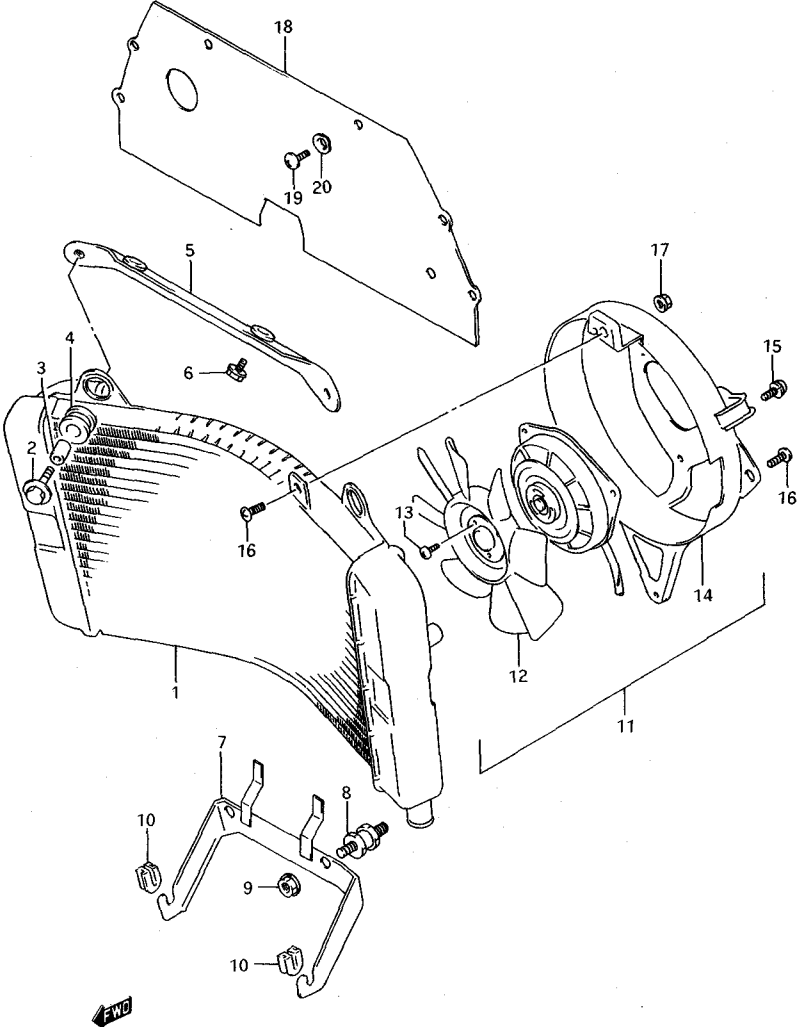

GSX-R250RK

FIG. 15 (C-10) ラシエータ

見出番号	品番	品名	使用冊数	備考	標準作業時間
1	#17710-06C00	ラシエータアツシ, ウオータ(ND)	1		1.0
2	09116-06131	ホルト, 6X25	2		
3	09180-07004	スベ-サ, 6.5X10.5X12	2		
4	17787-19A00	クツシヨシ, ラシエータ	2		
5	17742-06C00	フアラケツト, ラシエータ, アツハ	1		
6	01174-06125	ホルト	2		
7	17741-06C01	フアラケツト, ラシエータ, ロア	1		
8	17788-13602	ホルト, ラシエータクツシヨシ	2		
9	08316-16064	ナツト	2		
10	16628-27A00	クツシヨシ	2		
11	#17800-06C00	ファンアツシ, ラシエータ(ND)	1		1.0
12	#17820-06C00	ファン(ND)	1		
13	#17801-05A00	ホルト(ND)	1		
14	#17710-06C00	ラシエータアツシ, ウオータ(ND)	1		
15	02112-75106	スクリュ	3		
16	02142-06125	スクリュ	3		
17	08316-16064	ナツト	2		
18	17752-06C00	フレ-ト, ラシエータエアカ-イト	1		
19	02142-06108	スクリュ	6		
20	09169-06025	ワツシヤ	6		

GSX-R250RK

**FIG. 16**

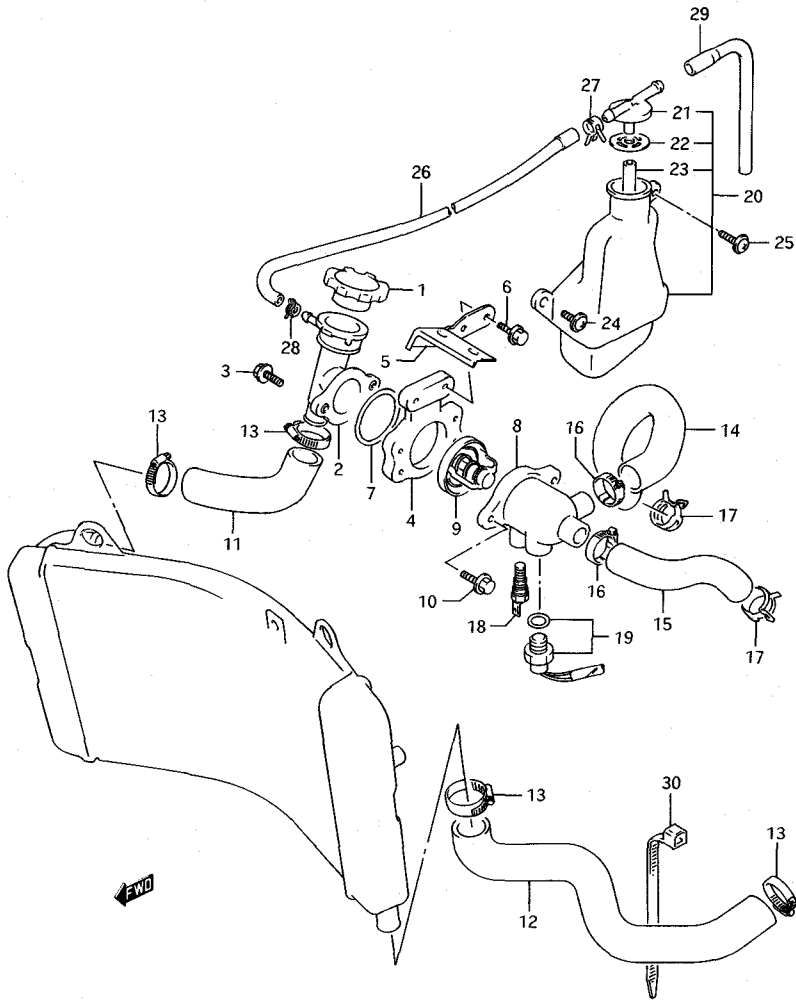
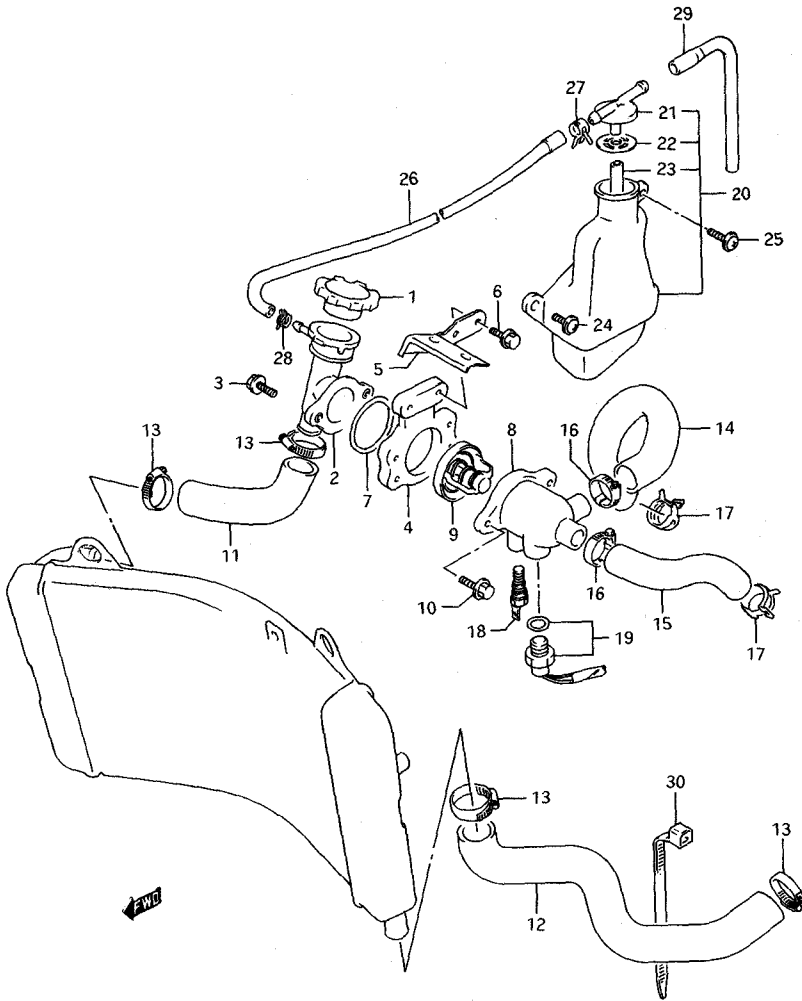

FIG. 16 (C-11) ラシ"エータホース

見出番号	品番	品名	使用個数	備考	標準作業時間
1	#17730-14501	キャツプ, ラシ"エータ, 1.1 (ND)	1		0.3
2	#17791-06C00	コンタ"クシヨン, ラシ"エータ (ND)	1		0.6
3	01517-06167	ホ"ルト	2		
4	17792-12C00	フ"ラケツト, コンタ"クシヨン	1		
5	17793-06C01	フ"ラケツト, コンタ"クシヨンフ"ラケツト	1		
6	01517-06108	ホ"ルト	2		
7	09280-44005	Oリング"	1		
8	17662-06C01	コネクタ, サーマスタツトインレット	1		0.6
9	17670-32C01	サーモスタツト, ウォータ	1		0.6
10	01517-06207	ホ"ルト	2		
11	17851-06C02	ホース, ラシ"エータインレット	1		0.8
12	17852-06C00	ホース, ラシ"エータアウトレット	1		0.4
13	09402-30502	クランプ"	4		
14	17853-06C01	ホース, ラシ"エータシ"ヨイント, NO. 1	1		0.6
15	17854-06C01	ホース, ラシ"エータシ"ヨイント, NO. 2	1		0.6
16	09402-25502	クランプ"	2		
17	09401-21402	クリツフ"	2		
18	#34850-82011	ケ"ーシ"アツシ, ウォータテンパ"レチヤ (ND)	1		0.4
19	17680-06C00	スイツチ, ラシ"エータフアン	1		0.6



FIG. 16



GSX-R250RK

FIG. 16 (C-12) ラシエータホース

見出番号	品番	品名	使用個数	備考	標準作業時間
20	17910-06C00	タンクアツシ, リザーバル	1		0.9
21	17932-82001	・キヤツフ°, ウォータリザールタンク	1		
22	17933-82002	・ラハール, キヤツフ°	1		
23	09352-70121-300	・ホース, 7X12.1X300	1	L:300-190	
24	09136-06017	スクリュ. 6X16	1		
25	09136-06022	スクリュ. 6X20	1		
26	17981-06C00	ホース, リザールタンクインレット	1		
27	09401-10407	クリツフ°	1		
28	09401-08407	クリツフ°	1		
29	17892-06C00	ホース, オーバルフロ-	1		
30	09407-18402	クランプ°, L:165	1		

GSX-R250RK

FIG. 17

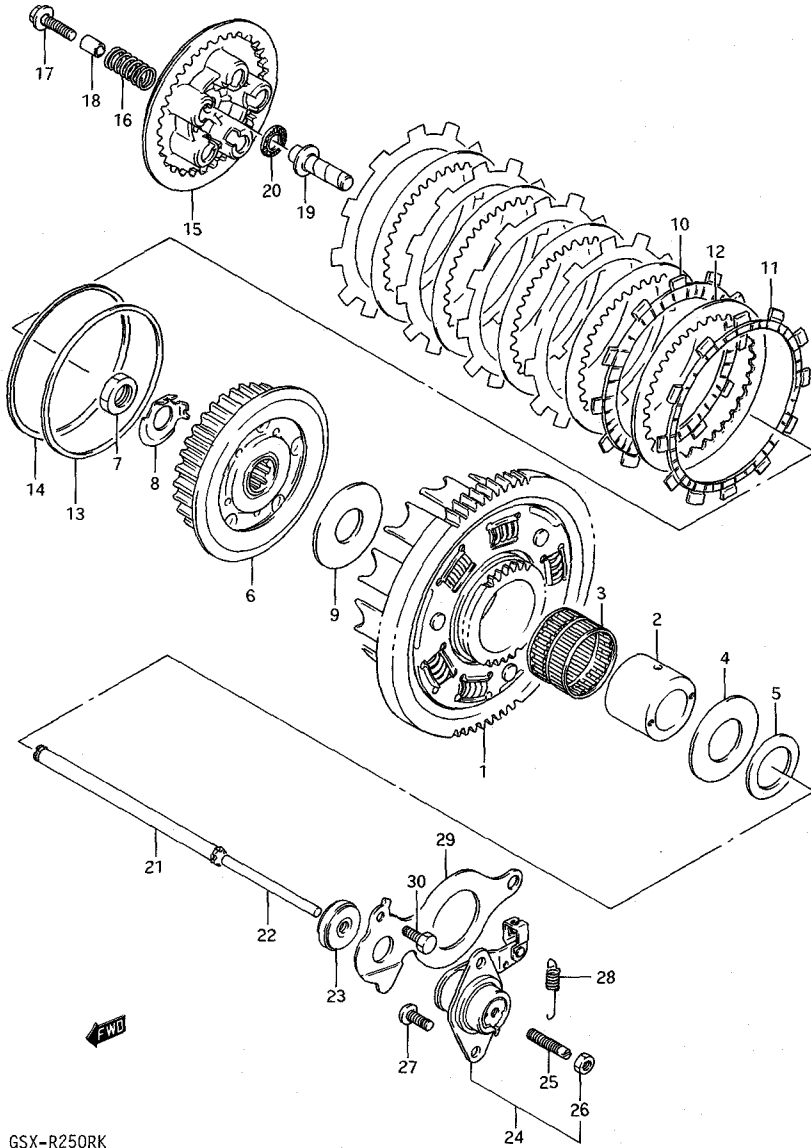

GSX-R250RK

FIG. 17 (D-2) クラッチ

見出番号	品番	品名	使用個数	備考	標準作業時間
1	21200-06C01	キヤアツシ, フ°ライマリト"リフ"ン, NT:86/27	1		1.0
2	21251-43400	スヘ°-サ	1		
3	09263-40004	ハ°アリンク"	1		1.0
4	08211-25505	ワツシヤ	1		
5	09160-25009	ワツシヤ, 25X41X3	1		
6	21410-06C00	ハフ", クラツチスリーフ"	1		1.0
7	09140-16014	ナツト	1		
8	21413-06C00	ワツシヤ, クラツチスリーフ" ハフ"	1		
9	09160-20039	ワツシヤ, 20X53.5X2	1		
10	21441-13A00	フ°レート, クラツチト"ライフ"	5		W0.9
11	21442-32C00	フ°レート, クラツチト"ライフ", NO, 2	1		
12	21451-28000	フ°レート, クラツチト"リフ"ン, T:1 .6	5		0.9
13	21471-32C00	シート, ウエ-フ" ワツシヤ	1		
14	09164-94001	ウエ-フ" ワツシヤ	1		
15	21462-06C00	チ°イスク, クラツチフ°レツシヤ	1		0.9
16	09440-15013	スフ°リンク"	5		
17	09116-05018	ホ°ルト, 5X35	5		
18	09180-05037	スヘ°-サ, 3.5X9.5X13	5		
19	23121-11401	ヒ°-ス, クラツチフ°ツシユ	1		0.9
20	09263-10002	ハ°アリンク", 10X22X2.8	1		0.9
21	23110-38400	ロツト", クラツチフ°ツシユ	1		0.9
22	23111-08A00	ロツト", クラツチフ°ツシユ, レフト	1		0.4
23	09285-06018	オイルシール, 6X34X7.5	1		0.7
24	23200-38400	スクリュアツシ, クラツチリリーヌ"	1		0.5
25	09134-06010	-スクリュ	1		
26	08310-22067	-ナツト	1		
27	02112-06128	スクリュ	2		
28	09443-08047	スフ°リンク"	1		

GSX-R250RK

FIG. 17

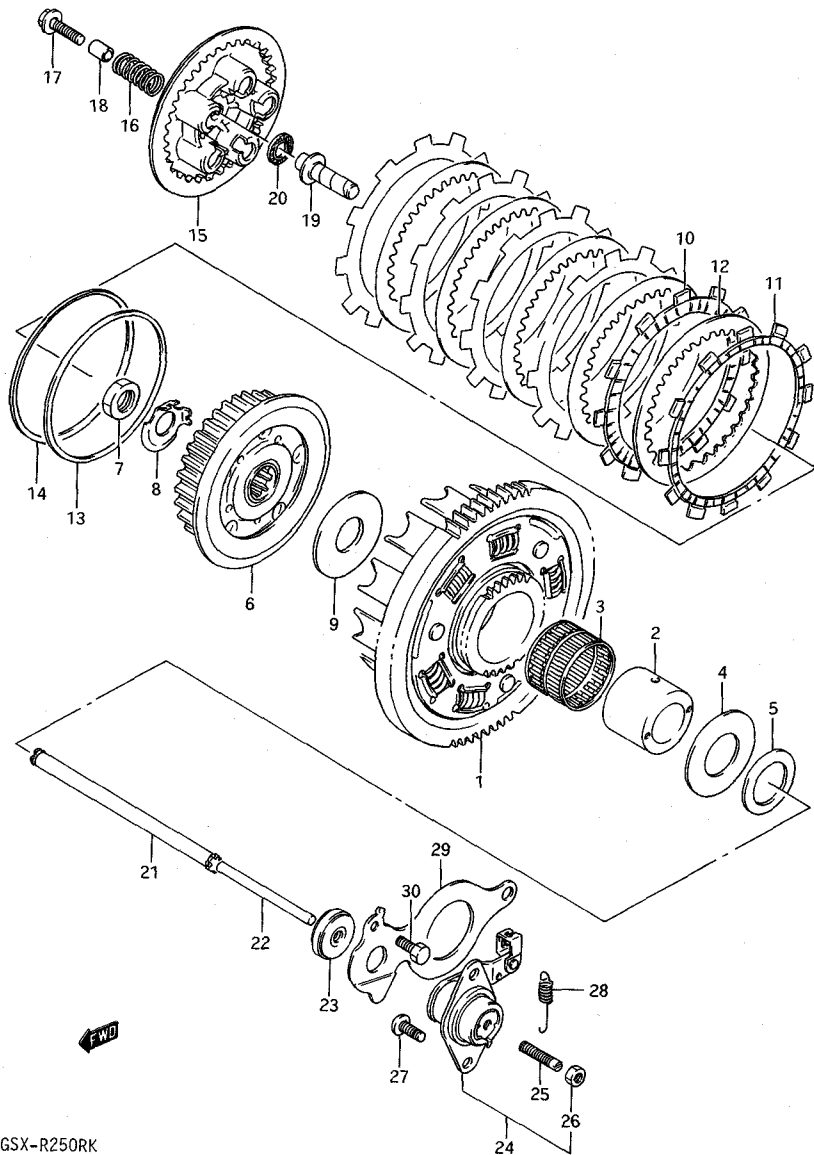

GSX-R250RK

FIG. 17 (D-3) クラッチ

見出番号	品番	品名	使用個数	備考	標準 作業時間
29	23117-38401	リテーナ、フ°ツシロット°オイルシール	1		0.5
30	01107-06127	ホルト	1		

GSX-R250RK

**FIG. 18**

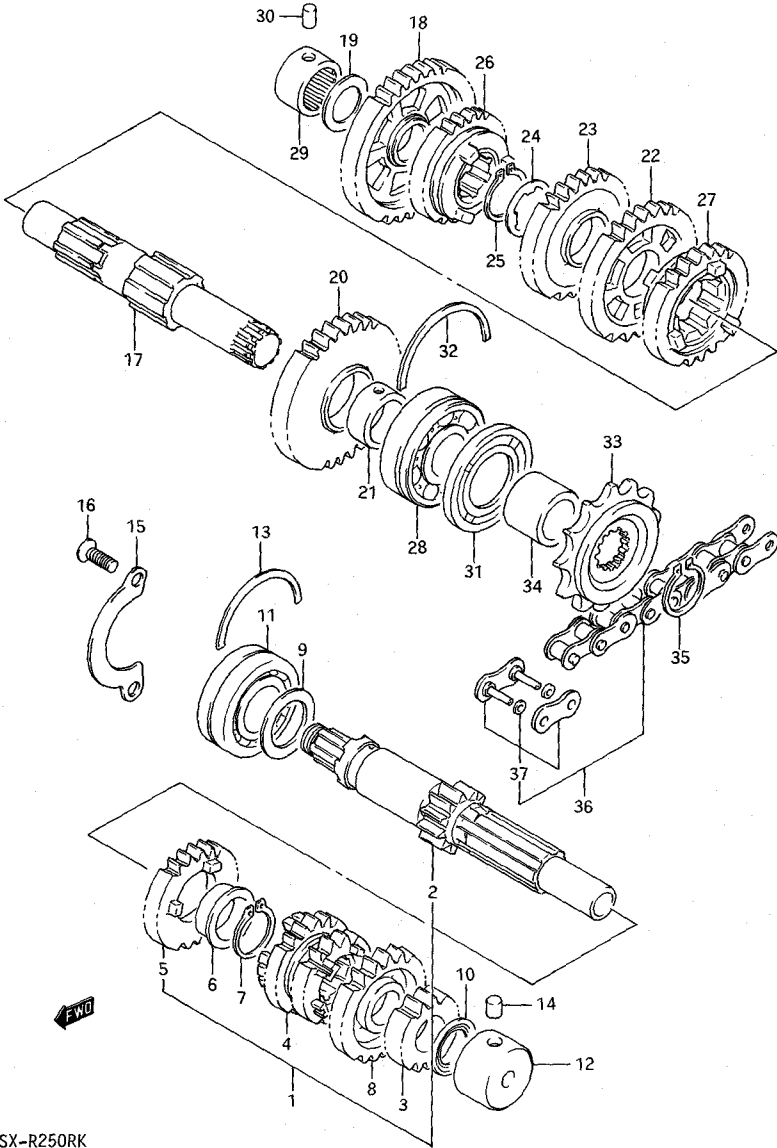

GSX-R250RK

FIG. 18 (D-4) トランスミッション

見出番号	品番	品名	使用部数	備考	標準作業時間
1	24120-05C11	シャフト, カウンタ	1		7.0
2	24121-05C10	・シャフト, カウンタ, NT:12	1		7.0
3	24221-38402	・キヤ, セカント"ト"ライフ"	1		7.0
4	24231-05C11	・キヤ, サート" / フォースト"ライフ" ・NT:18/20	1		7.0
5	24251-05C10	・キヤ, フイフスト"ライフ", NT:2 1	1		7.0
6	09301-22002	・フ"ツシユ	1		
7	08331-11229	・サークリツフ"	1		
8	24260-38401	・キヤ, シツクススト"ライフ", NT: 20	1		7.0
9	08211-25341	スラストワツシヤ	1		
10	09285-17003	オイルシール	1		7.0
11	09267-25008	ハ"アリング", 25X52X20.6	1		7.0
12	09263-17021	ハ"アリング"	1		7.0
13	09390-58001	Cリング"	1		
14	04221-07129	ノツクヒ"ン	1		
15	24741-38401	リテーナ, カウンタシャフトハ"アリング"	1		1.2
16	02122-06167	スクリュ	2		
17	24131-06C00	シャフト, ト"ライフ"	1		7.0
18	24310-05C10	キ"ヤ, フォースト"リフ"ン, NT:3 7	1		7.0
19	08211-20321	スラストワツシヤ	1		
20	24321-05C10	キ"ヤ, セカント"ト"リフ"ン, NT:3 3	1		7.0
21	09300-22007	フ"ツシユ	1		
22	24331-05C10	キ"ヤ, サート"ト"リフ"ン, NT:31	1		7.0
23	24341-38402	キ"ヤ, フォースト"リフ"ン, NT:29	1		7.0
24	09167-25012	ロツクワツシヤ	1		
25	09380-25009	サークリツフ"	1		

GSX-R250RK



**FIG. 18**

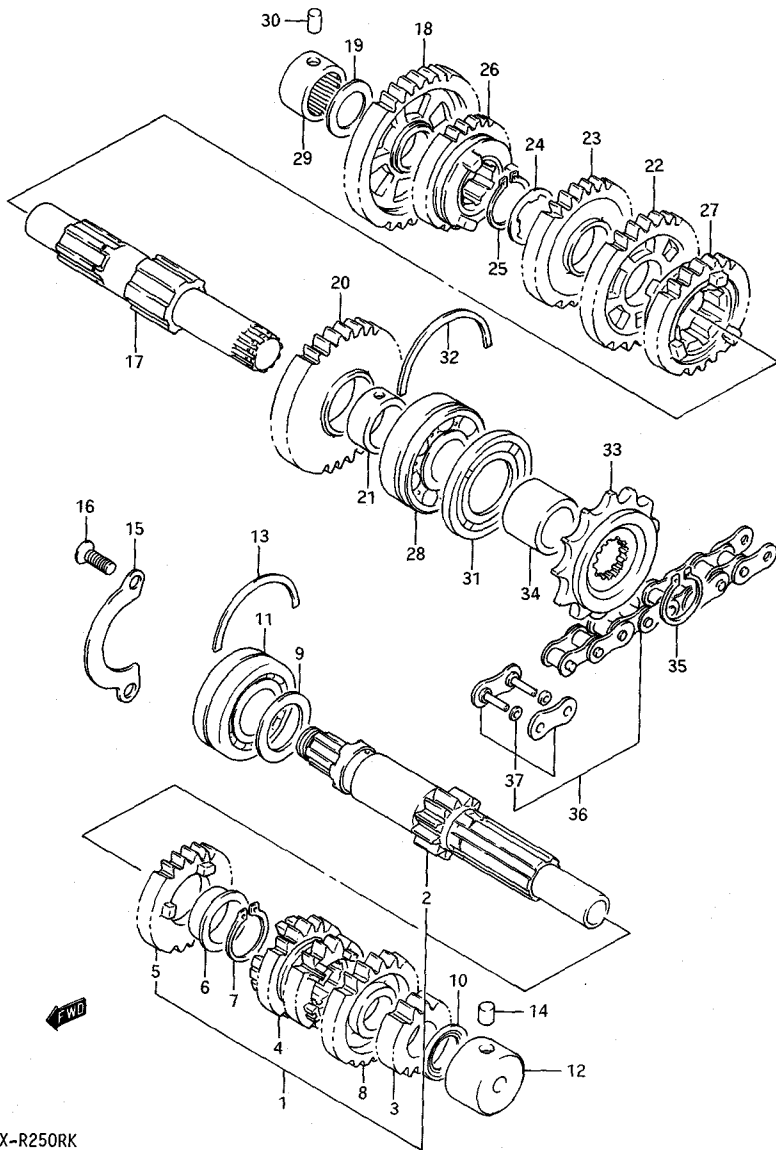

GSX-R250RK

FIG. 18 (D-5) トランスミッション

見出し番号	品番	品名	使用個数	備考	標準作業時間
26	24351-05C11	キヤ、フイフストリフン、NT:27	1		7.0
27	24361-38401	キヤ、シツクストリフン、NT:2 3	1		7.0
28	09262-22017	ハアリソク、22X56X16	1		7.0
29	09263-20040	ハアリソク、20X34X20	1		7.0
30	04221-07129	ソツピソ	1		
31	09283-30044	オイルシール、30X56X6	1		0.7
32	09390-56001	シリソク	1		
33	27510-06C00	スワロサツト、エンソソ、14T	1		W0.5
34	09180-22046	スハ-サ、22X30X25.4	1		
35	08331-11229	サークリソク	1		
36	27600-06C10-112	チェンアツソト"ライフ"、520V7X 112L (DID)	1		W1.5
37-1	27620-06C10	シソソソソト、チェン(DID)	1		
37-2	27620-06C20	シソソソソト、チェン(RK)	1		

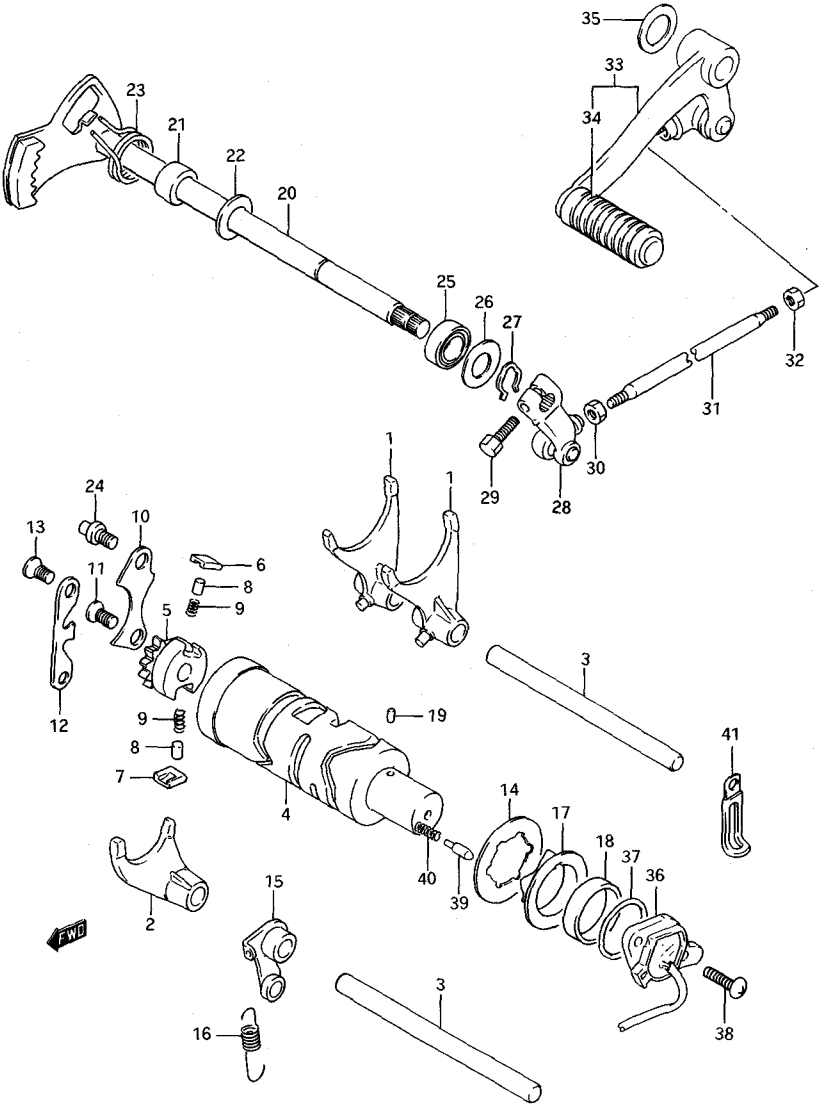

FIG. 19 (D-6) キヤ シフティング

見出番号	品番	品名	使用個数	備考	標準作業時間
1	25211-38402	フオーク, キヤシフト, NO.1	2		7.0
2	25221-38401	フオーク, キヤシフト, NO.2	1		7.0
3	25411-33300	シヤフト, キヤシフトフオーク	2		7.0
4	25310-38403	カム, キヤシフト	1		7.0
5	25322-31301	キヤ, キヤシフトカムト"リフン	1		1.2
6	25323-34201	ホール, キヤシフト, NO.1	1		1.2
7	25324-34201	ホール, キヤシフト, NO.2	1		1.2
8	09261-05003	ローラ	2		
9	09440-04003	スプリング	2		
10	25331-38400	リフタ, キヤシフトホール	1		1.2
11	02122-06128	スクリュ	1		
12	25341-38401	カ"イト", キヤシフトカム	1		1.2
13	02122-06128	スクリュ	2		
14	09167-30007	ワツシヤ	1		
15	25350-38400	ストツハ°, キヤシフトカム	1		7.0
16	09443-09041	スプリング	1		
17	25381-37400	フレート, キヤシフトカムストツハ°	1		7.0
18	09180-25095	スハ"サ, 25X30, 1X6	1		
19	06211-04063	ピ"ン	1		
20	25510-06000	シヤフト, キヤシフト	1		1.3
21	09180-12126	スハ"サ, 12X20X13.8	1		
22	08211-12262	スラストワツシヤ	1		
23	09444-26015	スプリング	1		
24	25671-36A00	ストツハ°, キヤシフトアーム	1		

GSX-R250RK

**FIG. 19**



GSX-R250RK

FIG. 19 (D-7) キック シフトリンク

見出番号	品番	品名	使用個数	備考	標準作業時間
25	09285-12002	オイルシール, 12X22X9	1		0.4
26	09160-12020	ワッシャ, 12.5X27X1.6	1		
27	09384-12001	スナッフ <sup>o</sup> リテーナ	1		
28	25520-32C00	アーム, キックシフトリンク	1		0.2
29	01107-06207	ホムルト	1		
30	08310-11067	ナット	1		
31	25525-08A00	ロッド, キックシフトリンク	1		0.2
32	09140-06011	ナット	1		
33	25600-06C00	レバ <sup>o</sup> -アツシ, キックシフト	1		0.2
34	25652-20C00	・ラハ <sup>o</sup> -, キックシフトハ <sup>o</sup> タ <sup>o</sup> ル	1		
35	09161-18003	ワッシャ, 18.2X27X1	1		
36	37730-06C00	ハ <sup>o</sup> -スアツシ, キックシフトターミナル	1		0.5
37	09280-26003	Oリング <sup>o</sup> , D:2.4, ID:2.2	1		0.5
38	02112-05168	スクリム	2		
39	09209-05011	コンタクト	1		
40	09440-04010	スフ <sup>o</sup> リンク <sup>o</sup>	1		
41	09404-06402	クランプ <sup>o</sup> , L:60	1		

**FIG. 20**

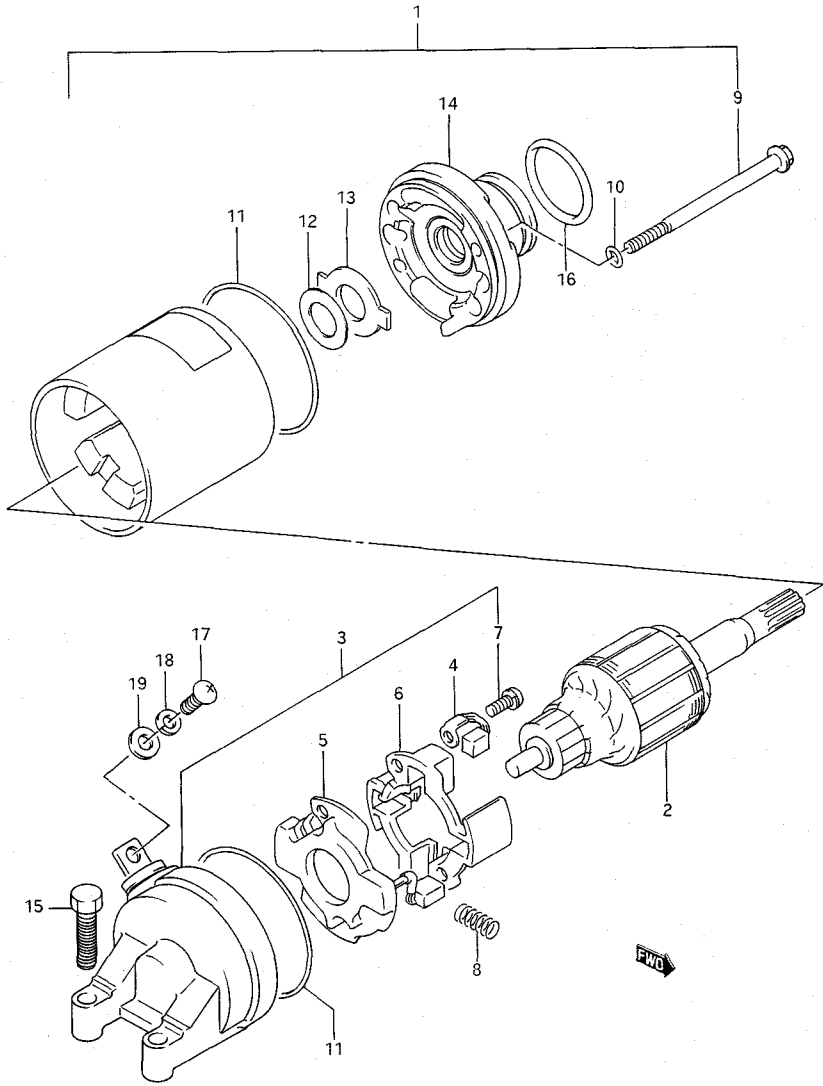

GSX-R250RK

FIG. 20 (E-2) スターテイング モータ

見だし番号	品番	品名	使用個数	備考	標準作業時間
1	#31100-06C00	モータアツシ, スターテイング (ND)	1		0.8
2	#31310-32C10	・アマチエア (ND)	1		1.0
3	#31175-06C00	・フレームアツシ, コミュテータ, エント (ND)	1		
4	#31132-32C10	・フ <sup>ラ</sup> ラシサフ <sup>ラ</sup> アツシ (ND)	2		W1.0
5	#31130-32C10	・フ <sup>ラ</sup> ラシサフ <sup>ラ</sup> アツシ (ND)	1		W1.0
6	#31133-32C10	・ホ <sup>ル</sup> タ <sup>ラ</sup> , フ <sup>ラ</sup> ラシ (ND)	1		
7	#31134-32C10	・スクリュ (ND)	2		
8	#31135-32C10	・スフ <sup>ラ</sup> リンク (ND)	4		
9	#31281-32C10	・ホ <sup>ル</sup> ルト (ND)	2		
10	#31156-38300	・リンク (ND)	2		
11	#31264-32C10	・リンク (ND)	2		
12	#31361-38300	・シム, NO. 3 (ND)	1		
13	#31361-32C10	・フ <sup>ラ</sup> レート, ロツク (ND)	1		
14	#31150-06C00	・フ <sup>ラ</sup> ラカット (ND)	1		
15	01107-06207	ホ <sup>ル</sup> ルト	2		
16	09280-24003	リンク, D: 3, ID: 24.5	1		0.8
17	02112-05087	スクリュ	1		
18	08321-21057	ロツクワツシヤ	1		
19	08322-21057	ワツシヤ	1		



**FIG. 21**

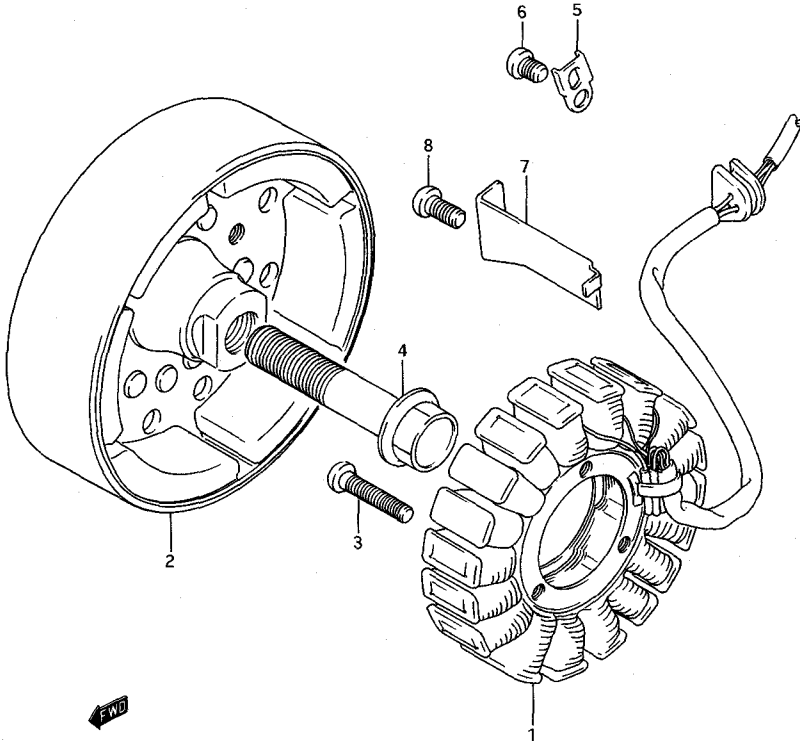

GSX-R250RK

FIG. 21 (E-3) シェネレータ

見出番号	品番	品名	使用個数	備考	標準 作業時間
1	31401-06C00	ステータツシ	1		1.3
2	31402-06C00	ロータ	1		0.9
3	02112-05308	スクリユ	3		
4	09103-12004	ホルト, 12X40	1		
5	31497-45000	クランフ°, シェネレータリートワイヤ	1		
6	02112-05087	スクリユ	1		
7	31498-38400	クランフ°, シェネレータリートワイヤ	1		
8	02112-06107	スクリユ	1		

**FIG. 22**

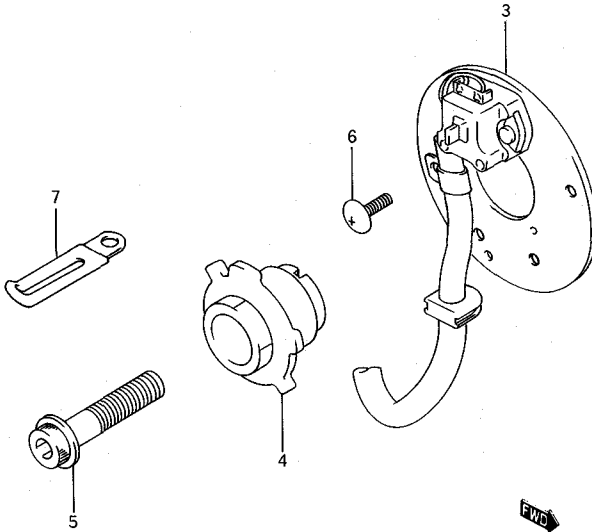
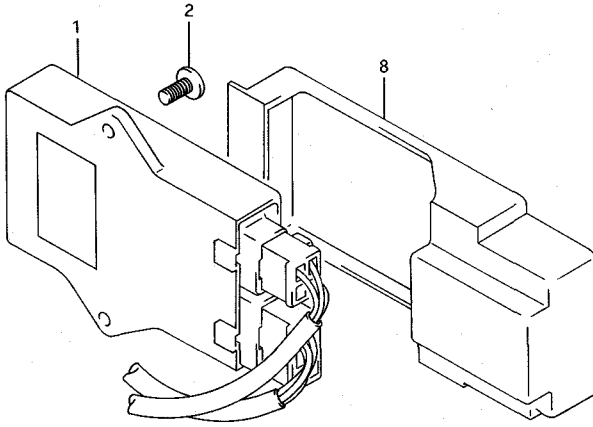

FIG. 22 (E-4) シグナル シェネレータ

見出番号	品番	品名	使用個数	備考	標準作業時間
1	32900-06C00	イクナイタアツシ	1		0.3
2	02152-06126	スクリユ	2		
3	33110-06C00	シェネレータアツシ, シグナル	1		0.5
4	33120-06C00	ロータ, シグナル	1		0.3
5	07120-08358	ホルト	1		
6	02142-05128	スクリユ	2		
7	09404-06401	クランプ°, L:50	2		
8	32980-32C10	カハター, イクナイタ	1		

**FIG. 23**

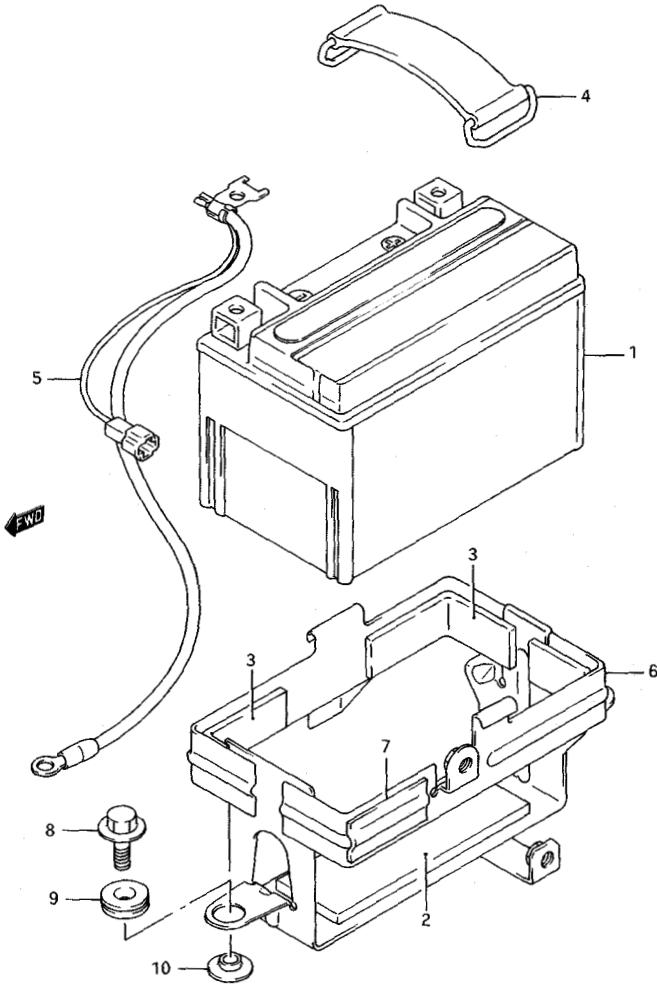
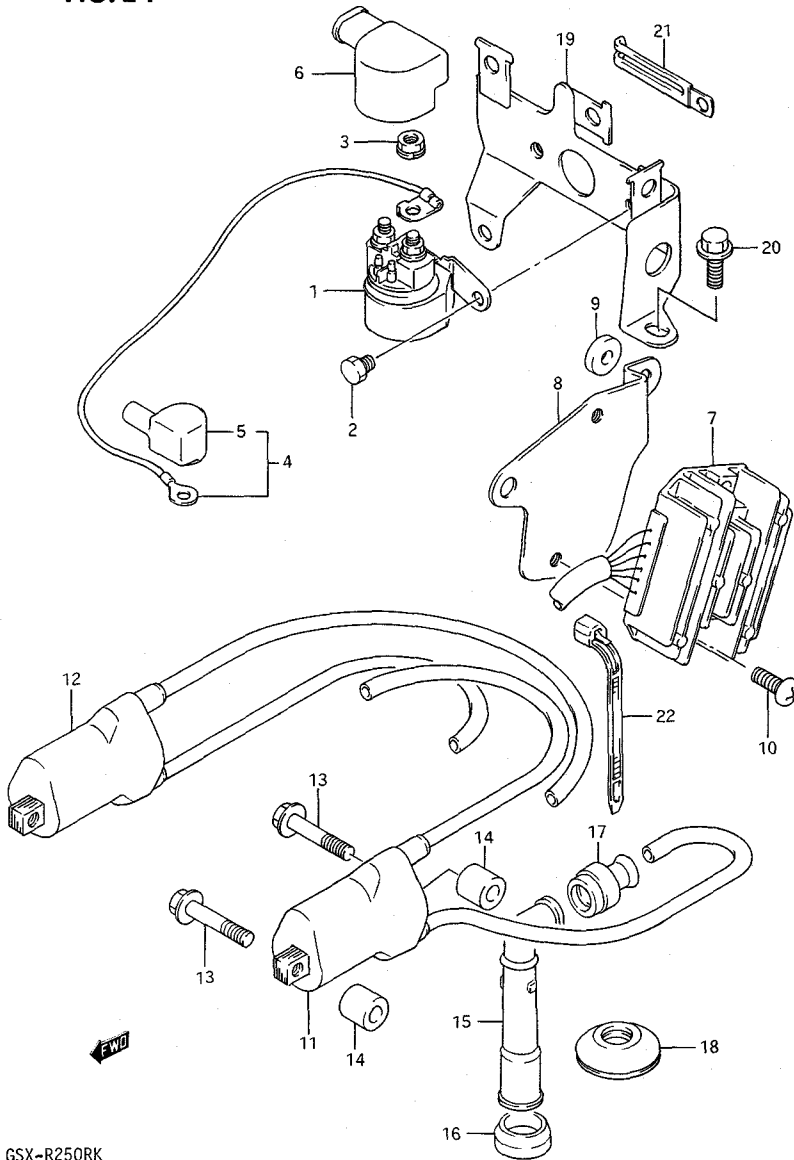

FIG. 23 (E-5) ハンツテリ

見出番号	品番	品名	使用個数	備考	標準作業時間
1	*33610-06C70	ハンツテリアツシ, YTH7A-12B, 1 2V6AH	1		W0.4
2	33652-06C00	フ <sup>o</sup> ロテクタ, ハンツテリ, 40X120X 6	1		
3	33652-29100	フ <sup>o</sup> ロテクタ, ハンツテリ, 20X90X3	4		
4	32942-14300	ハンント <sup>o</sup> , CDIユニット	1		
5	33860-06C00	ワイヤ, ハンツテリマイナスイスト <sup>o</sup>	1		0.5
6	41540-32C02	ホルタ <sup>o</sup> , ハンツテリ	1		1.1
7	94583-05C00	クツシヨソ	2		
8	09116-06010	ホルト, 6X20	3		
9	09320-08030	クツシヨソ	3		
10	09169-06057	ワツシヤ	3		

**FIG. 24**



GSX-R250RK

FIG. 24 (E-6) エレクトリカル

見出番号	品番	品名	使用個数	備考	標準 作業時間
1	31800-49100	リレーアツシ, スターテインクモータ	1		0.5
2	09100-06092	ホルト, 6X8	2		
3	08361-35066	ナット	2		
4	33850-06C00	ワイヤ, スタータモータリット	1		
5	31861-06C00	キヤツフ, スタータモータミナル	1		
6	33624-49400	キヤツフ, スタータリレータミナル	1		
7	32800-30B01	レクチファイヤアツシ	1		0.4
8	32831-06C00	フックツト, レクチファイヤ	1		
9-1	09180-06218	スハ-サ, 6.2X18X29.6	1		
9-2	09180-08158	スハ-サ, 8.5X18X16	1		
10	02112-16206	スクリュ	2		
11	33410-32C00	コイルアツシ, イクニツシヨシ, 1-4	1		0.5 B(0.7)
12	33420-34C00	コイルアツシ, イクニツシヨシ, 2-3	1		0.5 B(0.7)
13	01517-06358	ホルト	4		
14	09180-06205	スハ-サ, 6.2X15.5X12.5	4		
15	33510-05C00	キヤツフアツシ, スハ-クフラク	4		0.4DAI
16	33541-27A22	シール, スハ-クフラク	4		
17	33542-38B00	シール, ハイデンシヨシコート	4		
18	33543-05C00	カハ-スハ-クフラクキヤツフ	4		
19	47410-32C00	ホルタ, エレクトリックハーツ	1		
20	01517-06166	ホルト	2		
21	09404-06402	クランフ, L:60	1		
22	09407-14403	クランフ, L:125	1		



**FIG. 25**

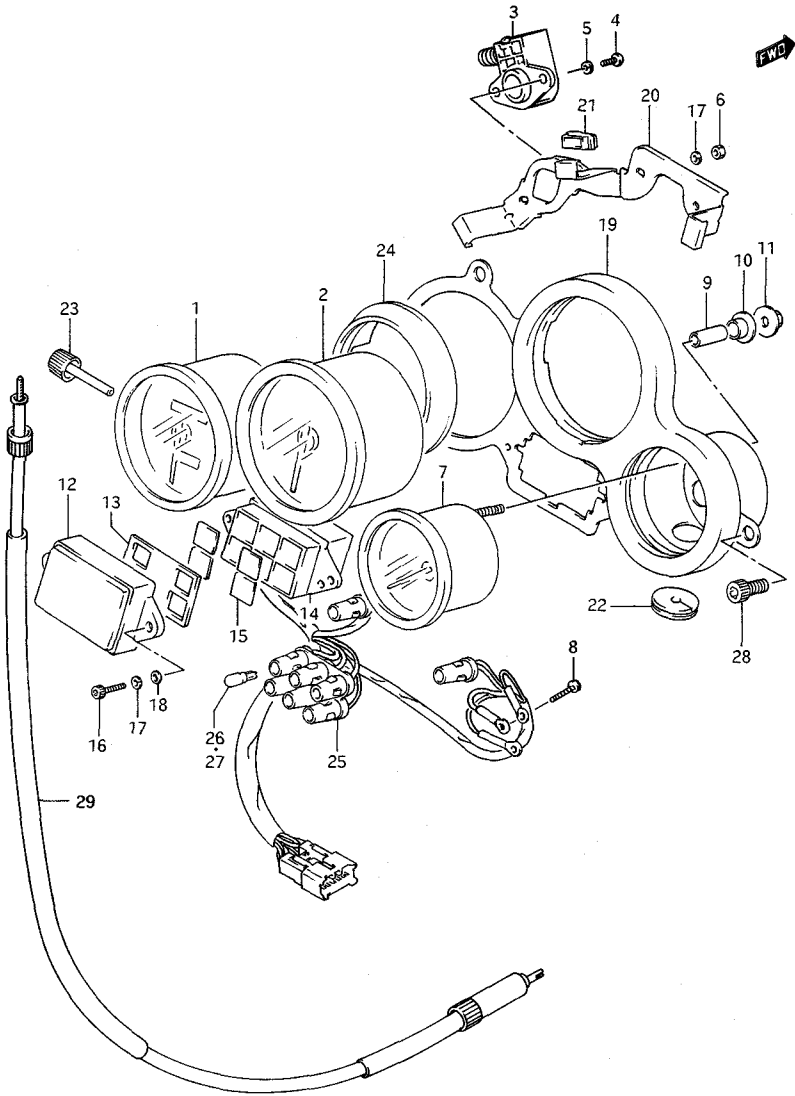

GSX-R250RK

FIG. 25 (E-7) スピードメータ / タコメータ

見出番号	品番	品名	使用個数	備考	標準 作業時間
1	#34110-06C00	スピードメータ(ND)	1		0.6
2	#34210-06C00	タコメータ(ND)	1		0.6
3	#34231-40A00	ホックス, タコメータキヤ(ND)	1		0.6
4	02112-04105	スクリュー	2		
5	08321-21045	ロツクワツシヤ	2		
6	08310-21035	ナット	2		
7	#34420-06C00	メータ, チンハ°レヂヤ(ND)	1		0.6
8	#34383-12C10	スクリュー(ND)	3		
9	#34978-16700	スヘ°ヤ(ND)	2		
10	#34189-12C10	クツシヨソ(ND)	2		
11	#34185-14A00	ナット(ND)	2		
12	#36393-06C00	レンス°, ハ°イロツランフ°(ND)	1		W0.6
13	#36395-06C00	クツシヨソ(ND)	1		
14	#36381-12C10	ケース, ハ°イロツランフ°(ND)	1		0.6
15	#36300-12890	レンス°セツト(ND)	1		W0.6
16	#34199-12C10	ホ°ルト(ND)	2		
17	#34181-27A00	ワツシヤ(ND)	2		
18	#34181-12C10	ワツシヤ(ND)	2		
19	#34950-06C00	フ°ラケツト, メータ(ND)	1		0.6
20	#34111-12C10	フ°レート, スピードメータ(ND)	1		0.6
21	#34189-27A00	クツシヨソ(ND)	3		
22	#34414-16700	ク°ロメツト(ND)	1		
23	#34124-27A00	ソフ°, トリツフ°(ND)	1		
24	#34288-12C10	クツシヨソ, スピードメータ(ND)	1		

**FIG. 25**

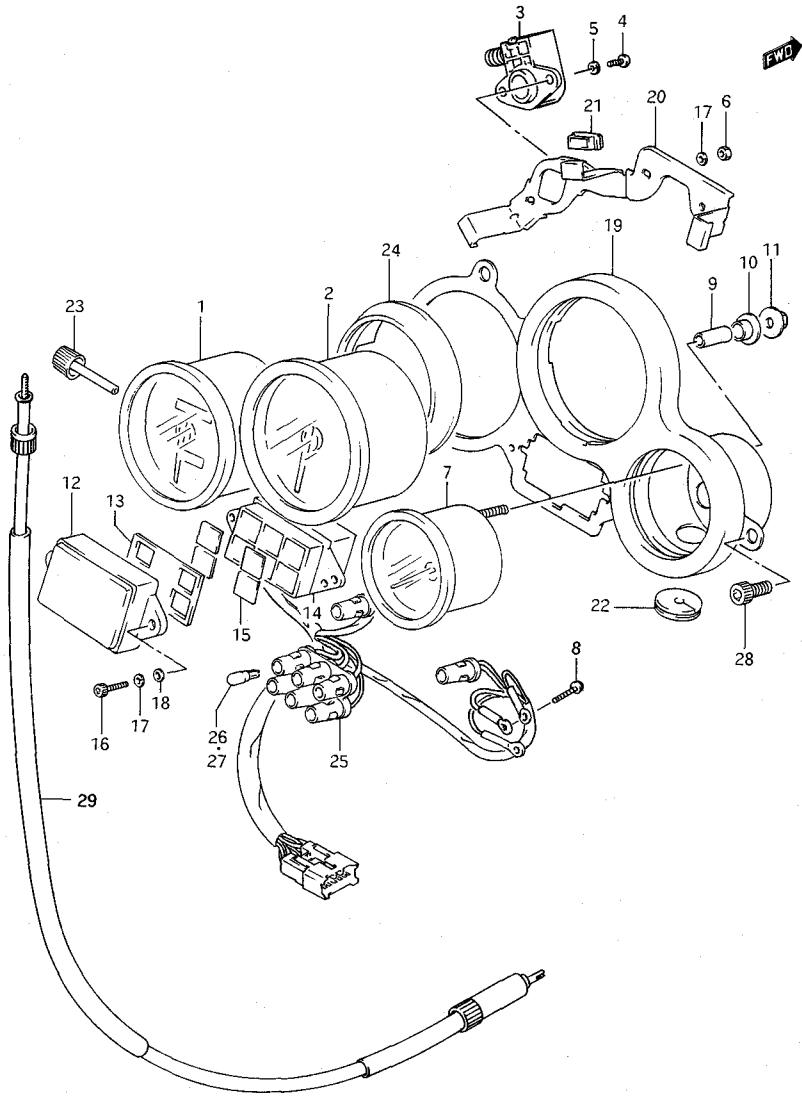

GSX-R250RK

FIG. 25 (E-8) スピードメータ / タコメータ

見出番号	品番	品名	使用個数	備考	標準作業時間
25	#34170-06C00	ソケット, スピードメータ (ND)	1		
26	#09471-12085	ハールフ, 12V3W (STANLEY WB371)	7		W0.2
27	#09471-12100	ハールフ, 12V1.7W BQ271-37203A (ND)	1		W0.2
28	07110-06105	ホルト	3		
29	34910-06C00	ケーブルアツシ, スピードメータ	1		W0.2

**FIG. 26**

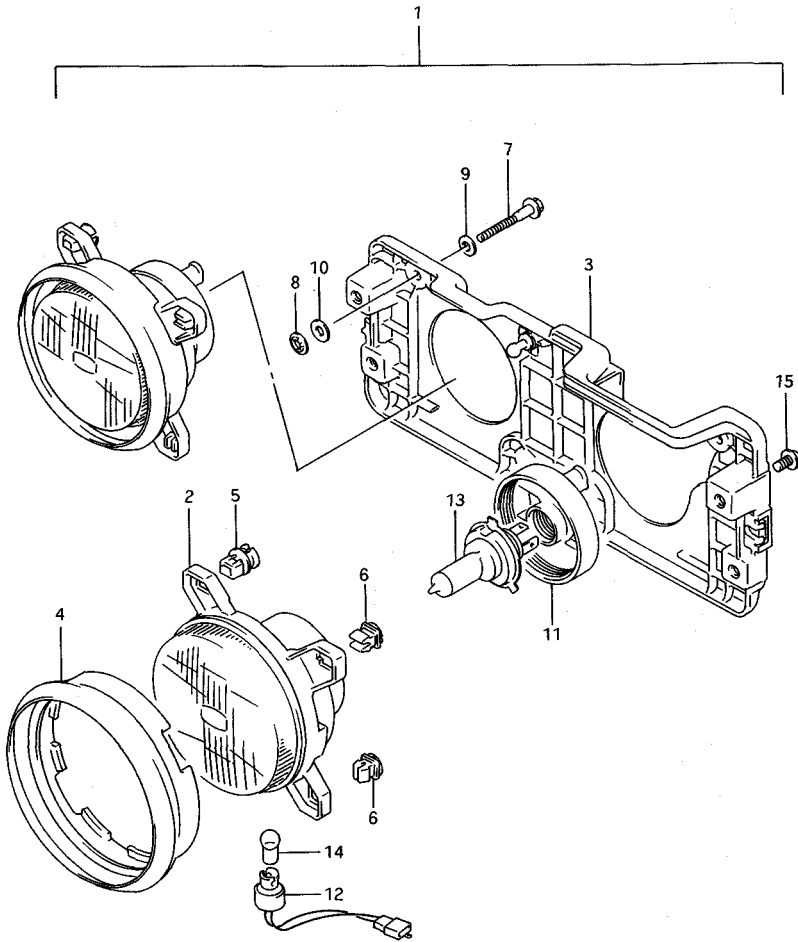

GSX-R250RK

FIG. 26 (E-9) ハット ランプ

見出番号	品番	品名	使用個数	備考	標準作業時間
1	35100-06C00	ハットランプアツシ	1		0.5
2	35121-06C00	ランプユニット	2		0.6
3	35240-06C00	ハウジング	1		0.6
4	35129-06C00	ガスケット	2		
5	35162-06C00	ハリアリソク, スフェリカル	2		
6	35152-04A00	ナット	4		
7	35153-06C00	スクリーン, アシキスチンク	4		
8	35167-06C00	ナット	4		
9	35257-06C00	ワッシャ	4		
10	35258-06C00	ワッシャ	4		
11	35173-06C00	カバー, ソケット	2		
12	36118-06C00	ソケット	2		
13	*09471-12163	ハルツ, 12V55/50W	2		W0.2
14	*09471-12001	ハルツ, 12V, 3.4W (STANLEY, A72A)	2		W0.2
15	02112-75165	スクリーン	4		

**FIG. 27**

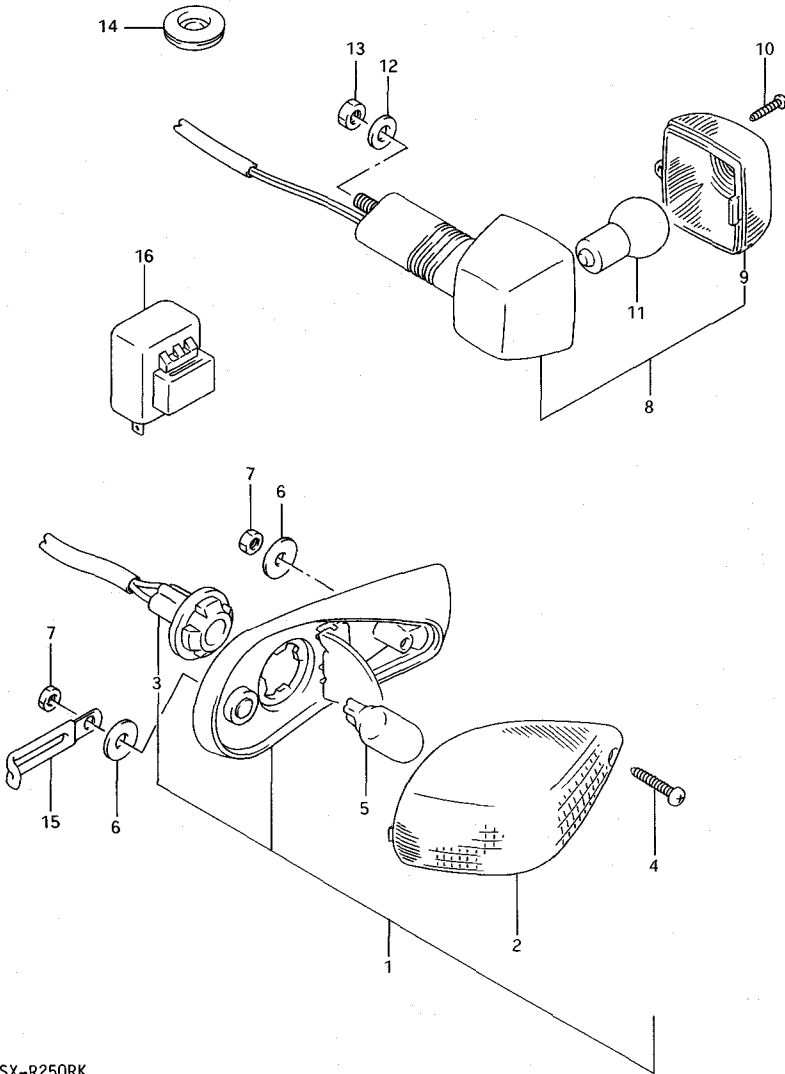

GSX-R250RK

FIG. 27 (E-10) ターンシクナルランフ°

見出番号	品番	品名	使用個数	備考	標準作業時間
1-1	35601-06C00	ランフ°アツシ, フロントターンシクナル, ライト	1		0.2 B(0.3)
1-2	35602-06C00	ランフ°アツシ, フロントターンシクナル, レフト	1		
2	35612-17C11	・レンス°, ターンシクナル	2		W0.2 B(0.3)
3	35618-06C00	・ソケット	2		
4	03211-04208	・タツヒ°ンク°スクリュ	2		
5	*09471-12146	・バルフ°, 12V, 18W	2		W0.2 B(0.3)
6	09160-05037	ワツシヤ	4		
7	08310-11053	ナツト	4		
8-1	35603-06C00	ランフ°アツシ, リヤターンシクナル, ライト	1		0.2 B(0.3)
8-2	35604-06C00	ランフ°アツシ, リヤターンシクナル, レフト	1		
9	35652-06C00	・レンス°	2		W0.2 B(0.3)
10	35625-01A00	・スクリュ	2		
11	*09471-12162	・バルフ°, 12V15W	2		W0.2 B(0.3)
12	09160-06093	ワツシヤ, 6.2X14X2	2		
13	08310-11065	ナツト	2		
14	09308-07013	ク°ロメツト	2		
15	09404-05401	クランフ°	2		
16	#38610-06C00	リレーアツシ, ターンシクナル (ND)	1		0.2



FIG. 28

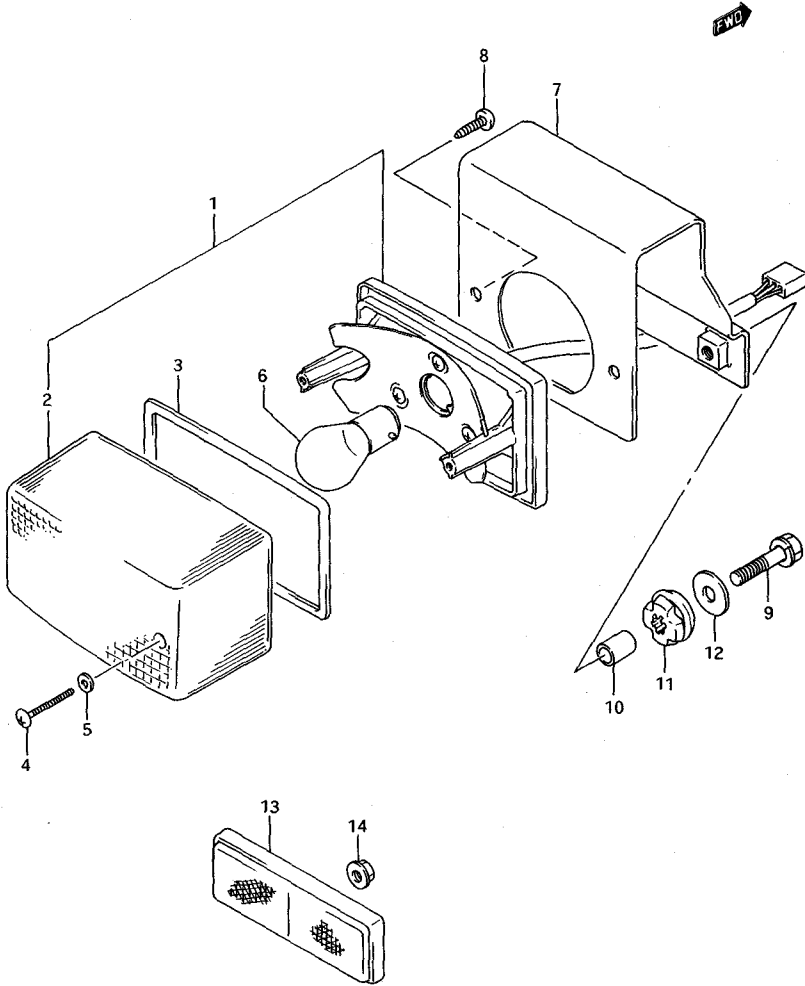

GSX-R250RK

FIG. 28 (E-11) リヤ コンビネーション ランプ

見出番号	品番	品名	使用個数	備考	標準作業時間
1	35710-12C00	ランプアツシ, リヤコンビネーション	1		0.4
2	35712-13600	・レンス	1		W0.2
3	35713-13600	・カクサツト	1		
4	03211-04208	・タツヒョクスクリュ	2		
5	35627-43010	・カクサツト	2		
6	*09471-12046	・ハルツ, 12V21/5W STAN LEY A4964E	1		W0.2
7	35730-06C00	フツラツト, リヤコンビネーションラン プ	1		0.4
8	03211-05166	スクリュ	2		
9	01134-06256	ホルト	3		
10	09180-06006	スヘーサ, 6.8X10X11.5	3		
11	09320-09010	クツション	3		
12	09160-06060	ワツシヤ, 6.5X20X1.2	3		
13	35970-00A21	リフレツクスリフレクタアツシ, リヤ	1		W0.2
14	08316-26055	ナツト	1		

**FIG. 29**

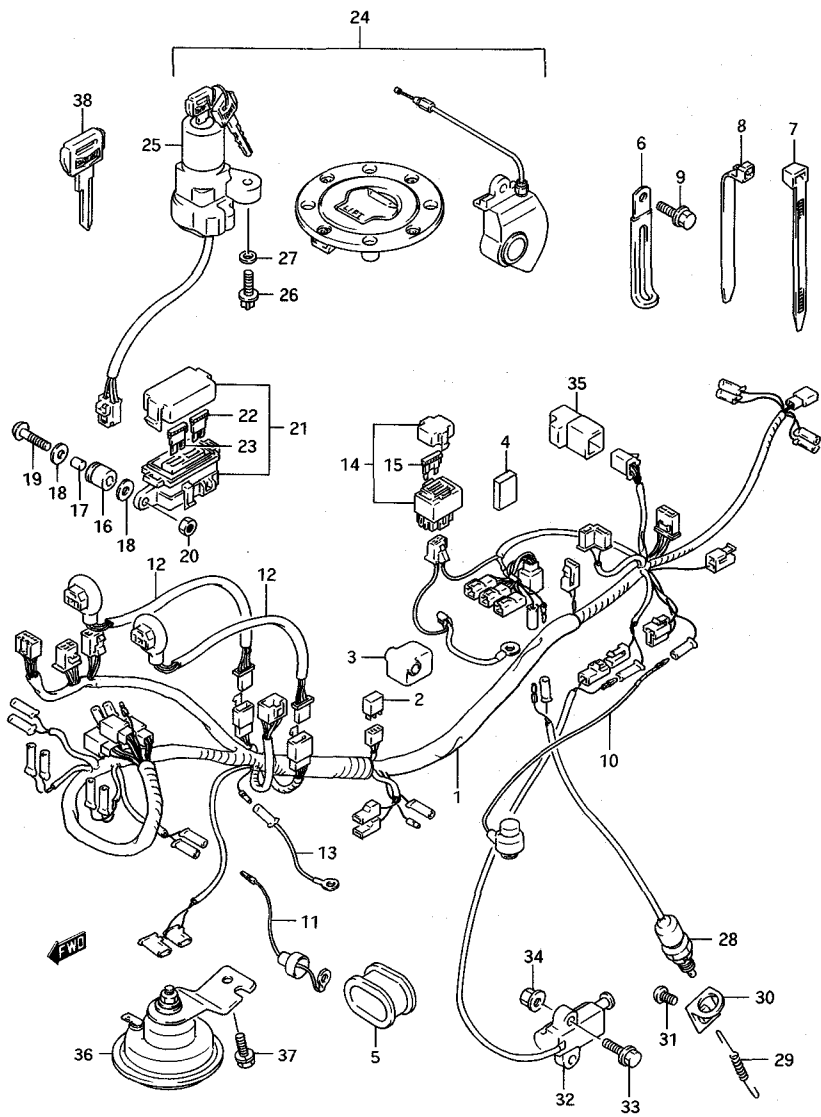

GSX-R250RK

FIG. 29 (E-12) ワイヤリンクハーネス

見出番号	品番	品名	使用個数	備考	標準作業時間
1	36610-06C00	ハーネス, ワイヤリンク	1		2.0
2	36611-38A00	・タ <sup>○</sup> イオート	1		
3	33624-38310	・キャップ <sup>○</sup> , ハ <sup>○</sup> ツテリフ <sup>○</sup> ラスト-ミナ ル	1		
4	33651-37000	フ <sup>○</sup> ロチクタ	1	CUT 20X30	
5	36621-06C00	ク <sup>○</sup> ロメット, ワイヤリンク <sup>○</sup> ハーネス	2		
6-1	09404-06422	クランフ <sup>○</sup> , L:50	1		
6-2	09404-06404	クランフ <sup>○</sup> , L:80	1		
6-3	09404-06405	クランフ <sup>○</sup> , L:95	3		
7	09407-10403	クランフ <sup>○</sup>	1		
8-1	09407-14403	クランフ <sup>○</sup> , L:125	18		
8-2	09407-18402	クランフ <sup>○</sup> , L:165	3		
8-3	09407-25401	クランフ <sup>○</sup> , L:235	1		
9	01517-06166	ホ <sup>○</sup> ルト	1		
10	36851-06C00	ワイヤ, オイルフ <sup>○</sup> レツシヤスイツチリ-ト	1		
11	36851-13A00	ワイヤ, ウオータテンハ <sup>○</sup> レチヤケ <sup>○</sup> -シ	1		
12	36852-06C00	ワイヤ, ハツト <sup>○</sup> ランフ <sup>○</sup> リ-ト	1		
13	36851-02900	ワイヤ, リ-ト	1		
14	36740-09301	ホ <sup>○</sup> ツクスアツシ, フュー-ス	1		0.2
15	*09481-20101	フュー-ス <sup>○</sup> , 20A	1		W0.2
16	09320-08050	クツシヨシ, 8X18X17.5	2		
17	09180-06158	スハ <sup>○</sup> -サ, 6.1X8X17	2		
18	09160-06056	ワツシヤ, 6.5X18X1	4		
19	02142-06355	スクリュ	2		
20	08310-11065	ナツト	2		
21	36740-06C00	ホ <sup>○</sup> ツクスアツシ, フュー-ス	1		0.2
22	*09481-10101	・フュー-ス <sup>○</sup> , 10A	3		
23	*09481-20101	・フュー-ス <sup>○</sup> , 20A	1		

GSX-R250RK

FIG. 29

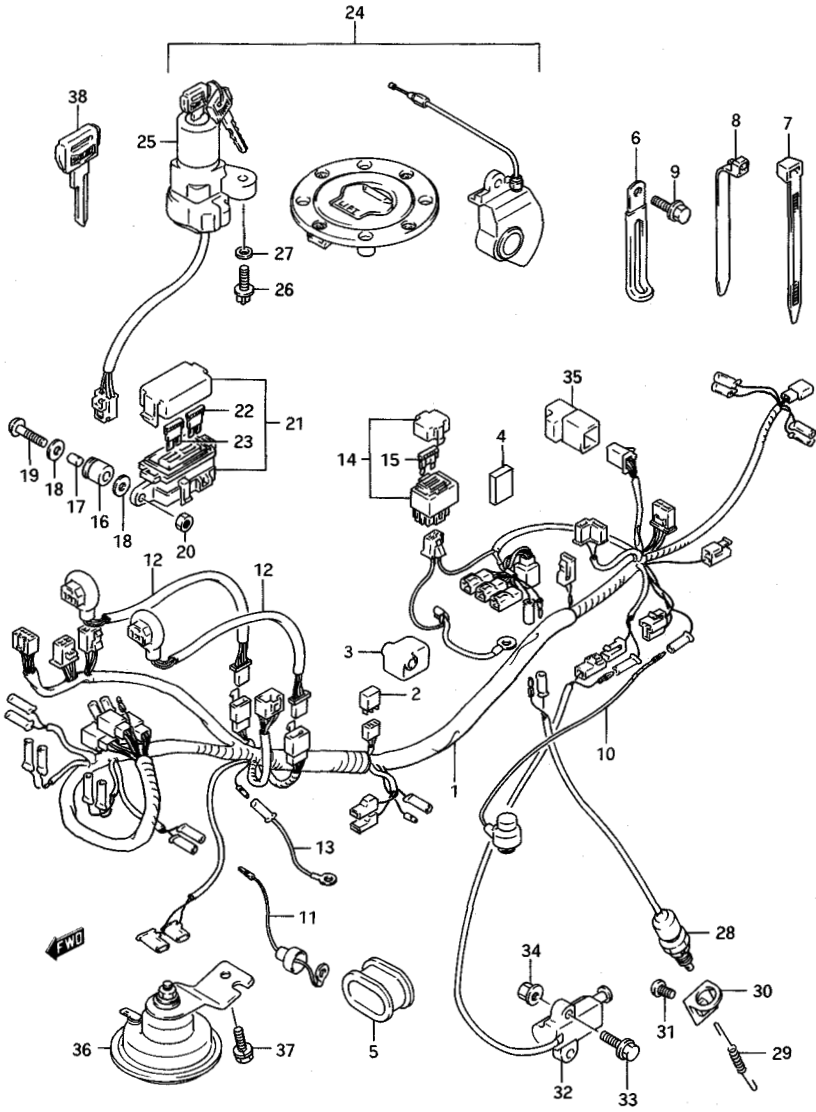

GSX-R250RK

FIG. 29 (E-13) ワイヤリンクハーネス

見出番号	品番	品名	使用個数	備考	標準作業時間
24	37100-17880	ロツクセツト	1		0.8
25	37100-17C00	・ロツクアツシ、スチアリンク	1		0.6
26	09139-06026	・・スクリュ	2		
27	08321-31066	・・ロツクワツシヤ	2		
28	37740-04A10	スイッチアツシ、スタッフランフ	1		0.3
29	09443-06012	スフリンク	1		
30	43251-17C00	フ`ラケツト、スタッフランフ`スイッチ、アツハ	1		
31	09139-06027	スクリュ、6X12	1		
32	37840-24B61	スイッチアツシ、サイト`スタート`ウオーニ`ンク	1		0.3
33	01517-06205	ホ`ルト	2		
34	08316-16064	ナツト	2		
35	38740-24B10	リレーアツシ、サイト`スタート`ウオーニ`ンク	1		0.2
36	38500-06C00	ホ`ンアツシ	1		0.2
37	01134-06125	ホ`ルト、6X12	1		
38	37146-03A80	キー、フ`ランク	1	OPT	

FIG. 30

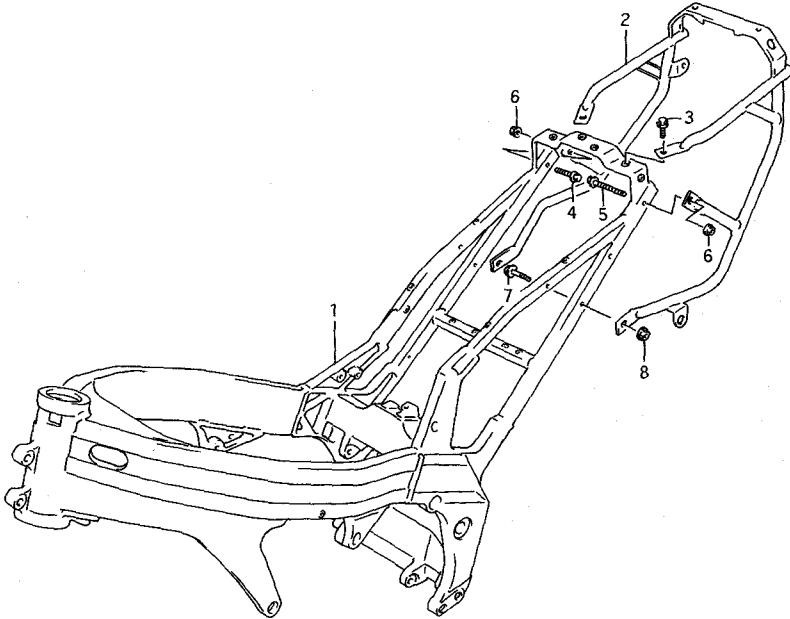

GSX-R250RK

FIG. 30 (F-2) フレーム

見出番号	品番	品名	使用個数	備考	標準作業時間
1	41100-06C00	フレーム	1		9.0
2	43980-06C00	ク°リツフ°、リヤ	1		0.6
3	01107-06167	ホ°ルト	2		
4	01517-06307	ホ°ルト	1		
5	01517-06658	ホ°ルト	1		
6	08319-31067	ナツト	2		
7	01517-08457	ホ°ルト	2		
8	08319-31087	ナツト	2		

GSX-R250RK



**FIG. 31**

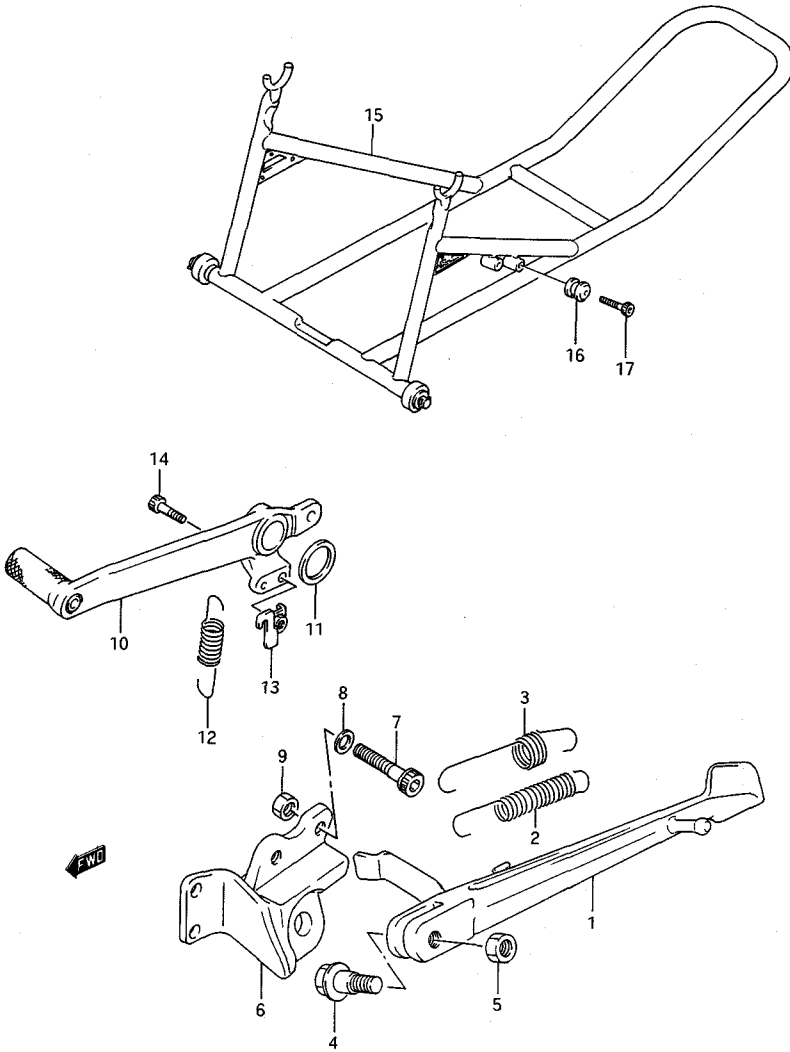

GSX-R250RK

FIG. 31 (F-3) スタント

見出番号	品番	品名	使用個数	備考	標準作業時間
1	42310-06C10	スタント、フロッツ	1		0.3
2	09443-14042	スフリンク	1		
3	09443-19011	スフリンク	1		
4	09111-10046	ホルト	1		
5	08310-22105	ナツ	1		
6	42330-32C01	フアラツツ、フロッツスタント	1		0.4
7	09106-08035	ホルト	2		
8	09164-08015	ワツシヤ	2		
9	08319-21088	ナツ	2		
10	43110-32C01	ハタール、フレーキ	1		0.4
11	09161-18003	ワツシヤ、18.2X27X1	1		
12	09443-13017	スフリンク	1		
13	43560-32C00	フアラツツ、ストツランフスイッチ スフリンク	1		
14	07110-05167	ホルト	1		
15	42100-32C00	スタントアツシ、リヤ	1	OPT	
16	61165-27A30	ホルタ、スタント	2	OPT	
17	07110-08305	ホルト	2	OPT	

GSX-R250RK

**FIG. 32**

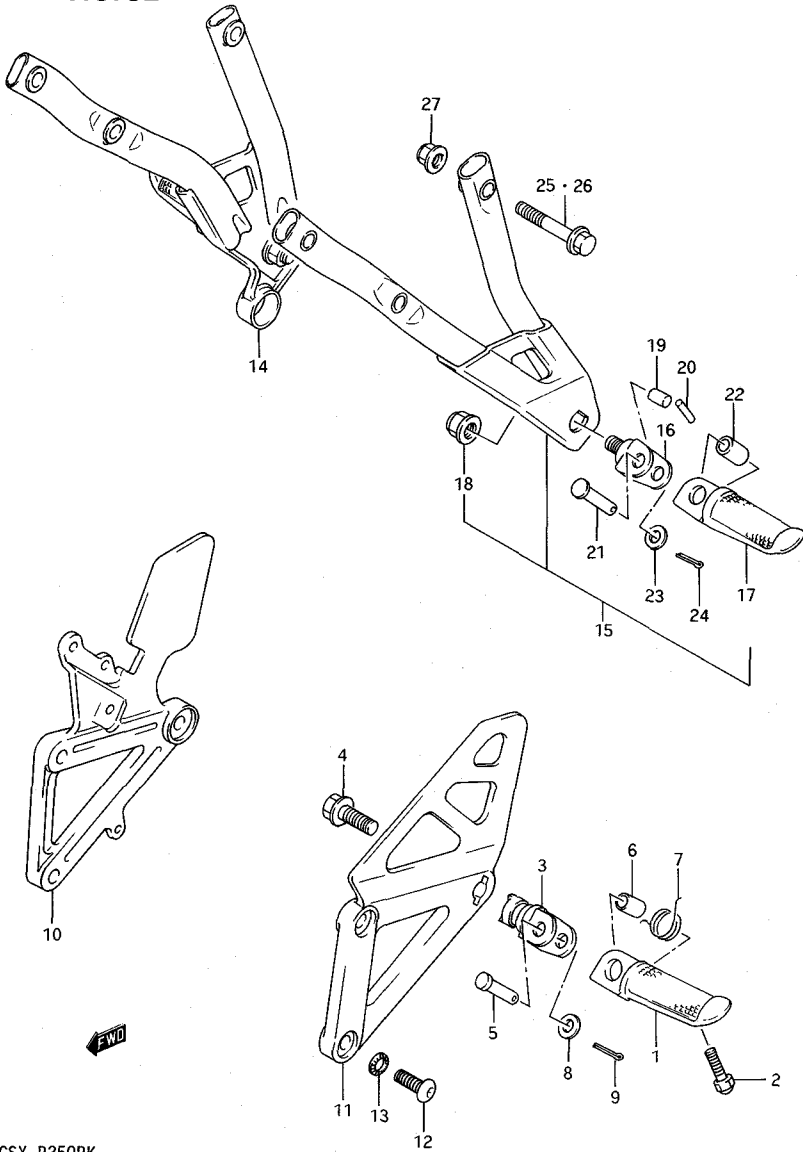

GSX-R250RK

FIG. 32 (F-4) フート レスト

見出番号	品番	品名	使用個数	備考	標準 作業時間
1-1	43511-32C00	ハ―、フロントフットレスト、ライト	1		0.2 B(0.3)
1-2	43521-32C00	ハ―、フロントフットレスト、レフト	1		0.2 B(0.3)
2	09104-06016	ホルト	2		
3	43530-06C00	ホルタ、フットレスト	2		
4	09106-10052	ホルト、10X24	2		
5	09200-08067	ヒオン	2		
6	09180-08149	スグ―サ、8.1X12X22	2		
7	09448-19020	スフリンク	2		
8	08322-11088	ワツシヤ	2		
9	04111-25158	ユツタヒオン	2		
10	43811-06C00	フ―ラケツト、フロントフットレスト、ライ ト	1		0.4 B(0.5)
11	43821-06C00	フ―ラケツト、フロントフットレスト、レフ ト	1		0.3 B(0.5)
12	09106-08058	ホルト	4		
13	09164-08015	ワツシヤ	4		
14	43600-32C00	フットレストアツシ、ヒ°リオン、ライト	1		0.4 B(0.5)
15	43700-06C00	フットレストアツシ、ヒ°リオン、レフト	1		0.4 B(0.5)
16	43610-32C01	・ホルタ、ヒ°リオンフットレスト	2		
17-1	43611-32C00	・ハ―、ヒ°リオンフットレスト、ライト	1		0.2 B(0.3)
17-2	43621-32C00	・ハ―、ヒ°リオンフットレスト、レフト	1		0.2 B(0.3)
18	08319-31105	・ナツト	2		
19	43691-17C00	・ワツシヨコ、フットレストホルタ	2		
20	09261-04003	・ローラ	2		

GSX-R250RK

**FIG. 32**

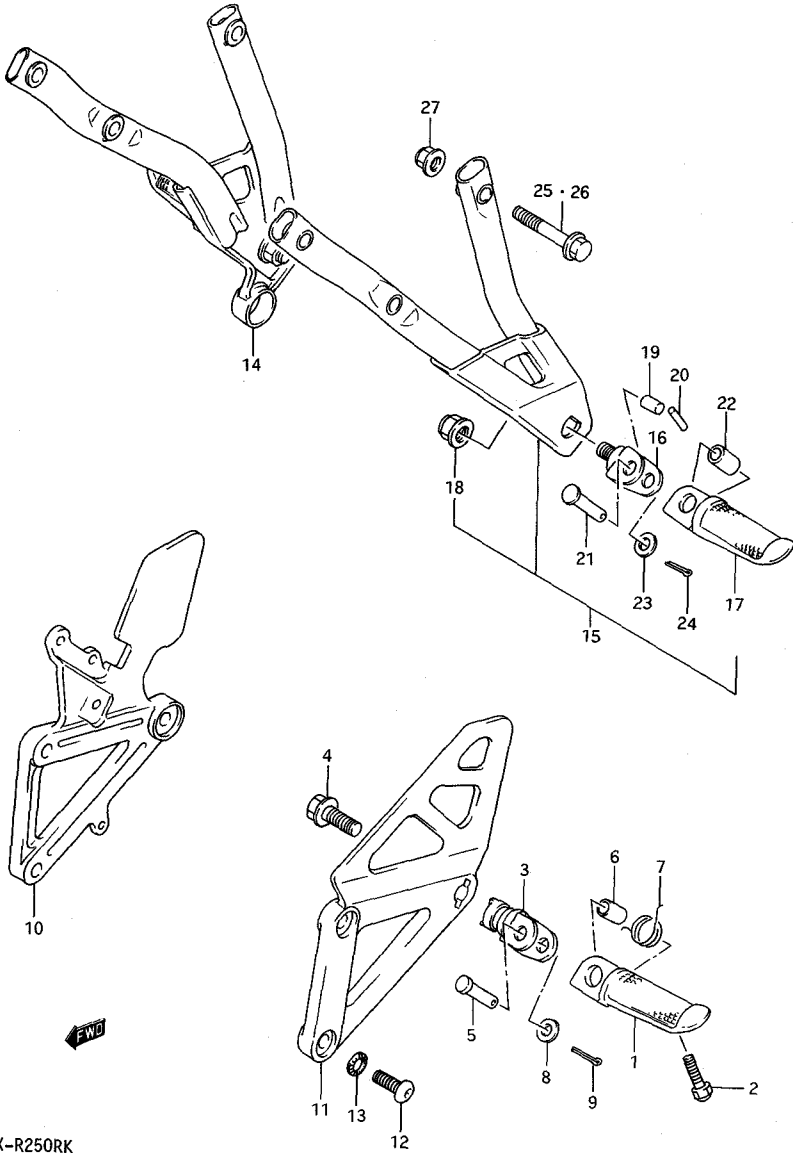

GSX-R250RK

FIG. 32 (F-5) フートレスト

見出番号	品番	品名	使用個数	備考	標準作業時間
21	09200-08067	・ヒール	2		
22	09180-08149	・スベーター, 8.1X12X22	2		
23	08322-11088	・ワッシャー	2		
24	04111-25158	・コックピット	2		
25	01517-08457	・ホルト	3		
26	01517-08508	・ホルト	1		
27	08319-31087	・ナット	4		

FIG. 33

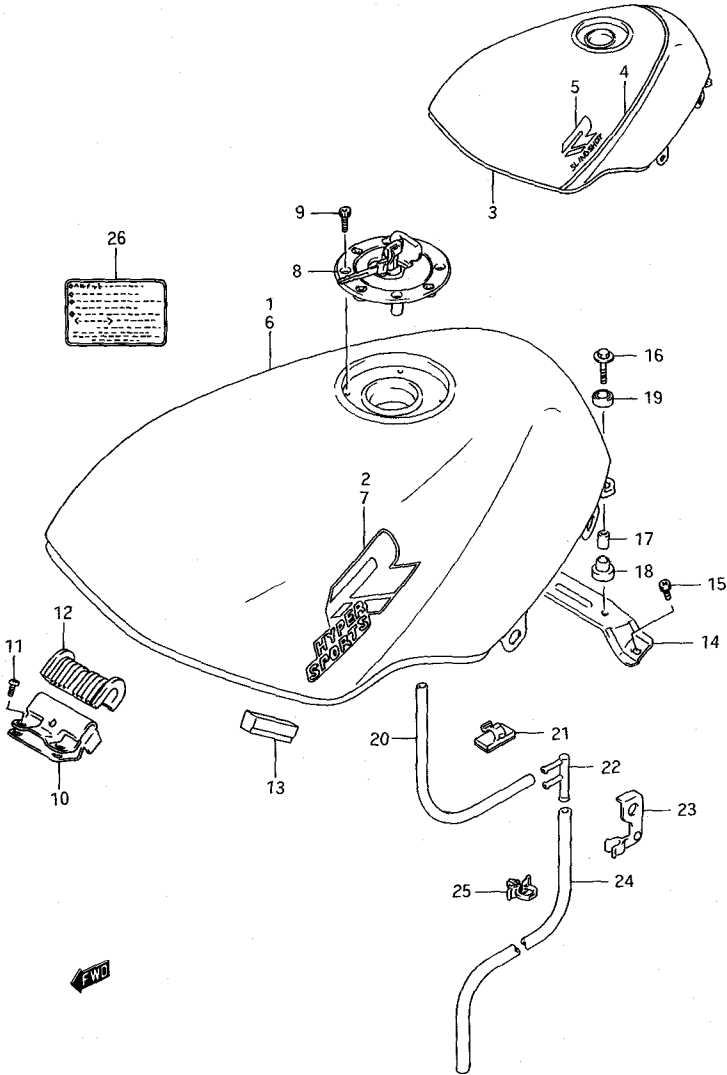
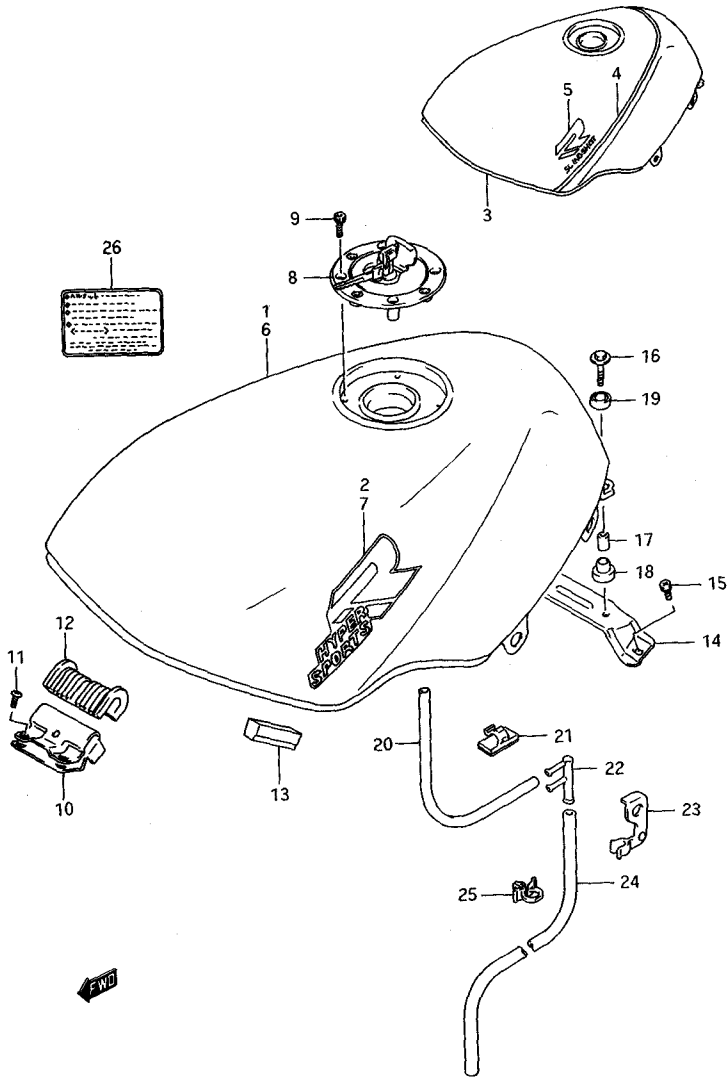

FIG. 33 (F-6) フューエル タンク

見出番号	品番	品名	使用個数	備考	標準作業時間
1	44100-06C01-3JK	タンクアツシ,フューエル	1		0.5
2	68111-06B00-3ND	・エンフ・レム,フューエルタンク	2	FOR 3JK	
3	44100-06C30-3CG	タンクアツシ,フューエル	1		0.5
4	68115-06C00-33J	・テ-フ°,フューエルタンク(フ・ラツク)	1	FOR 3CG	
5	68111-06C00-3FE	・エンフ・レム,フューエルタンク	2	FOR 3CG	
6	44100-06C20-8RY	タンクアツシ,フューエル	1		
7	68111-40C00-3KZ	・エンフ・レム,フューエルタンク	2	FOR 8RY	
8	44200-19C00-KEY	キヤツフ・アツシ,フューエル	1		0.2
9	09106-05017	ホルト,L:20	4		
10	44521-06C00	フ・ラケツト,フューエルタンク,フロント	1		
11	02142-06167	スクリュ	2		
12	44511-32C00	クツシヨシ,フューエルタンク,フロント	1		
13	44545-20A00	クツシヨシ,フューエルタンク,サイド	2		
14	44530-06C00	フ・ラケツト,フューエルタンク,リヤ	1		
15	09137-06013	スクリュ,6X16	2		
16	09116-06078	ホルト,6X30	2		
17	09180-06072	スハ°-サ,6.4X9X18	2		
18	09320-10038	クツシヨシ	2		
19	09320-14017	クツシヨシ	2		



**FIG. 33**



GSX-R250RK

FIG. 33 (F-7) フuel タンク

見出番号	品番	品名	使用個数	備考	標準作業時間
20	09352-50823-600	ホース, 5X8.2X600	1	L:600+400	
21	09408-00082	クリップ	2		
22	09367-06004	セパレータ	1		
23	44470-32C01	ホルダ, ホースジョイント	1		
24	09352-70103-600	ホース, 7X10.2X600	1	L:600+570	
25	09403-12312	クランプ	1		
26	68319-19001	フレート, コーシヨシ	1		

**FIG. 34**

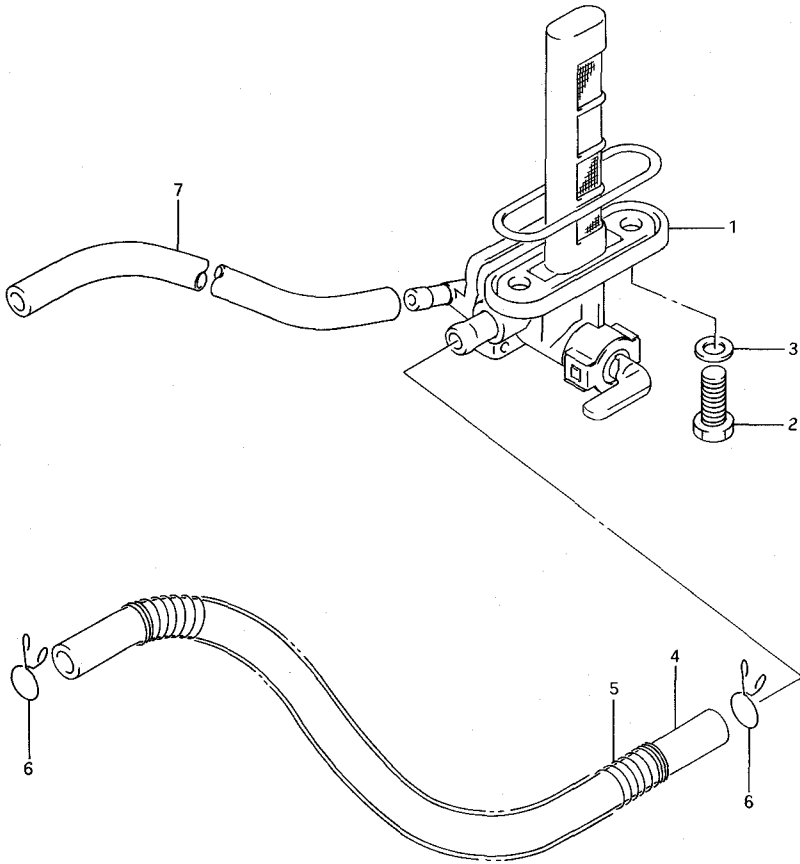

GSX-R250RK

FIG. 34 (F-8) フューエル コック

見出番号	品番	品名	使用個数	備考	標準作業時間
1	44300-06C00	コックアツシ,フューエル	1		0.3
2	09128-06006	スクリュ,6X20	2		
3	09168-06026	カ <sup>o</sup> スケット,6.4X11.5X0.8	2		
4	09352-70103-300	ホ-ス,7X10.2X300	1	L:300+270	
5	09440-13049	スフ <sup>o</sup> リング <sup>o</sup>	1		
6	09401-10402	クリツフ <sup>o</sup>	2		
7	09352-50823-300	ホ-ス,5X8.2X300	1	L:300+240	

GSX-R250RK

**FIG. 35**

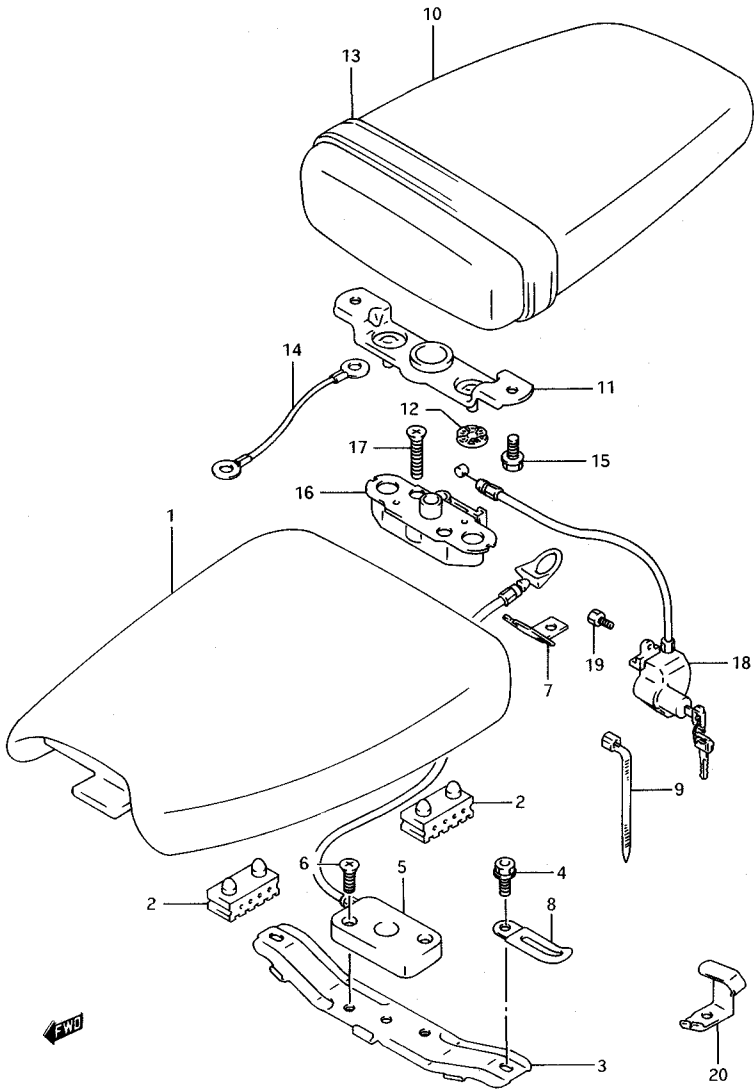

GSX-R250RK

FIG. 35 (G-2) シート

見出番号	品番	品名	使用個数	備考	標準作業時間
1	45100-06C00-58R	シートアツシ(フ`ラツク)	1		0.2
2	45149-31300	・クツシヨシ	4		
3	45310-32C01	フ`レート, シートワイツチインク`	1		
4	01517-06167	ホ`ルト	2		
5	45220-06C00	フ`ラケツト, シートサホ`-ト, フロント	1		0.4
6	02122-06205	スクリユ	2		
7	45285-06C00	ホ`ルタ`, フ`ラケツトケ-フル	1		
8	09404-06201	クランフ`, L:35	1		
9	09407-14403	クランフ`, L:125	1		
10-1	45300-06C00-58R	シートアツシ, ヒ`リオン(フ`ラツク)	1	FOR 3CG, 3JK	0.2
10-2	45300-06C00-4VP	シートアツシ, ヒ`リオン(レット`)	1	FOR 8RY	
11	45210-06C00	・ストライカ, シートロツク	1		
12	45213-31300	・クツシヨシ	2		
13-1	45180-06C00-58R	・ハ`ント`, シートク`リツフ` (フ`ラツク)	1		
13-2	45180-06C00-4VP	・ハ`ント`, シートク`リツフ` (レット`)	1		
14	45280-12C10	・ケ-フル, ヒ`リオンシート	2		
15	01517-06206	・ホ`ルト	2		
16	45220-20A00	ロツクアツシ, シートストライカ	1		0.4
17	02122-06355	スクリユ	2		
18	95700-06C00-KEY	ロツクアツシ, シート	1		0.3
19	09139-06048	スクリユ	2		
20	95721-06C00	ホ`ルタ`, ヴ`ルメツト	1		0.3

GSX-R250RK

**FIG. 36**

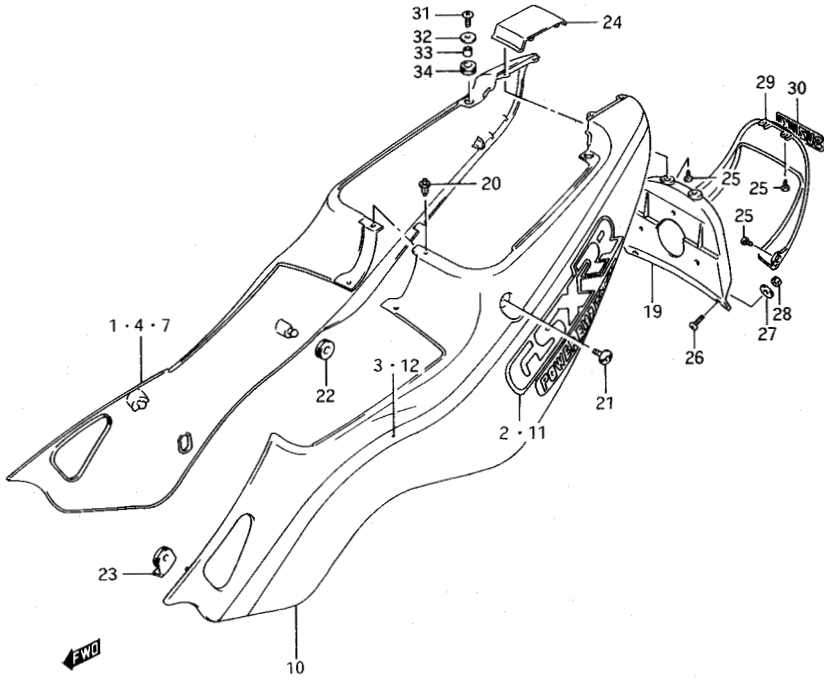
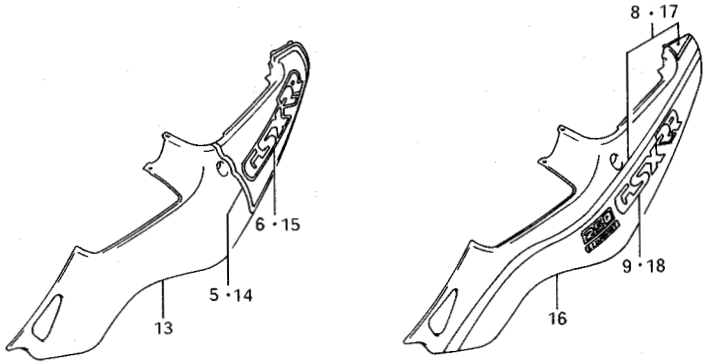

GSX-R250RK

FIG. 36 (G-3) フレーム カハ-

見出番号	品番	品名	使用個数	備考	標準作業時間
1	47110-06C30-3CH	カハ-, フレ-ム, ライト	1	FOR 3CG	0.2
2	68131-06C10-3FF	・エンフ-レム	1	FOR 3CH	
3	68135-06C10-17U	・テ-フ°, フレ-ムカハ-, ライト(ク "レ-)	1	FOR 3CH	
4	47110-06C20-8RY	カハ-, フレ-ム, ライト	1	FOR 8RY	0.2
5	68135-06C00-064	・テ-フ°, フレ-ムカハ-, ライト(ホ ワイト)	1	FOR 8RY	
6	68131-06C00-2YF	・エンフ-レム	1	FOR 8RY	
7	47110-06C01-3LP	カハ-, フレ-ム, ライト	1	FOR 3JK	
8	68130-06C00-3JK	・テ-フ°セツト, フレ-ムカハ-, ライ ト	1	FOR 3LP	
9	68131-06C20-3KK	・エンフ-レム, フレ-ムカハ-, ライト	1	FOR 3LP	
10	47210-06C30-3CH	カハ-, フレ-ム, レフト	1	FOR 3CG	0.2
11	68131-06C10-3FF	・エンフ-レム	1	FOR 3CH	
12	68145-06C10-17U	・テ-フ°, フレ-ムカハ-, レフト(ク "レ-)	1	FOR 3CH	
13	47210-06C20-8RY	カハ-, フレ-ム, レフト	1	FOR 8RY	0.2
14	68145-06C00-064	・テ-フ°, フレ-ムカハ-, レフト(ホ ワイト)	1	FOR 8RY	
15	68131-06C00-2YF	・エンフ-レム	1	FOR 8RY	
16	47210-06C01-3LP	カハ-, フレ-ム, レフト	1	FOR 3JK	0.2
17	68140-06C00-3JK	・テ-フ°セツト, フレ-ムカハ-, レフ ト	1	FOR 3LP	
18	68141-06C20-3KK	・エンフ-レム, フレ-ムカハ-, レフト	1	FOR 3LP	
19-1	47311-06C00-33J	カハ-, フレ-ム, センタ(フ"ラツク)	1	FOR 3CG	0.2
19-2	47311-06C00-13Z	カハ-, フレ-ム, センタ(フ"ラツク)	1	FOR 8RY	
19-3	47311-06C00-33N	カハ-, フレ-ム, センタ(フ"ル-)	1	FOR 3JK	
20	09409-06314	リハ"ツト	2		
21	09139-06050	スクリエ, 6X20	2		
22	09320-08018	クツシヨン	2		
23	47164-12C01	クツシヨン, フレ-ムカハ-, フロント	4		

GSX-R250RK



**FIG. 36**

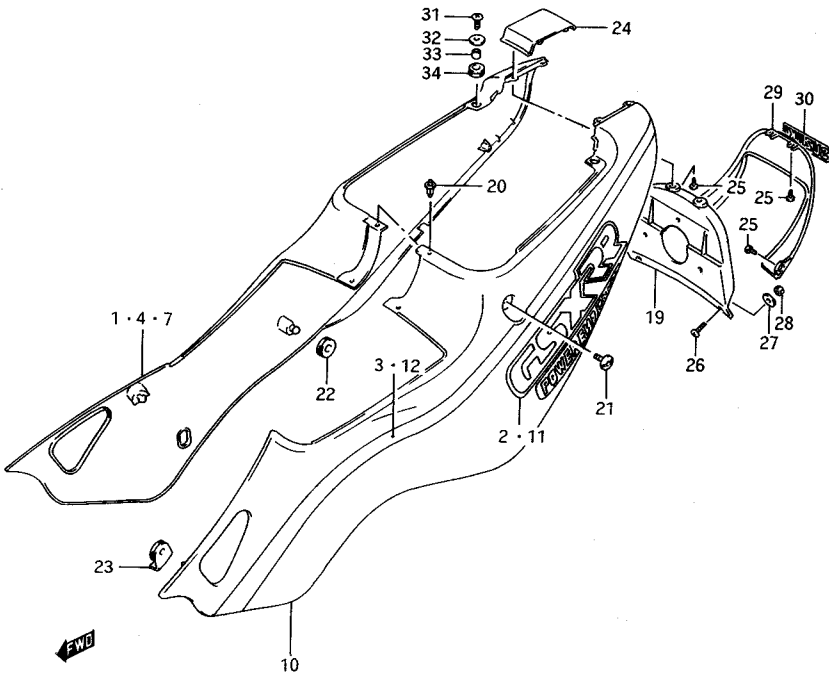
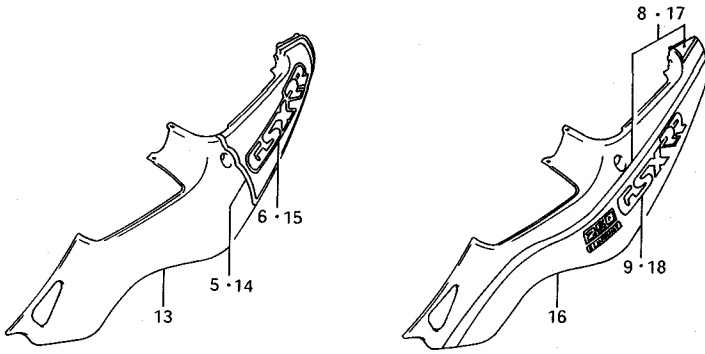

GSX-R250RK

FIG. 36 (G-4) フレーム カハ-

見出番号	品番	品名	使用個数	備考	標準作業時間
24	47411-06C00	カハ-、フレームチル	1		0.2
25	03541-14085	スクリユ	6		
26	02142-05164	スクリユ	2		
27	09160-05017	ワツシヤ、5.5X16X1.2	2		
28	08316-26058	ナツト	2		
29-1	47420-06C00-39K	カハ-、フレーム、リヤ(フルー)	1	FOR 3JK	0.2
29-2	47420-06C00-33J	カハ-、フレーム、リヤ(フアラック)	1	FOR 3CG	
29-3	47420-06C00-13Z	カハ-、フレーム、リヤ(フアラック)	1	FOR 8RY	
30-1	68271-34A00-0JW	・エンフレーム(ホワイト)	1	FOR 39K	
30-2	68271-34A00-742	・エンフレーム(シルハ-)	1	FOR 33J	
30-3	68271-34A00-064	・エンフレーム	1	FOR 13Z	
31	02142-06167	スクリユ	2		
32	09160-06020	ワツシヤ、6.5X20X1.6	2		
33	09180-06193	スハ-ヤ	2		
34	94433-26B00	ワツシヨソ	2		

**FIG. 37**

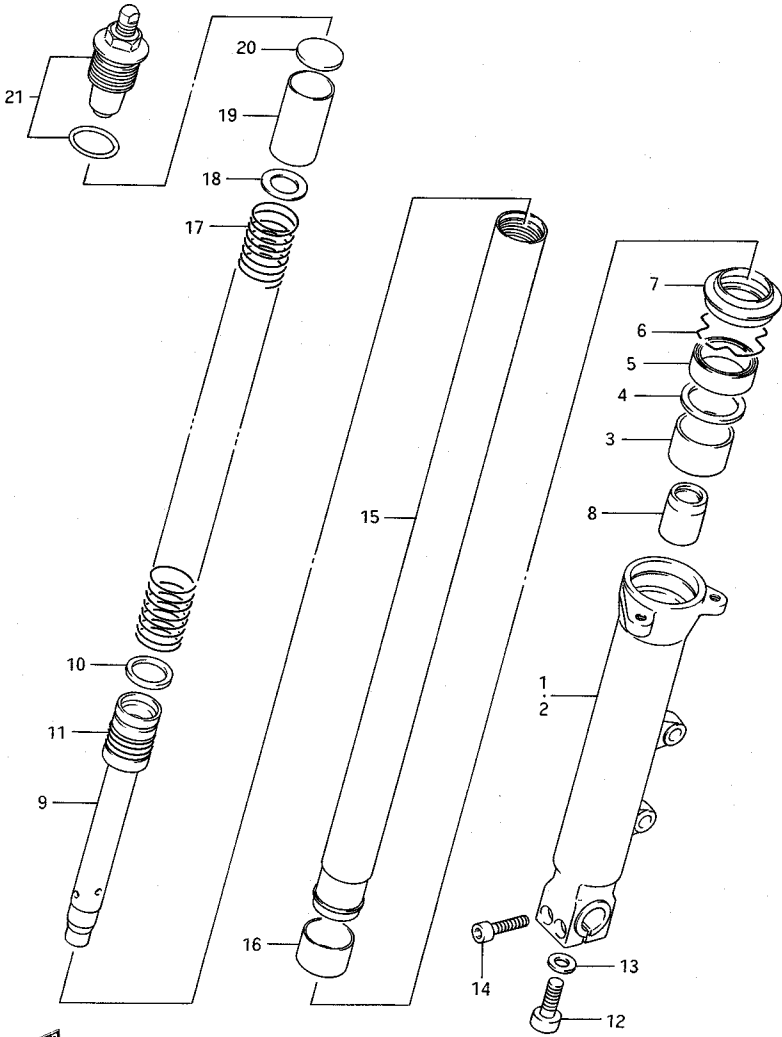

GSX-R250RK

FIG. 37 (G-5) フロント タンハ°

見出番号	品番	品名	使用個数	備考	標準作業時間
	51103-06C00	タンハ°アツシ, ライト	1	KYB	W1.0 B(1.2)
	51104-06C00	タンハ°アツシ, レフト	1	KYB	W1.0 B(1.2)
1	51130-06C00	・チューフ°, アウタ, ライト	1		1.2 B(1.4)
2	51140-06C00	・チューフ°, アウタ, レフト	1		1.2 B(1.4)
3	51167-06C00	・メタル, スライト°	2		
4	51158-05A00	・ワツシヤ	2		
5	51153-06C00	・シール, オイル	2		1.2 B(1.4)
6	51156-49440	・リンク°, オイルシールストツハ°	2		
7	51173-06C00	・シール, タ°スト	2		
8	51195-06C00	・ヒ°-ス, オイルロツク	2		
9	51146-06C00	・シリンタ°	2		
10	51196-06C00	・・リンク°, ヒ°ストン	2		
11	51177-06C00	・・スフ°リンク°, リハ°ラント°	2		
12	51147-16510	・ホ°ルト, シリンタ°	2		
13	51148-41310	・カ°スケツト	2		
14	07110-08358	・ホ°ルト	2		
15	51110-06C00	・チューフ°, インナ	2		1.2 B(1.4)
16	51121-06C00	・・ヒ°ストン	2		
17	51171-06C00	・スフ°リンク°, メイン	2		
18	51172-06C00	・ワツシヤ, ロア	2		
19	51176-06C00	・スハ°-サ	2		
20	51192-06C00	・ワツシヤ, アツハ°	2		
21	51351-06C00	・キャツフ°, フオーク	2		

**FIG. 38**

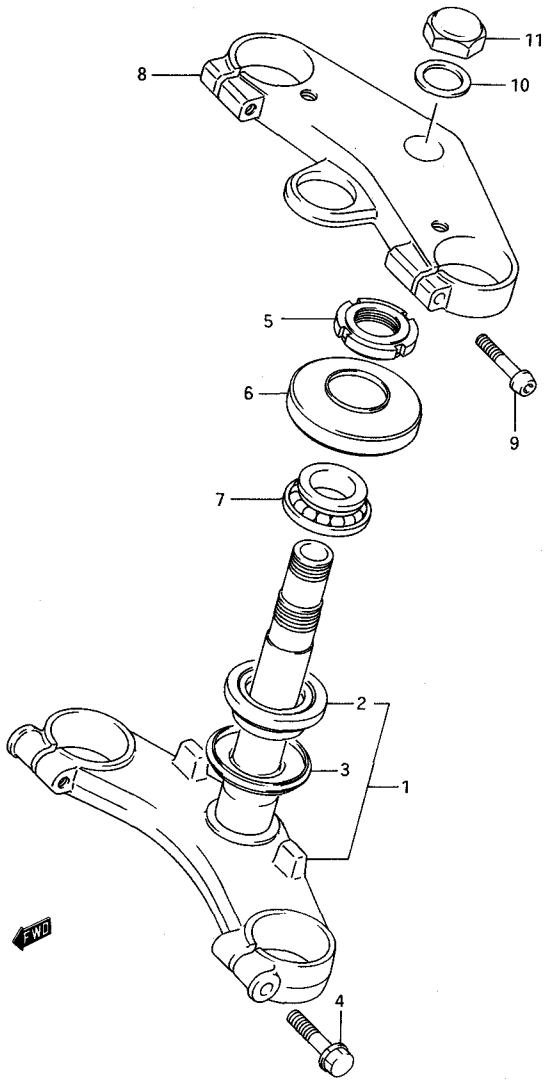

GSX-R250RK

FIG. 38 (G-6) ステアリング ステム

見出番号	品番	品名	使用個数	備考	標準 作業時間
1	51410-06C00	ステム, ステアリング	1		1.5
2	09267-30010	・ヘアリング, 30X55X17	1		1.7
3	51644-12C00	・シール, ステアリング ロア	1		
4	51352-06C00	ホムルト, ステアリング ステム	2		
5	51631-28000	ナット, ステアリング ステム	1		
6	09285-34006	オイルシール	1		
7	09267-25009	ヘアリング, 25X47X15	1		1.7
8	51311-06C00	ヘット, ステアリング ステム	1		0.6
9	51451-13A10	ホムルト	2		
10	51356-24B01	ワッシャ	1		
11	51353-24B00	ナット, キャップ	1		

FIG. 39

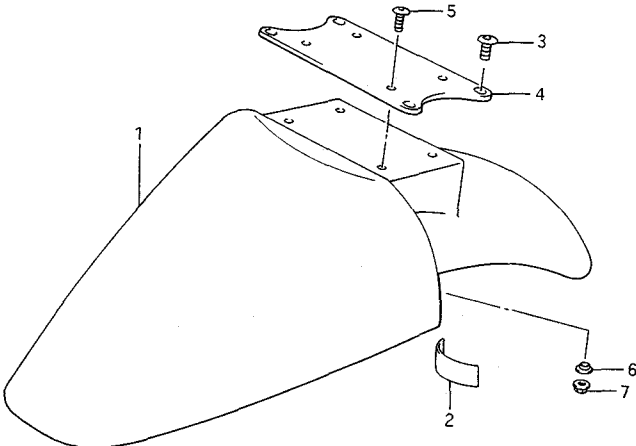

← FWD

FIG. 39 (G-7) フロント フェンダ"

見出番号	品番	品名	使用個数	備考	標準作業時間
1-1	53111-32C00-28V	フェンダ", フロント(レット)	1	FOR 8RY	0.4
1-2	53111-32C00-17U	フェンダ", フロント(クレー)	1	FOR 3CG	
1-3	53111-32C00-33N	フェンダ", フロント(フルー)	1	FOR 3JK	
2	94583-05C00	ワッショ	2		
3	09139-06027	スクリユ, 6X12	4		
4	53114-32B00	フーレス, フロントフェンダ"	1		0.4
5	09139-05042	スクリユ, 5X16	4		
6	09169-05009	ワッショ	4		
7	08319-31056	ナット	4		



**FIG. 40**

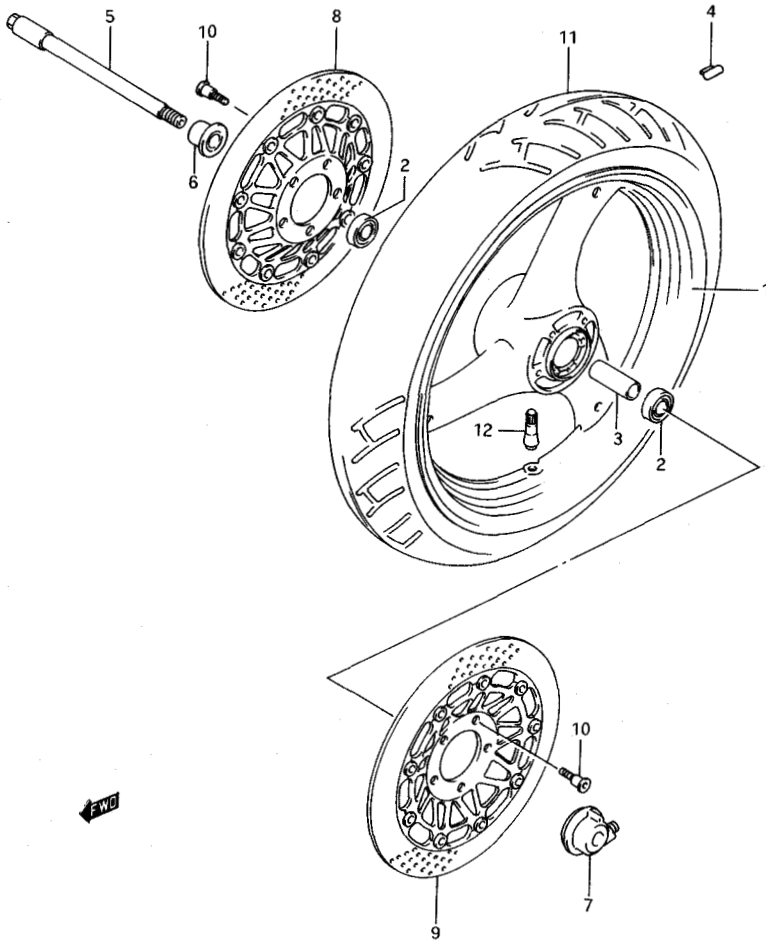

GSX-R250RK

FIG. 40 (G-8) フロント ホイール

見出番号	品番	品名	使用個数	備考	標準作業時間
1-1	54111-32C00-28W	ホイール, フロント, MT3.00X17<キウイト>	1	FOR 3JK	1.3
1-2	54111-32C00-35B	ホイール, フロント, MT3.00X17<コールドト>	1	FOR 3CG	
1-3	54111-32C00-37W	ホイール, フロント, MT3.00X17<レット>	1	FOR 8RY	
2	08143-62037	ハブアリンク	2		0.5
3	09180-17094	スベアサ, 17.5X22.5X73	1		
4-1	55411-00A00	ハブランサ, ホイール, 10G	0~3		
4-2	55412-00A00	ハブランサ, ホイール, 20G	0~3		
4-3	55413-00A00	ハブランサ, ホイール, 30G	0~3		
5	54711-32C00	アクスル, フロント	1		
6	54740-32C00	スベアサ, フロントアクスル, ライト	1		
7	54600-32C02	ホイックサアツシ, スピートメーサキヤ	1		0.5
8	59210-06C00	チヤイスク, フロントフレキ, ライト	1		0.6
9	59220-06C00	チヤイスク, フロントフレキ, レフト	1		B(0.6) 0.6 B(0.6)
10	09106-08082	ホイルト, 8X33	10		
11	*55100-06C00	タイヤ, チューフレス, 110/70R17 (DUNLOP)	1		W0.6
12	*43130-75150	ホイルト, タイヤ, TR413 (DUNLOP)	1		

**FIG.41**

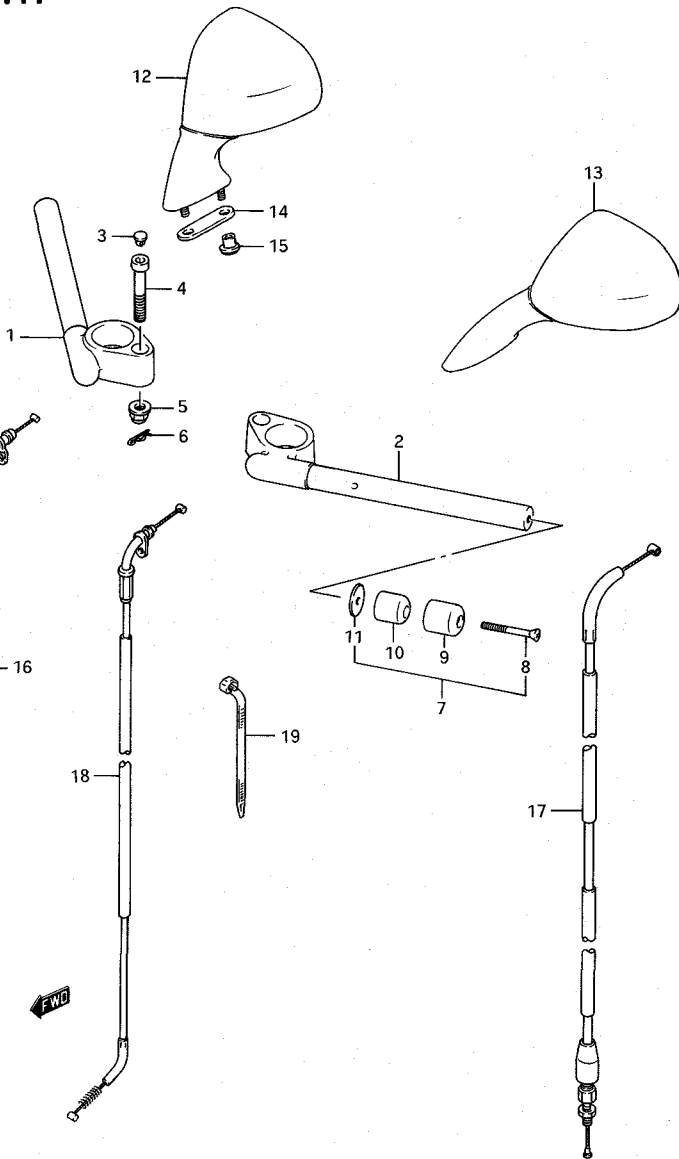

GSX-R250RK

FIG. 41 (H-2) ハント"ルハ"ー

見出番号	品番	品名	使用個数	備考	標準作業時間
1	56111-06C11	ハント"ルハ"ー、ライト	1		0.6 B(0.8)
2	56151-06C11	ハント"ルハ"ー、レフト	1		0.6 B(0.8)
3	09250-08014	キヤツフ°	2		
4	09106-10056	ホ"ルト	2		
5	08319-31107	ナツト	2		
6	09385-10005	クリツフ°	2		
7	56200-06810	ハ"ランサセツト, ハント"ルハ"ー	2		
8	02132-06408	・スクリュ	2		
9	56274-05C00	・キヤツフ°, ハ"ランサ	2		
10	56271-33400	・ハ"ランサ, ハント"ルハ"ー	2		
11	56275-34400	・ス"ーサ, ハント"ルハ"ー	2		
12	56500-06C02-291	ミラーアツシ, リヤビ"ユー, ライト(フ"ラツク)	1		0.2
13	56600-06C02-291	ミラーアツシ, リヤビ"ユー, レフト(フ"ラツク)	1		0.2
14	94576-12C00	クツシヨシ, リヤビ"ユーミラー	2		
15	56619-12C00	ナツト, リヤビ"ユーミラー	4		
16	58300-06C00	ケーフ"ルアツシ, スロツトル	1		W0.5
17	58200-06C00	ケーフ"ルアツシ, クラツチ	1		W0.8
18	58410-06C00	ケーフ"ル, スタータ	1		W0.6
19-1	09407-14403	クランプ°, L:125	1		
19-2	09407-18402	クランプ°, L:165	1		

GSX-R250RK

**FIG.42**

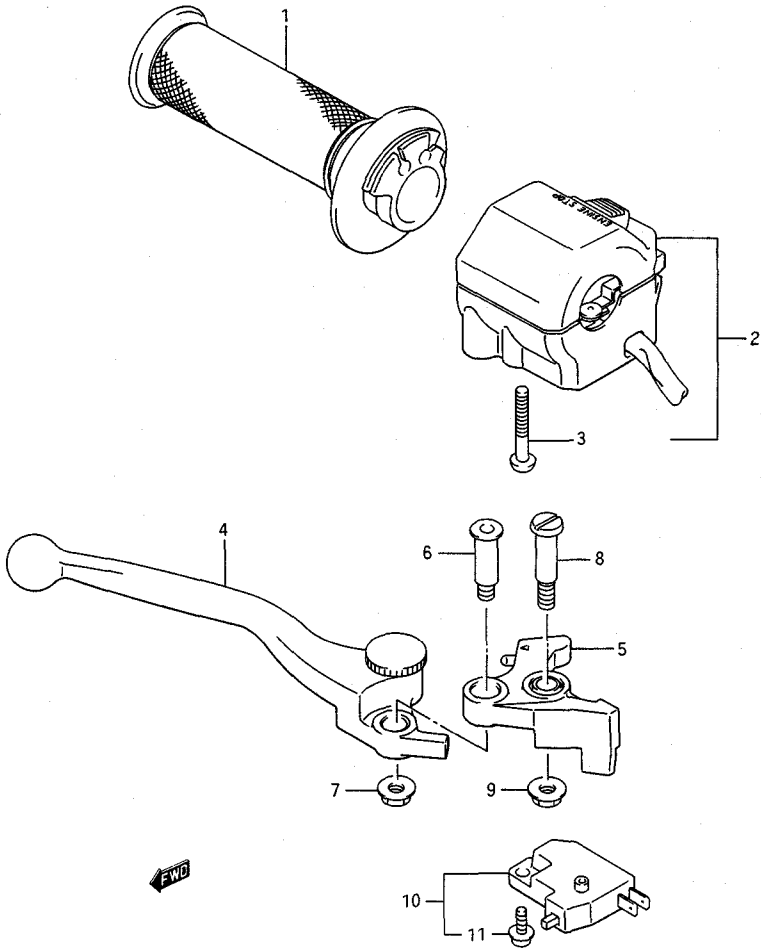
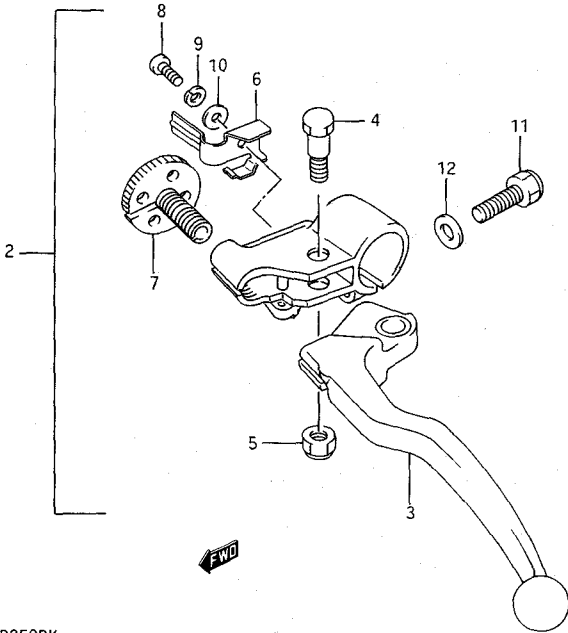
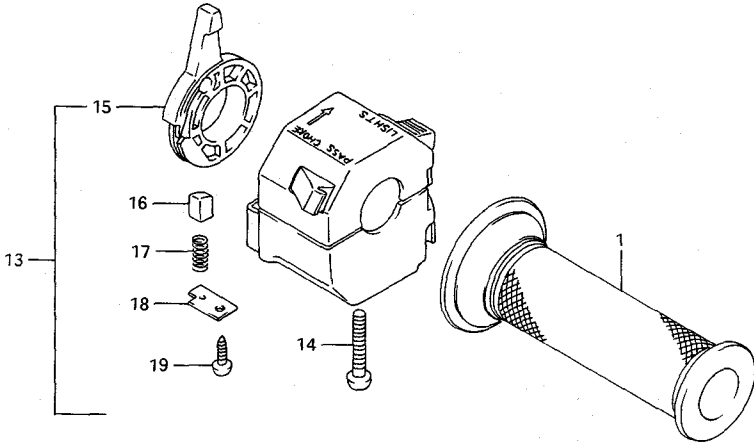

FIG. 42 (H-3) ライト ハンドル スイッチ

見出番号	品番	品名	使用個数	備考	標準作業時間
1	57110-05C00	ク`リツフ°、スロツトル	1		0.2
2	37200-06C00	スイッチアツシ、ハンドル、ライト	1		0.4
3	02112-05455	・スクリユ	2		
4	57420-32C00	アシ`ヤストレハ`-	1		
5	57430-32C00	ノツカ	1		
6	57437-32C00	ホ`ルト	1		
7	08319-31065	ナツト	1		
8	57431-17C00	ホ`ルト、レハ`-	1		
9	08316-16064	ナツト	1		
10	57460-17C00	スイッチアツシ、ストツフ°	1		0.2
11	57465-17C00	・スクリユ	1		

**FIG.43**



GSX-R250RK

FIG. 43 (H-4) レフト ハンドル スイッチ

見出番号	品番	品名	使用個数	備考	標準 作業時間
1	57211-05C00	クゝリツフゝ,レフト	1		W0.2
2	57500-32C00	レハゝ-アツシ,クラツチ	1		0.4
3	57620-27A30	レハゝ-クラツチ	1		0.2
4	57431-49110	ホゝルト,レハゝ-	1		
5	08319-21065	ナツト	1		
6	57644-20A02	スフゝリンクゝ,アシゝヤスタ	1		
7	57641-20A03	アシゝヤスタ,ロツク	1		
8	02112-04085	スクリュ	1		
9	08321-21045	ロツクワツシヤ	1		
10	08322-21045	ワツシヤ	1		
11	01204-06204	ホゝルト	1		
12	08322-21064	ワツシヤ	1		
13	37400-06C00	スイッチアツシ,ハンドル,レフト	1		0.4
14	02112-05455	スクリュ	2		
15	37481-30B00	レハゝ-,チヨーク	1		
16	37482-30B00	ヒゝ-ス,スライトゝ	1		
17	37483-30B00	スフゝリンクゝ	1		
18	37486-30B00	フゝレート	1		
19	03511-04125	スクリュ	1		

GSX-R250RK



**FIG.44**

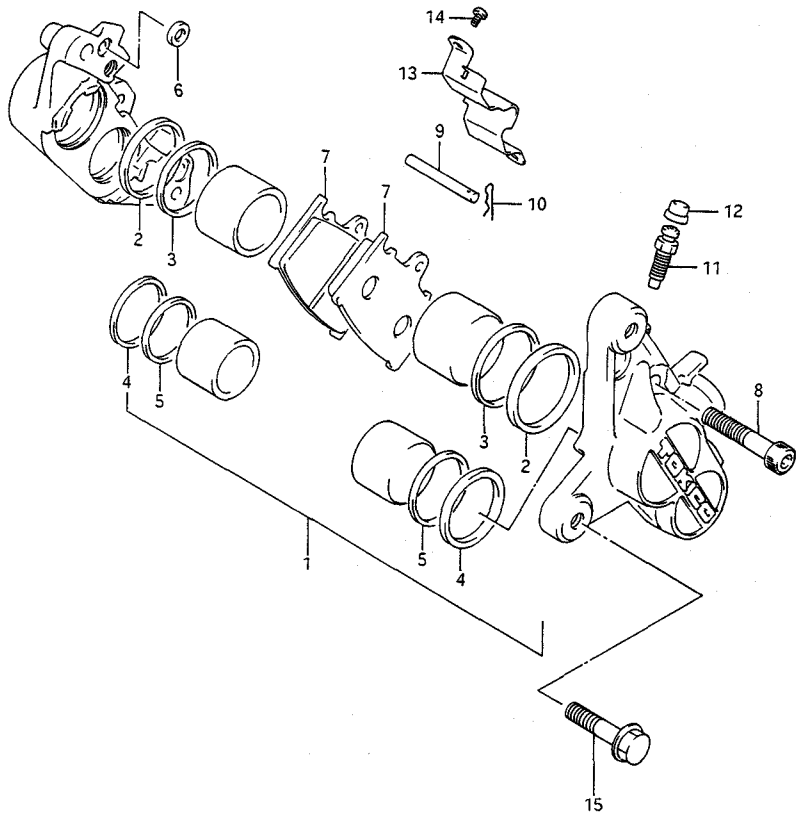
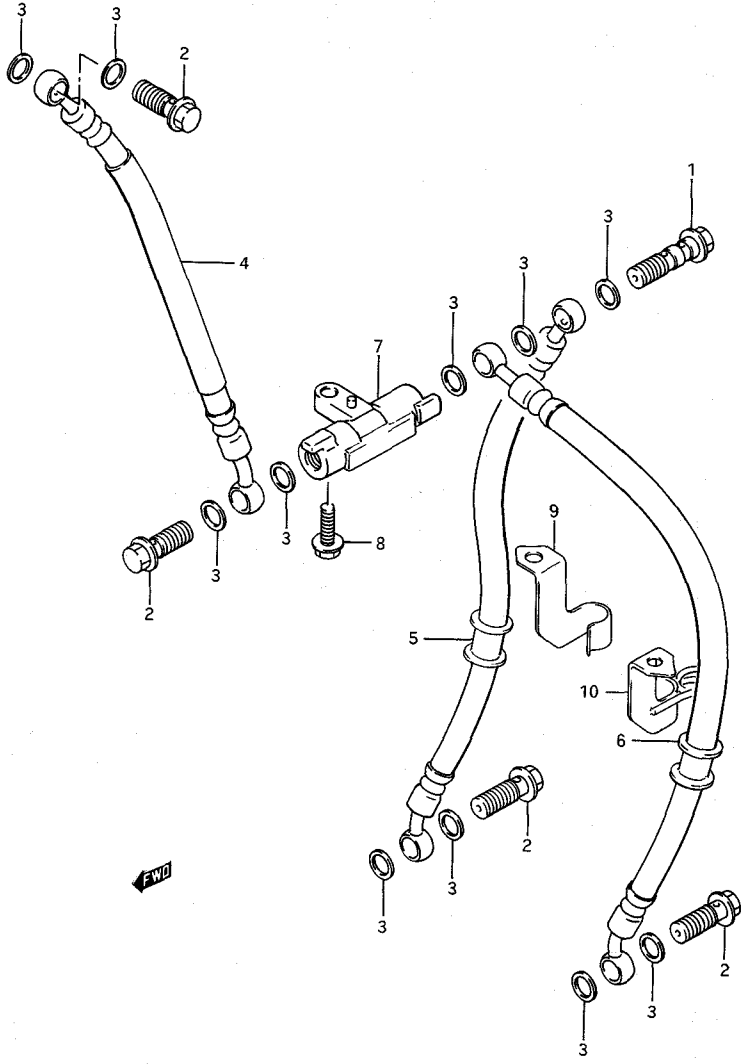

FIG. 44 (H-5) フロント キャリハ°

見出番号	品番	品名	使用個数	備考	標準 作業時間
	59100-06C30	キャリハ°アツシ, ライト	1		0.4 B(0.6)
	59300-06C30	キャリハ°アツシ, レフト	1		0.4 B(0.6)
1	59100-32810	・ヒ°ストンセット	2		0.6 B(0.8)
2	59107-39100	・・シール, ヒ°ストン	4		
3	59108-36A00	・・フ°ツ	4		
4	59107-03A00	・・シール, ヒ°ストン	4		
5	59108-32C00	・・シール	4		
6	69107-34200	・・シール	4		
7	59130-06C00	・ハ°ツト°	4		
8	59145-00A00	・ホ°ルト	8		
9	69141-45000	・ヒ°ン, ハ°ツト°	2		
10	69142-45000	・クリツフ°, ハ°ツト°ヒ°ン	2		
11	59121-18410	・フ°リーダ°	2		
12	59122-18410	・キャツフ°, フ°リーダ°	2		
13-1	59152-32C00	・カハ°-, ライト	1		
13-2	59151-32C00	・カハ°-, レフト	1		
14	59153-06C00	・スクリュ°, カハ°-	4		
15	01S17-10305	ホ°ルト	4		

**FIG.45**



GSX-R250RK

FIG. 45 (H-6) フロント フレーキ ホース

見出番号	品番	品名	使用個数	備考	標準作業時間
1	09360-10018	ニオンホルト, 10X36	1		
2	09360-10017	ニオンホルト, 10X24	4		
3	09161-10009	ワッシャ, 10X15X1.5	11		
4	59480-06C00	ホース, フロントフレイキ, NO.1	1		0.4
5	59240-06C00	ホース, フロントフレイキ, NO.2, ライト	1		0.4 B(0.6)
6	59440-06C00	ホース, フロントフレイキ, NO.2, レフト	1		0.4 B(0.6)
7	59491-12C00	シヨイント, フレイキホース	1		
8	01517-06167	ホルト	1		
9	59268-06C00	クランプ°, フロントフレイキホース, ライト	1		
10	59260-06C00	クランプ°, フロントフレイキホース, レフト	1		

**FIG.46**

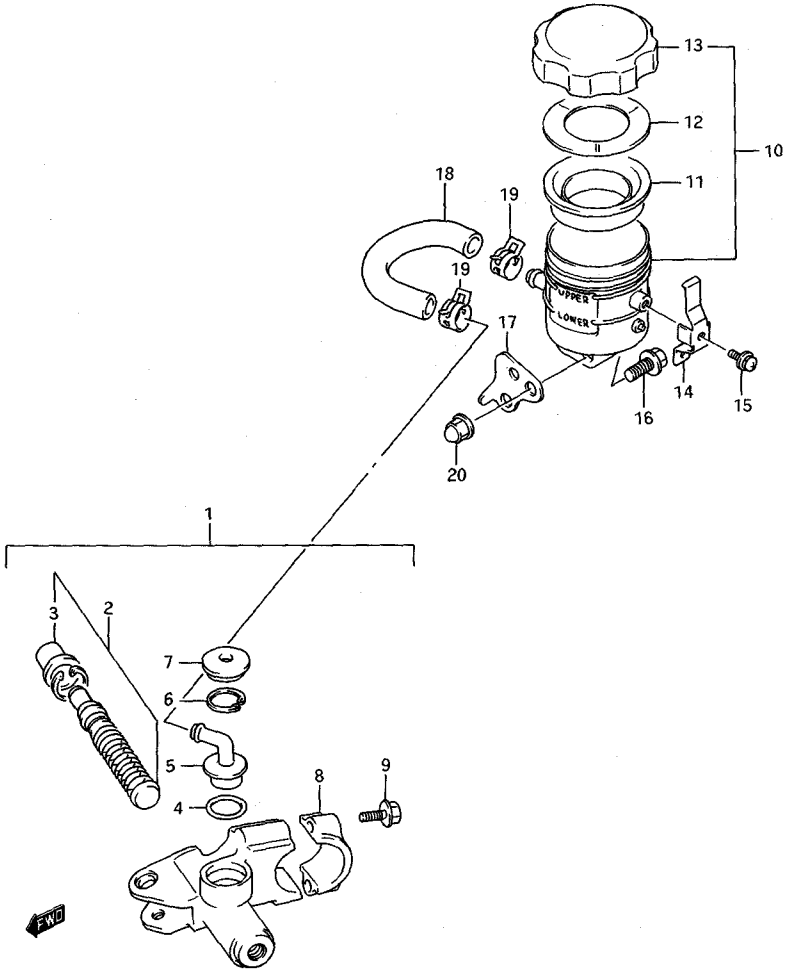

GSX-R250RK

FIG. 46 (H-7) フロント マスタ シリンダ\*

見出番号	品番	品名	使用備数	備考	標準 作業時間
1	59600-32C00	シリンダ*アツシ,フロントマスタ	1		0.5
2	59600-45860	*ヒ°ストン/カツフ°セツト	1		0.7
3	59666-44300	*フ°ーツ	1		
4	69686-34200	*オリソク*	1		
5	59672-17C00	*コネクタ	1		
6	69674-00B20	*サ°クリツフ°	1		
7	59673-17C00	*カハ°ー,タ°スト	1		
8	59671-36500	*ホルタ°	1		
9	59675-17C00	*ホルト	2		
10	59740-17C00	タンクアツシ,リサ°-ハ°	1		0.3
11	59667-18441	*タ°イヤフラム	1		
12	59668-18441	*フ°レート,タ°イヤフラム	1		
13	59669-20A01	*キヤツフ°	1		
14	59743-17C00	フ°レート,リサ°-ハ°タンクキヤツフ°	1		
15	02112-74128	スクリユ	1		
16	01517-06167	ホルト	1		
17	59751-06C10	フ°ラケツト,フロントリサ°-ハ°タンク	1		
18	59731-06C00	ホ°ス,フロントリサ°-ハ°タンク	1		0.3
19	59735-17C00	クランフ°,リサ°-ハ°タンク,フロント	2		
20	08313-21067	ナツト	1		

**FIG.47**

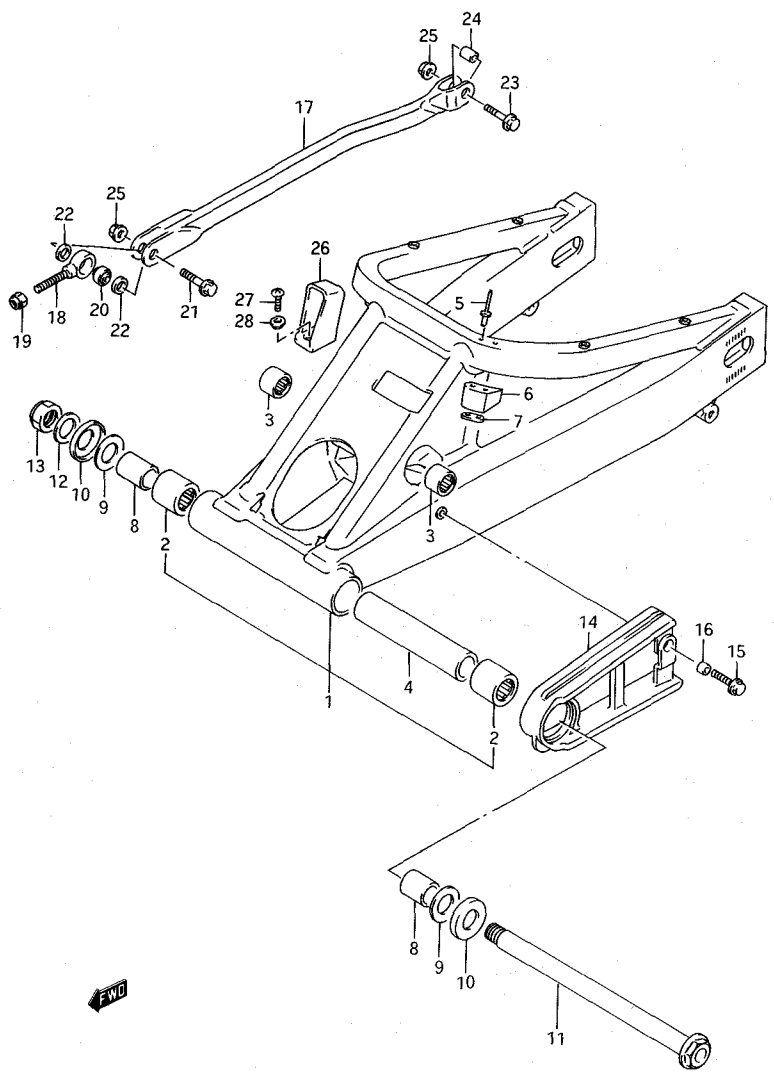

GSX-R250RK

FIG. 47 (H-8) リヤ スイック アーム

見出番号	品番	品名	使用個数	備考	標準 作業時間
1	61000-06C02	スイッキンクアームアツシ, リヤ	1		1.8
2	09263-25024	ハアリク, 25X33X30	2		
3	09263-17039	ハアリク, 17X24X20	2		
4	61282-12C00	スハ-サ, リヤスイッキンクアーム ヒホツト, センタ	1		
5	09229-04025	リハツト	2		
6	61283-06C00	ハツファ, チェーンタツチテイフエン ス, NO. 2	1		
7	61285-06C00	フレート, チェーンハツファフイツチ インク	1		
8	61251-17C00	スハ-サ, スイッキンクアームヒホ ツトハアリク	2		
9	08211-20381	スラストワツシヤ, T:1	2		
10	61262-17C00	スストシール, リヤスイッキンクア ームヒホツト	2		
11	61211-06C00	シヤフト, リヤスイッキンクアームヒ ホツト	1		
12	08322-11188	ワツシヤ	1		
13	09159-18007	ナツト	1		
14	61273-06C00	ハツファ, チェーンタツチテイフエン ス	1		1.8
15	09116-06111	ホルト, 6X20, ヒラワツシヤツキ	1		
16	09180-06142	スハ-サ	1		
17	64310-06C02	トルクリンク, リヤ	1		0.3
18	64316-20A02	ハウシク, トルクリンクハアリク	1		
19	09159-10027	ナツト	1		
20	64352-40411	ハアリク	1		
21	09103-08042	ホルト, 8X31	1		
22	64339-40410	スストシール	2		
23	09103-08142	ホルト, 8X35	1		
24	64336-20A00	スハ-サ, リヤトルクリンク, リヤ	1		
25	08319-31087	ナツト	2		
26	69243-06C00	カイト, リヤフレキホ-ス	1		
27	02142-06164	スクリユ	1		
28	09169-06041	ワツシヤ	1		

GSX-R250RK



**FIG.48**

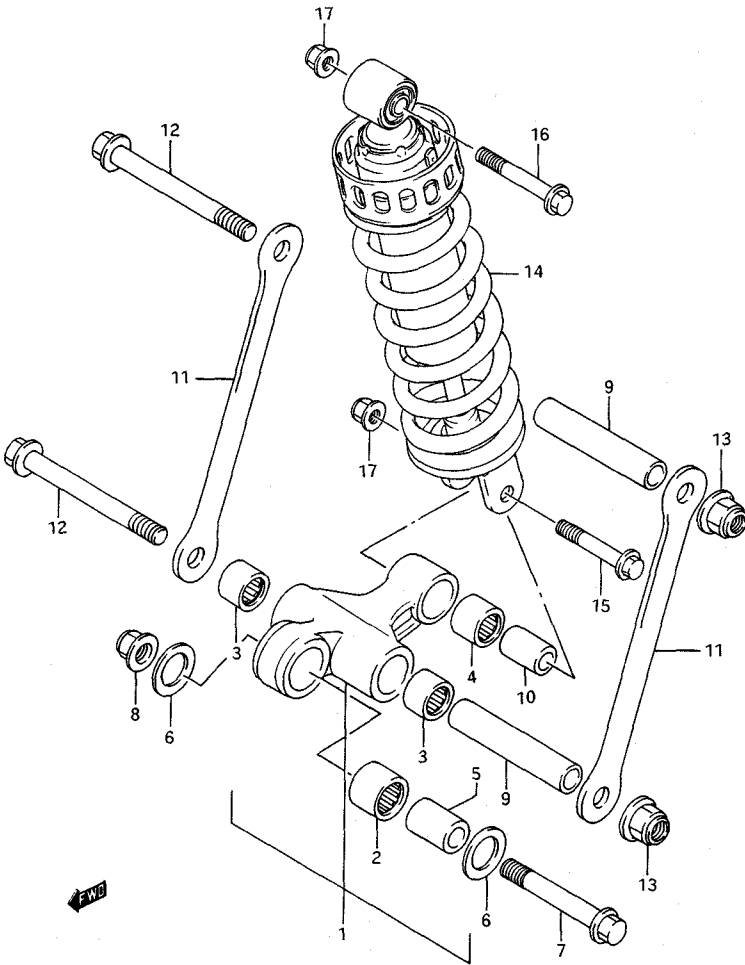

GSX-R250RK

FIG. 48 (H-9) クッション レハ<sup>ン</sup>

見出番号	品番	品名	使用個数	備考	標準 作業時間
1	62600-32830	レハ <sup>ン</sup> -セット, リヤクツシヨ <sup>ン</sup>	1		0.8
2	09263-20064	・ハ <sup>ン</sup> アリンク <sup>ン</sup>	1		
3	09263-17037	・ハ <sup>ン</sup> アリンク <sup>ン</sup> , 17X24X25	2		
4	09263-17034	・ハ <sup>ン</sup> アリンク <sup>ン</sup>	1		
5	62684-05C00	スハ <sup>ン</sup> -サ, リヤクツシヨ <sup>ン</sup> レハ <sup>ン</sup> -, フロ ント	1		
6	09160-20066	ワツシヤ	2		
7	62668-27A00	ホ <sup>ル</sup> ト, リヤクツシヨ <sup>ン</sup> レハ <sup>ン</sup> -, フロ ント	1		
8	08319-31128	ナツト	1		
9	09180-12122	スハ <sup>ン</sup> -サ, 12X17X85	2		
10	62684-40A10	スハ <sup>ン</sup> -サ, リヤクツシヨ <sup>ン</sup> レハ <sup>ン</sup> -, リヤ	1		
11	62641-06C01	ロツト <sup>ン</sup> , リヤクツシヨ <sup>ン</sup> レハ <sup>ン</sup> -	2		
12	09103-12037	ホ <sup>ル</sup> ト, 12X115	2		
13	08319-31128	ナツト	2		
14	62100-06C00	アフ <sup>ソ</sup> ワーハ <sup>ン</sup> アツシ, リヤシヨツク	1		1.0
15	09103-10027	ホ <sup>ル</sup> ト, 10X58	1		
16	09103-10213	ホ <sup>ル</sup> ト, 10X52	1		
17	08319-31107	ナツト	2		

**FIG.49**

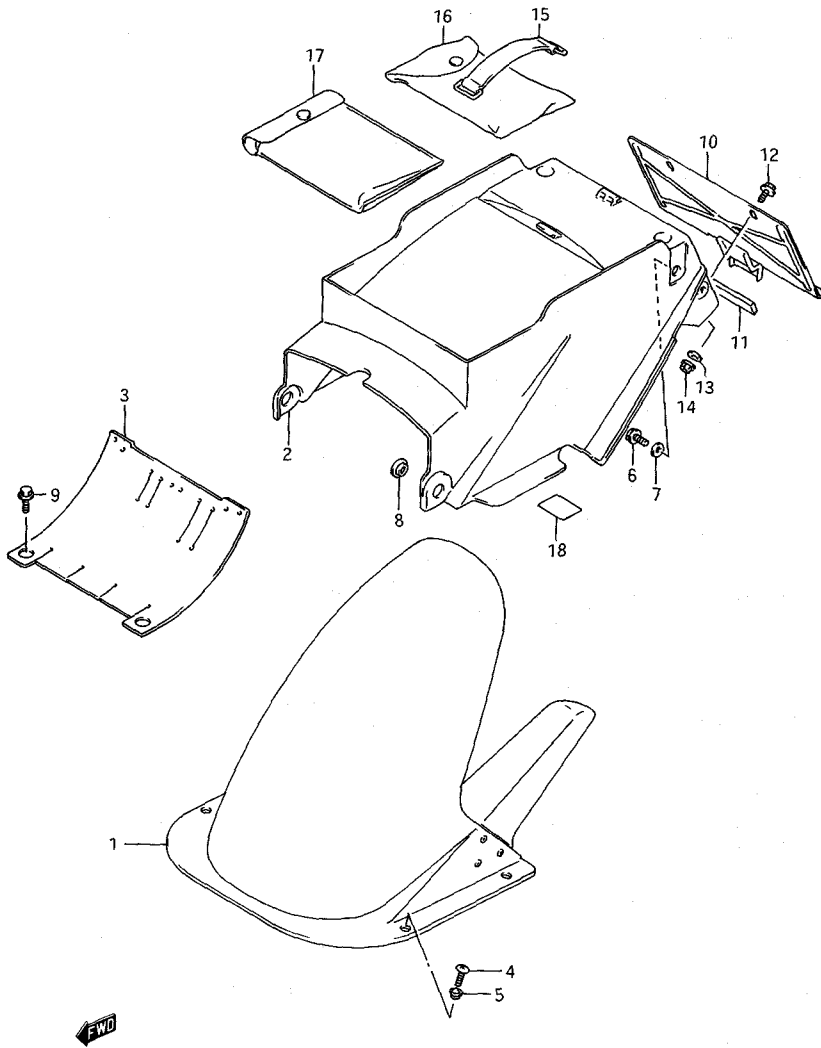

GSX-R250RK

FIG. 49 (H-10) リヤフェンタ

見出番号	品番	品名	使用個数	備考	標準作業時間
1	63110-06C00	フェンタ <sup>®</sup> , リヤ, ロア	1		0.2
2	63113-06C00	ホ <sup>®</sup> テ <sup>®</sup> , リヤフェンタ <sup>®</sup> , アツハ <sup>®</sup>	1		0.6
3	63411-32C00	マツト <sup>®</sup> カ <sup>®</sup> ート <sup>®</sup> , リヤフェンタ <sup>®</sup>	1		
4	02142-06164	スタリユ	4		
5	09169-06036	ワツシヤ	4		
6	01517-06167	ホ <sup>®</sup> ルト	2		
7	09169-06053	ワツシヤ	4		
8	09169-08034	ワツシヤ	2		
9	09116-06046	ホ <sup>®</sup> ルト, 6X16, ヒラワツシヤツキ	1		
10	63460-32C00	ホ <sup>®</sup> ルタ <sup>®</sup> , リヤライセンズア <sup>®</sup> レート	1		
11	63191-19C00	クツシヨシ, リヤフェンタ <sup>®</sup>	1		
12	01517-06167	ホ <sup>®</sup> ルト	2		
13	09160-06020	ワツシヤ, 6.5X20X1.6	2		
14	08316-26066	ナツト	2		
15	09462-00034	ハ <sup>®</sup> ント <sup>®</sup>	1		
16	09800-20023	ツールアツシ	1		
17	94980-31000	ハ <sup>®</sup> ツク, ト <sup>®</sup> キユメント	1		
18	63115-06C00	テ <sup>®</sup> フ <sup>®</sup> , リヤフェンタ <sup>®</sup>	2		

FIG.50

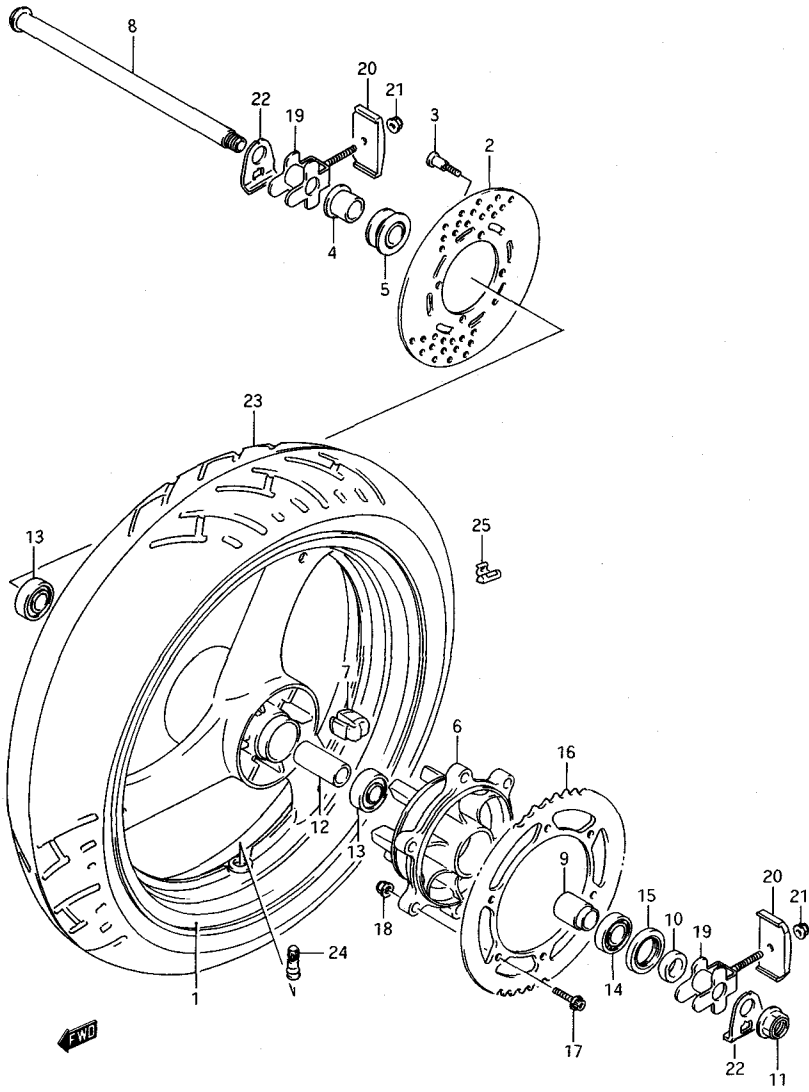
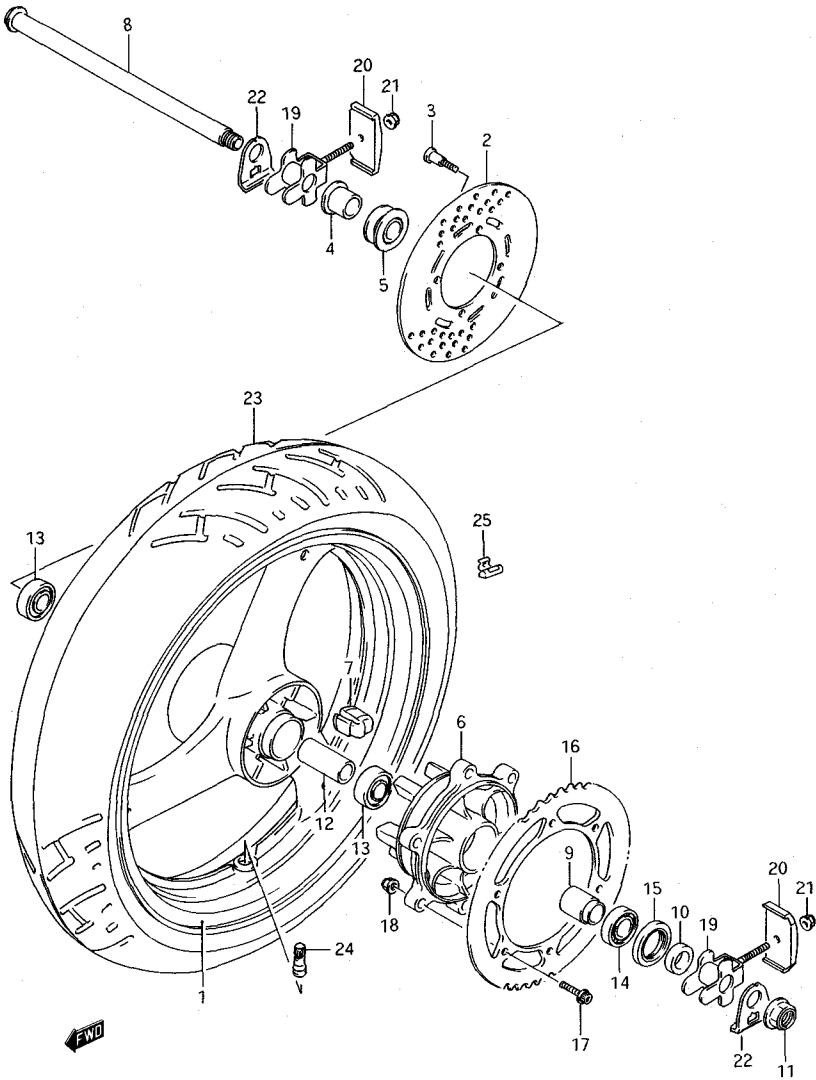

FIG. 50 (H-11) リヤ ホイール

見出番号	品番	品名	使用個数	備考	標準作業時間
1-1	64111-06C00-28W	ホイール, リヤ, MT4.00X18(ホ イト)	1	FOR 3JK	1.5
1-2	64111-06C00-35B	ホイール, リヤ, MT4.00X18(コ ールト)	1	FOR 3CG	
1-3	64111-06C00-37W	ホイール, リヤ, MT4.00X18(レ ット)	1	FOR 8RY	
2	69211-06C00	チイスク, リヤフレーキ	1		0.7
3	09106-08082	ホルト, 8X33	4		
4	69412-32C00	スハース, キャリハフラケット	1		
5	64740-48B00	スハース, リヤアクスル, ライト	1		
6	64611-12C02	トラム, リヤスフ ロケットマウンチンク	1		
7	64651-14A00	アフソーハ, リヤハフシヨツク	6		0.6
8	64711-32C00	アクスル, リヤ	1		0.4
9	64733-12C00	リテーナ, リヤスフ ロケットトラム	1		
10	64751-12C00	スハース, リヤアクスル, レフト	1		
11	09159-20006	ナット	1		
12	64731-12C00	スハース, リヤホイールハアリンク	1		
13	09262-20042	ハアリンク	2		0.7
14	08113-62057	ハアリンク	1		0.7
15	09285-34004	オイルシール	1		0.7
16	64511-06C00	スフ ロケット, リヤ, NT:48T	1		W0.7
17	07120-08308	ホルト	6		
18	08319-31087	ナット	6		

**FIG.50**



GSX-R250RK

FIG. 50 (H-12) リヤ ホイール

見出番号	品番	品名	使用個数	備考	標準作業時間
19	61410-32C10	アシックススタ, チェーン	2		
20	61421-32C10	フレート, チェーンアシックススタカイト	2		
21	08319-31087	ナット	2		
22	61445-32C10	ワッシャ, チェーンアシックススタ	2		
23	*65100-06C00	タイヤ, チューブレス, 140/60R18 (DUNLOP)	1		W0.9
24	43130-75150	ハルファ, タイヤ, TR413 (DUNLOP)	1		
25-1	55411-00A00	ハランサ, ホイール, 10G	0~3		
25-2	55412-00A00	ハランサ, ホイール, 20G	0~3		
25-3	55413-00A00	ハランサ, ホイール, 30G	0~3		

GSX-R250RK



**FIG.51**

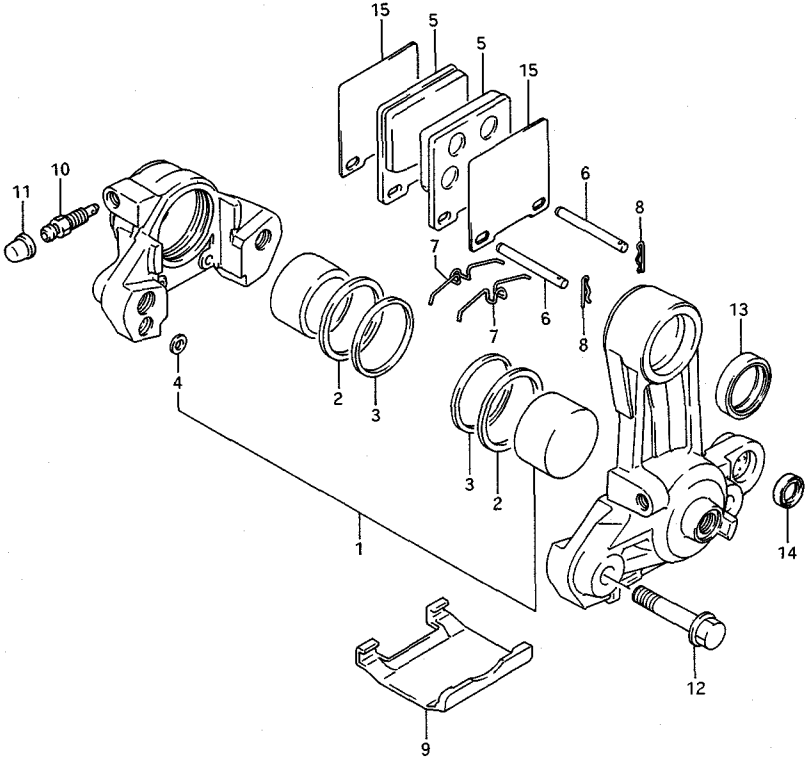
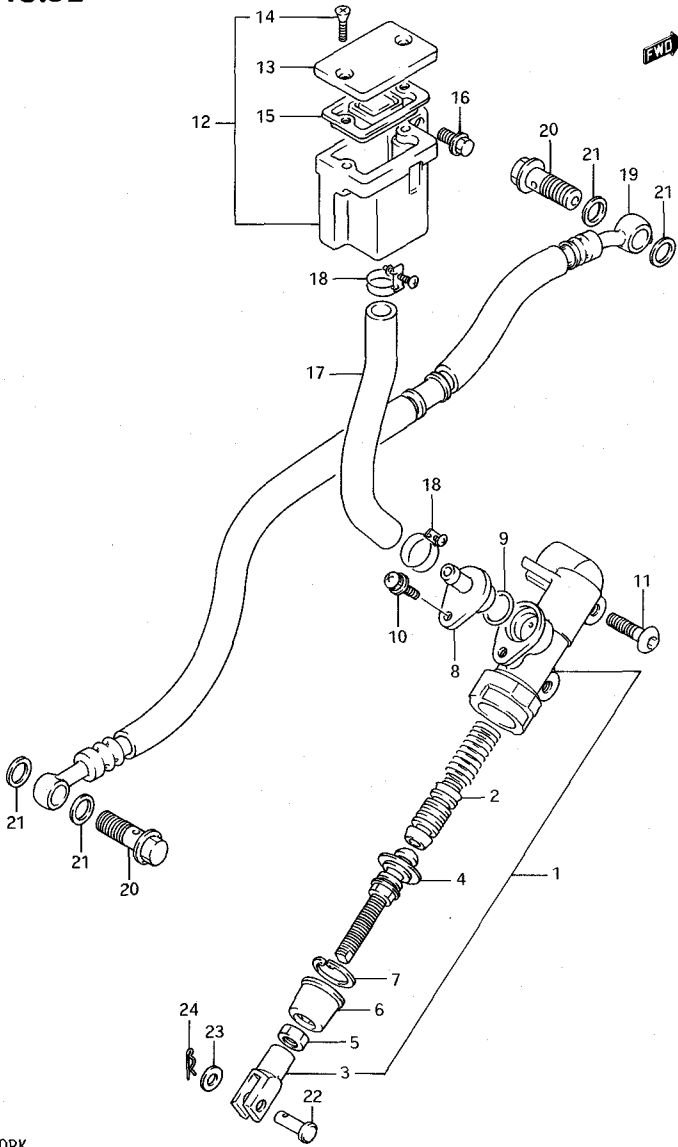

FIG. 51 (H-13) リヤ キヤリハ°

見出番号	品番	品名	使用個数	備考	標準作業時間
	69100-32C10	キヤリハ°アツシ, リヤ	1		0.6
1	69100-32810	・ヒ°ストンセツト	1		0.8
2	59107-18410	・・シール, ヒ°ストン	2		
3	69108-32800	・・シール, ワイハ°	2		
4	69107-34200	・・シール	1		
5	69130-06800	・ハ°ツト°	2		W0.4
6	69141-45000	・ヒ°ン, ハ°ツト°	2		
7	59143-16700	・スフ°リンク°	2		
8	69142-45000	・クリツフ°, ハ°ツト°ヒ°ン	2		
9	59151-16701	・カハ°-	1		
10	59121-18410	・フ°リータ°	2		
11	59122-18410	・キヤツフ°, フ°リータ°	2		
12	59145-16700	・ホ°ルト	2		
13	09285-28002	・オイルシール	2		
14	62647-04A00	・シール, タ°スト	2		
15	59371-33410	・シム	2		

GSX-R250RK

**FIG.52**



GSX-R250RK

FIG. 52 (H-14) リヤ マスタ シリンダ

見出番号	品番	品名	使用部数	備考	標準作業時間
1	69600-40A01	シリンダ <sup>※</sup> アツシ, リヤマスタ(ホワイト)	1		0.6
2	69600-04810	・ピ <sup>※</sup> ストン/カッパ <sup>※</sup> セツト	1		0.8
3	69692-34300	・ヨーク	1		
4	69670-40A00	・ロツト <sup>※</sup> , フ <sup>※</sup> ツシユ	1		
5	69693-34300	・ナツト	1		
6	69691-00A00	・フ <sup>※</sup> ーツ	1		
7	51162-70040	・サークリツフ <sup>※</sup>	1		
8	69672-00A00	・コネクタ	1		
9	69686-34200	・オリシユク <sup>※</sup>	1		
10	02112-74125	・スクリュ	1		
11	09139-06030	スクリュ, 6X16	2		
12	69740-05A10	タンクアツシ, リヤリサ <sup>※</sup> -ハ <sup>※</sup>	1		0.3
13	59669-04700	・キヤツフ <sup>※</sup>	1		
14	69689-04A00	・スクリュ	2		
15	59667-04700	・タ <sup>※</sup> イヤフラム	1		
16	01517-06128	ホ <sup>※</sup> ルト	1		
17	69731-06C00	ホ-ス, リサ <sup>※</sup> -ハ <sup>※</sup> タンク	1		0.3
18	09400-16302	クラシフ <sup>※</sup>	2		
19	69480-06C10	ホ-ス, リヤフ <sup>※</sup> レーキ	1		0.5
20	09360-10017	ユニオンホ <sup>※</sup> ルト, 10X24	2		
21	09161-10009	ワツシヤ, 10X15X1.5	4		
22	09200-06037	ピ <sup>※</sup> ン	1		
23	08322-21068	ワツシヤ	1		
24	04111-20158	コツタピ <sup>※</sup> ン	1		

GSX-R250RK

FIG.53

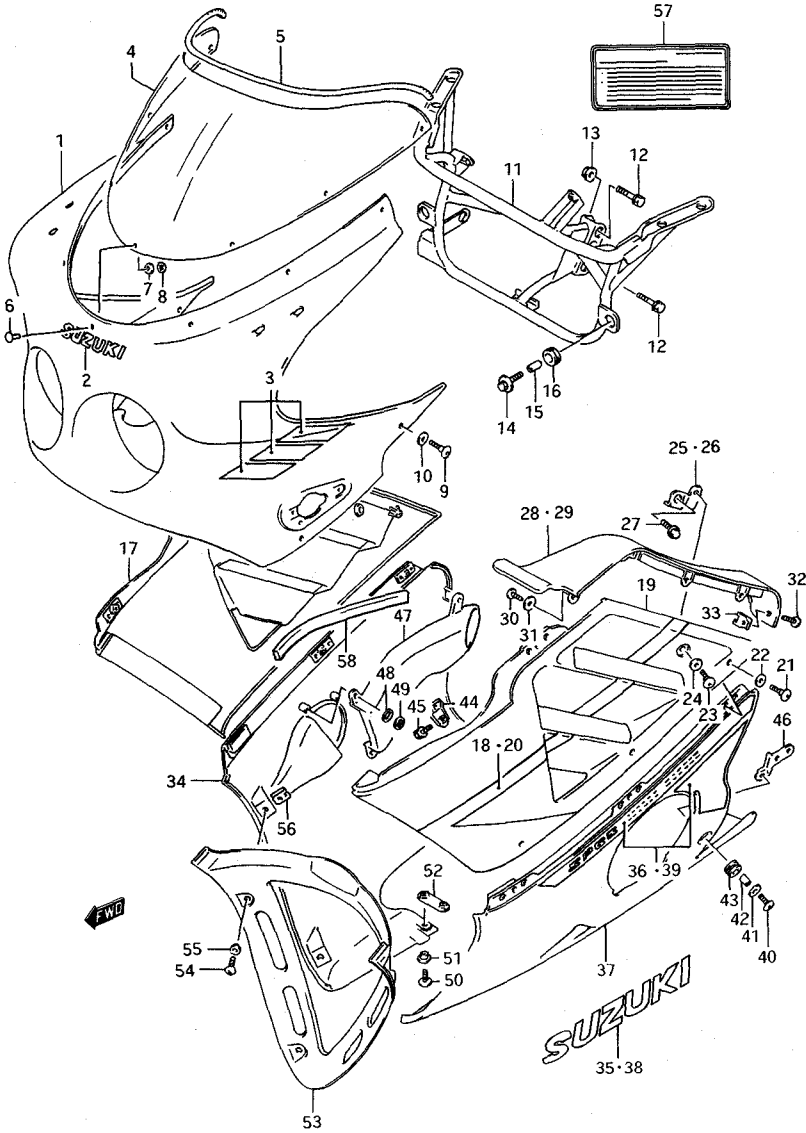

GSX-R250RK

WHITE/BLUE

FIG. 53 (I-2) カウリング (3JK)

見出番号	品番	品名	使用個数	備考	標準作業時間
1	94400-06C01-3JK	ホ"チ"-アツシ, カウリング (フ"ル- /ホワイト)	1		0.4
2	68185-05C10-0JW	・エンフ"レム, カウリング"フロント (ホワイト)	1		
3	68270-32C40-3BK	・チーフ"セット, カウリング"アツパ"	1		
4	94610-06C00	スクリーンセット, ウイント"	1		0.5
5	94631-06C00	・モ-ルチ"インク", ウイント"スクリーン	1		
6	94616-40C01	ピ"ン, ウイント"スクリーン	7		
7	09320-04007	クツシヨ"ン, 4X13X1.0	7		
8	09148-04032	ナツト	7		
9	09139-05044	スタリユ	4		
10	09161-07009	ワツシヤ	4		
11	94510-06C01	フ"レ-ス, カウリング"	1		
12	01137-08355	ホ"ルト	2		
13	08313-21085	ナツト	1		
14	09116-06131	ホ"ルト, 6X25	2		
15	09180-06217	スハ"ーサ, 6.6X9X15	2		
16	09320-08047	クツシヨ"ン	2		
17	94403-06C01-2FF	カウリング"アツシ, サイト", ライト (フ"ル- /フ"ル-)	1		0.3
18	68680-06C00-0JW	・チーフ"セット, カウリング"サイト", ライト (ホワイト)	1		
19	94404-06C01-2FF	カウリング"アツシ, サイト", レフト (フ"ル- /フ"ル-)	1		0.3
20	68690-06C00-0JW	・チーフ"セット, カウリング"サイト", レフト (ホワイト)	1		
21	09139-05044	スタリユ	6		
22	09161-07009	ワツシヤ	6		

FIG. 54 (I-5) :  
3CG  
FIG. 55 (I-8) :  
8RY

GSX-R250RK

FIG.53

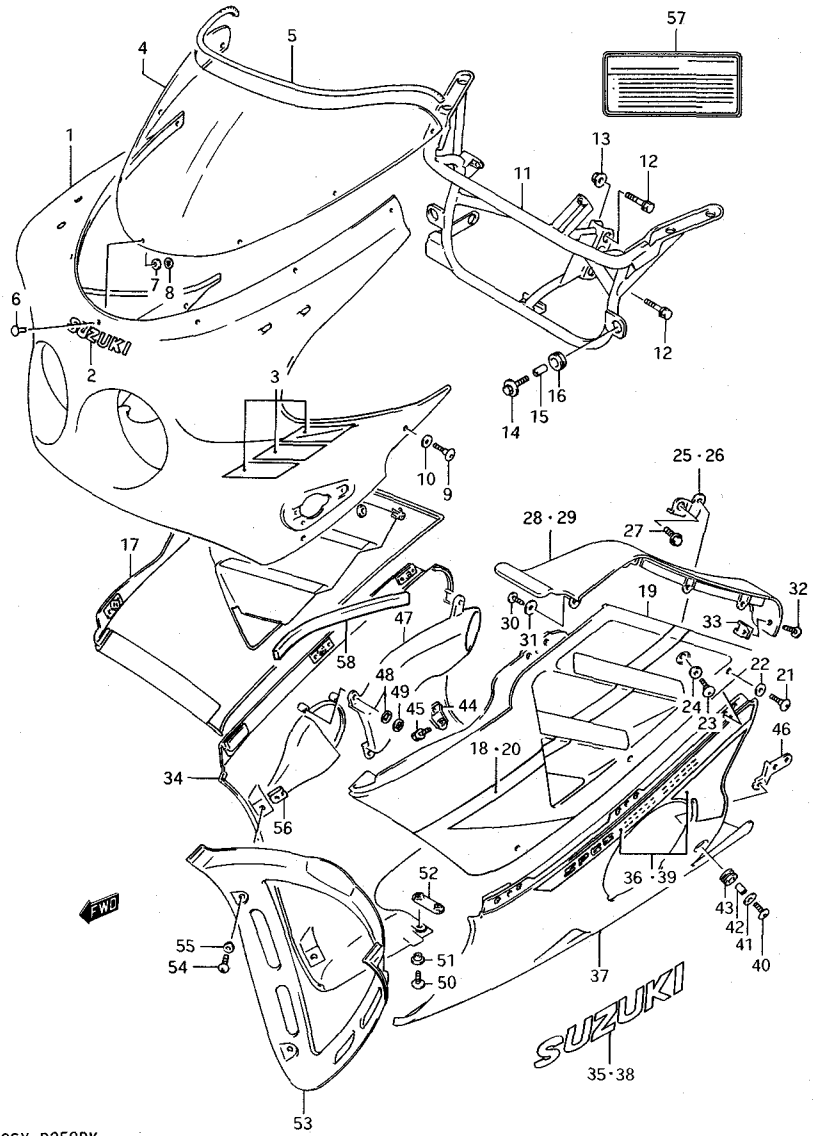

GSX-R250RK

FIG. 53 (I-3) カウリング (3JK)

見出番号	品番	品名	使用個数	備考	標準 作業時間
23	09139-05046	スクリュ, 5X12	2		
24	09161-07009	ワツシヤ	2		
25	94521-06C00	フ <sup>o</sup> レート, カウリング <sup>o</sup> フイツチイグ <sup>o</sup> サイト <sup>o</sup> , ライト	1		
26	94531-06C00	フ <sup>o</sup> レート, カウリング <sup>o</sup> フイツチイグ <sup>o</sup> サイト <sup>o</sup> , レフト	1		
27	09116-06027	ホ <sup>o</sup> ルト, 6X16, ワツシヤツキ, 4T( W)	2		
28	94640-06C00	ハ <sup>o</sup> ネル, カウリング <sup>o</sup> , ライト	1		
29	94650-06C00	ハ <sup>o</sup> ネル, カウリング <sup>o</sup> , レフト	1		
30	03541-05125	スクリュ	8		
31	09160-05031	ワツシヤ, 5.5X16X1.2	8		
32	03242-05165	スクリュ	2		
33	09148-05013	アツト	2		
34	94407-06C01-0JW	カウリング <sup>o</sup> アツシ, アンダ <sup>o</sup> , ライト(ホ ワイト)	1		0.3
35	68111-42030-33N	・エンフ <sup>o</sup> レム(フ <sup>o</sup> ル-)	1		
36	68180-06C20-3NF	・テ-フ <sup>o</sup> セツト, カウリング <sup>o</sup> アンダ <sup>o</sup> , ライト	1		
37	94408-06C01-0JW	カウリング <sup>o</sup> アツシ, アンダ <sup>o</sup> , レフト(ホ ワイト)	1		0.3
38	68111-42030-33N	・エンフ <sup>o</sup> レム(フ <sup>o</sup> ル-)	1		
39	68190-06C20-3NF	・テ-フ <sup>o</sup> セツト, カウリング <sup>o</sup> アンダ <sup>o</sup> , レフト	1		
40	09139-06053	スクリュ	2		
41	09160-06056	ワツシヤ, 6.5X18X1	2		
42	09180-06114	ス <sup>o</sup> ヤ-サ	2		
43	09320-09016	クツシヨソ	2		
44	94541-06C00	フ <sup>o</sup> ラケツト, アンダ <sup>o</sup> カウリング <sup>o</sup> , ロア ・ライト	1		
45	01137-06165	ホ <sup>o</sup> ルト	1		
46	94551-06C00	フ <sup>o</sup> ラケツト, アンダ <sup>o</sup> カウリング <sup>o</sup> , ロア ・レフト	1		

FIG. 54 (I-5) :

3CG

FIG. 55 (I-8) :

8RY



**FIG.53**

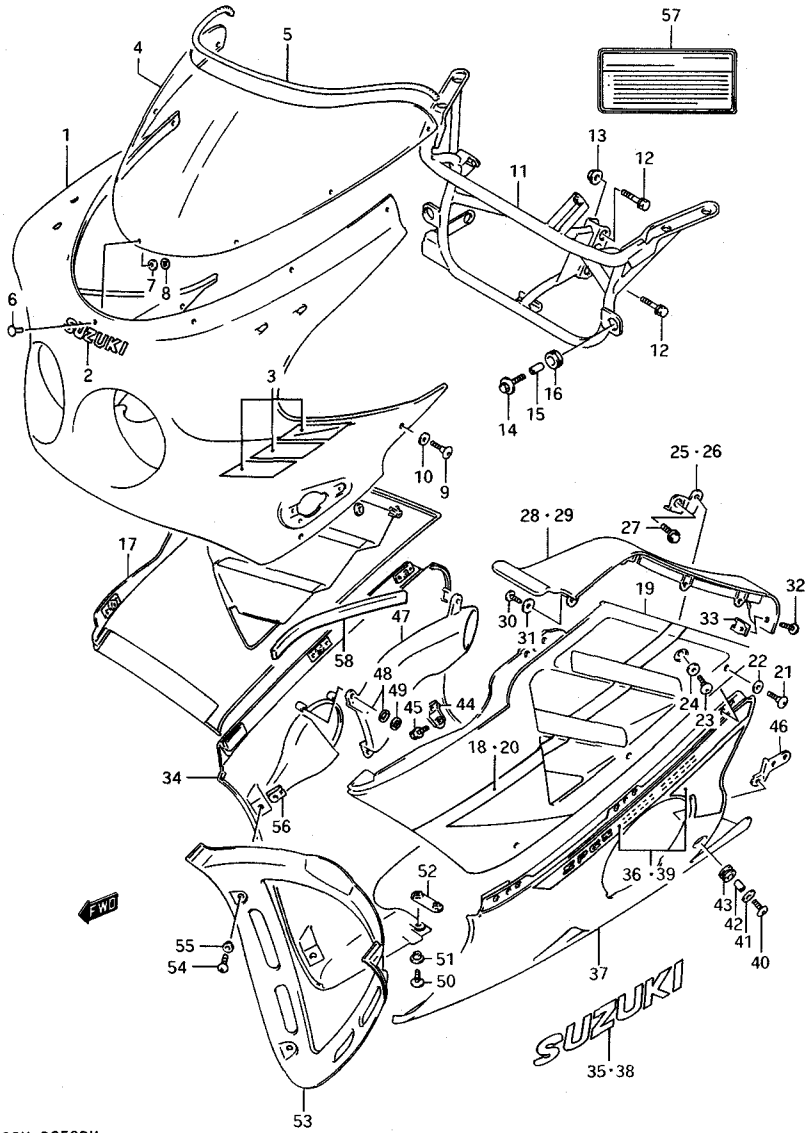

GSX-R250RK

FIG. 53 (I-4) カウリング (3JK)

見出番号	品番	品名	使用個数	備考	標準作業時間
47	94444-06C00	ホ`テ`-, エアインテーク	1		0.3
48	08322-11084	ワツシヤ	3		
49	09148-08001	ナツト	3		
50	02142-05124	スクリュ	4		
51	09161-05017	ワツシヤ	4		
52	94485-06C00	フ`レ-ト, アンタ"カウリング", ホ`ト ム	2		
53	94490-06C00-0JW	カウリング", アンタ", センタ(ホ`ワ イ)	1		0.3
54	03242-05165	スクリュ	4		
55	09161-05017	ワツシヤ	4		
56	09148-05013	ナツト	4		
57	68612-06C00	ラ`ハ`ル, カウリング"	1		
58	94583-06C00	クツシヨソ, カウリング"サイト", ライト	1		

FIG. 54 (I-5) :

3CG

FIG. 55 (I-8) :

8RY

**FIG.54**

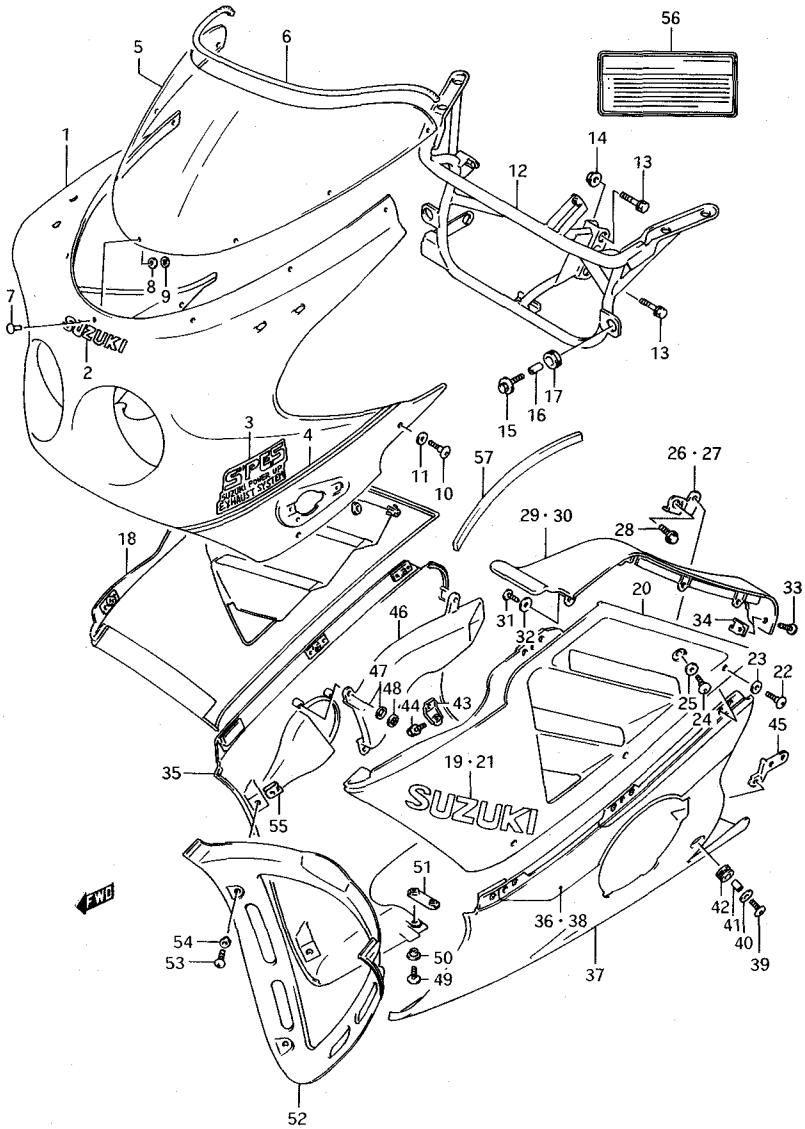

GSX-R250RK

FIG. 54 (I-5)

カウリング (3CG)

BLACK/GRO7

見出番号	品番	品名	使用個数	備考	標準作業時間
1	94400-06C30-3CG	カウリング"アツシ, ホ"テ"-(フ"ラツク/ク"レ-)	1		0.4
2	68185-05C10-742	"エンフ"レム, カウリング", フロント(シ"ル"ハ"ー)	1		
3	68185-05C20-3FE	"エンフ"レム, カウリング"サイト", "	2		
4	68270-06C00-3CG	"テ-フ"セツト, カウリング"アツハ"	1		
5	94610-06C00	スクリーンセツト, ウィント"	1		0.5
6	94631-06C00	"モ-ルチ" イング", ウィント"スクリー	1		
7	94616-40C01	ピ"ン, ウィント"スクリー	7		
8	09320-04007	クツシヨ"ン, 4 X 13 X 1.0	7		
9	09148-04032	ナツト	7		
10	09139-05044	スクリユ	4		
11	09161-07009	ワツシヤ	4		
12	94510-06C01	フ"レ-ス, カウリング"	1		0.8
13	01137-08355	ホ"ルト	2		
14	08313-21085	ナツト	1		
15	09116-06131	ホ"ルト, 6X25	2		
16	09180-06217	ス"°-サ, 6.6X9X15	2		
17	09320-08047	クツシヨ"ン	2		
18	94403-06C31-3CG	カウリング"アツシ, サイト", ライト(フ"ラツク/ク"レ-)	1		0.3
19	68111-32B10-33J	"エンフ"レム, "SUZUKI"(フ"ラツク)	1		
20	94404-06C31-3CG	カウリング"アツシ, サイト", レフト(フ"ラツク/ク"レ-)	1		0.3
21	68111-32B10-33J	"エンフ"レム, "SUZUKI"(フ"ラツク)	1		
22	09139-05044	スクリユ	6		
23	09161-07009	ワツシヤ	6		

FIG. 55 (I-8) :  
8RY

GSX-R250RK

**FIG.54**

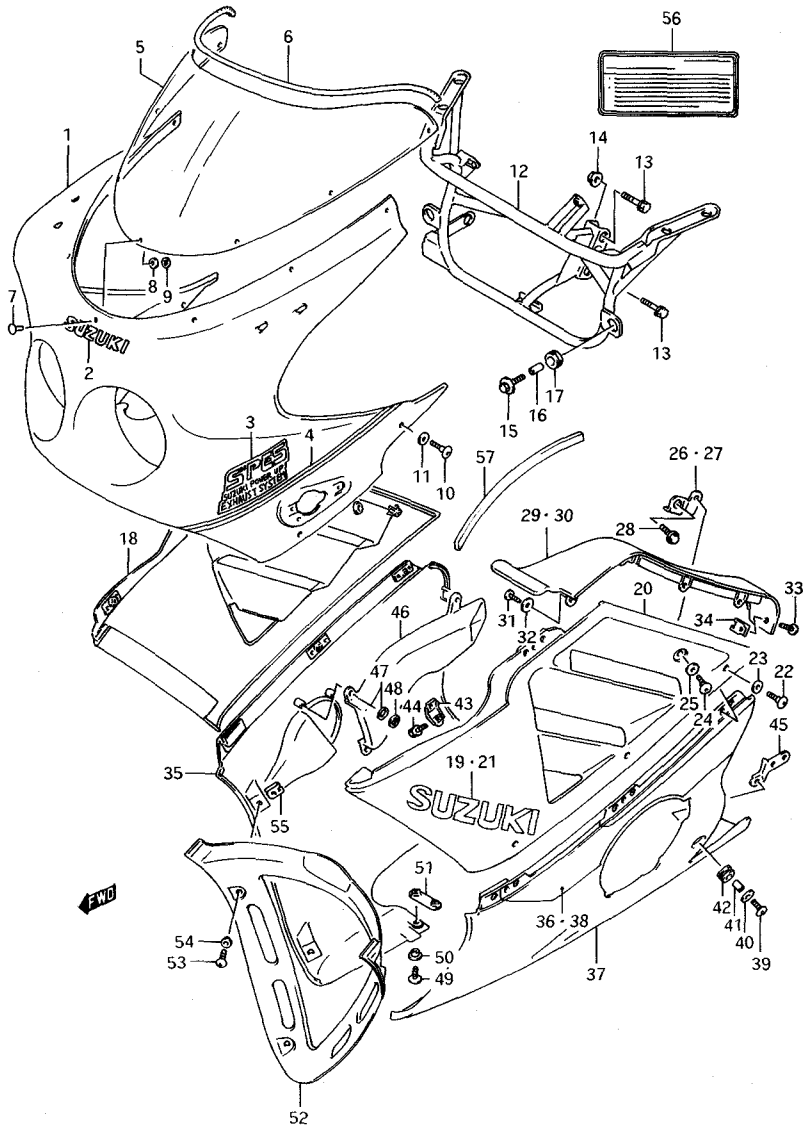

GSX-R250RK

FIG. 54 (I-6) カウリング (3CG)

見出番号	品番	品名	使用細数	備考	標準作業時間
24	09139-05046	スクリユ, 5X12	2		
25	09161-07009	ワツシヤ	2		
26	94521-06C00	フ°レート, カウリング°ファイティング° °サイト°, ライト	1		
27	94531-06C00	フ°レート, カウリング°ファイティング° °サイト°, レフト	1		
28	09116-06027	ホ°ルト, 6X16, ワツシヤツキ, 4T (W)	2		
29	94640-06C00	ハ°ネル, カウリング°, ライト	1		
30	94650-06C00	ハ°ネル, カウリング°, レフト	1		
31	03541-05125	スクリユ	8		
32	09160-05031	ワツシヤ, 5.5X16X1.2	8		
33	03242-05165	スクリユ	2		
34	09148-05013	ナツト	2		
35	94407-06C30-3CH	カウリング°アツシ, アンダ°, ライト (フ°ラツク/シルハ°)	1		0.3
36	68185-06C00-17U	°チーフ°, アンダ°カウリング°, ライト (ク°レー)	1		
37	94408-06C30-3CH	カウリング°アツシ, アンダ°, レフト (フ°ラツク/シルハ°)	1		0.3
38	68195-06C00-17U	°チーフ°, アンダ°カウリング°, レフト (ク°レー)	1		
39	09139-06053	スクリユ	2		
40	09160-06056	ワツシヤ, 6.5X18X1	2		
41	09180-06114	スハ°-サ	2		
42	09320-09016	クツシヨソ	2		
43	94541-06C00	フ°ラケツト, アンダ°カウリング°, ロア°, ライト	1		
44	01137-06165	ホ°ルト	1		
45	94551-06C00	フ°ラケツト, アンダ°カウリング°, ロア°, レフト	1		

FIG. 55 (I-8) :  
8RY

**FIG.54**

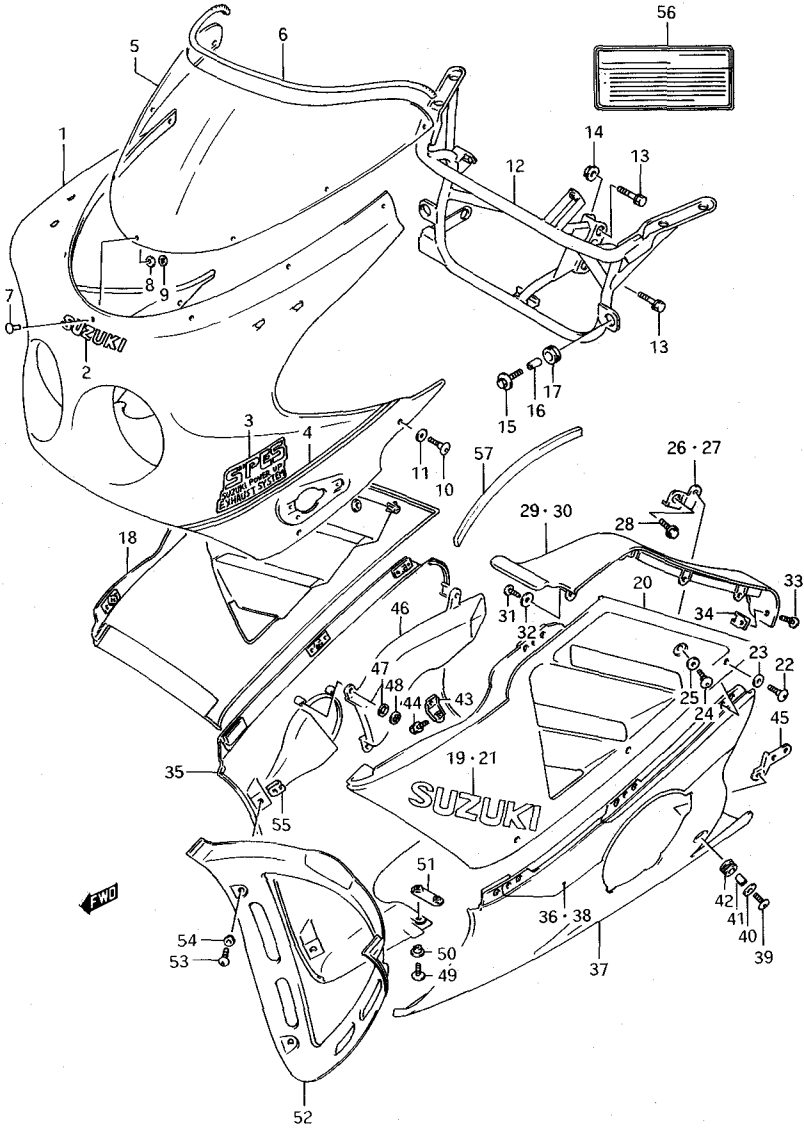

GSX-R250RK

FIG. 54 (I-7) カウリング (3CG)

見出番号	品番	品名	使用個数	備考	標準作業時間
46	94444-06C00	ホ`チ`-, エアインターク	1		0.3
47	08322-11084	ワツシヤ	3		
48	09148-08001	ナツト	3		
49	02142-05124	スクリエ	4		
50	09161-05017	ワツシヤ	4		
51	94485-06C00	フ`レ-ト, アンタ`カウリング`, ホ`ト ム	2		
52	94490-06C00-33J	カウリング`, アンタ`, センタ(フ`ラツ ク)	1		0.3
53	03242-05165	スクリエ	4		
54	09161-05017	ワツシヤ	4		
55	09148-05013	ナツト	4		
56	68612-06C00	ラハ`ル, カウリング`	1		
57	94583-06C00	クツシヨシ, カウリング`サイト`, ライト	1		

FIG. 55 (I-8) :  
8RY



FIG.55

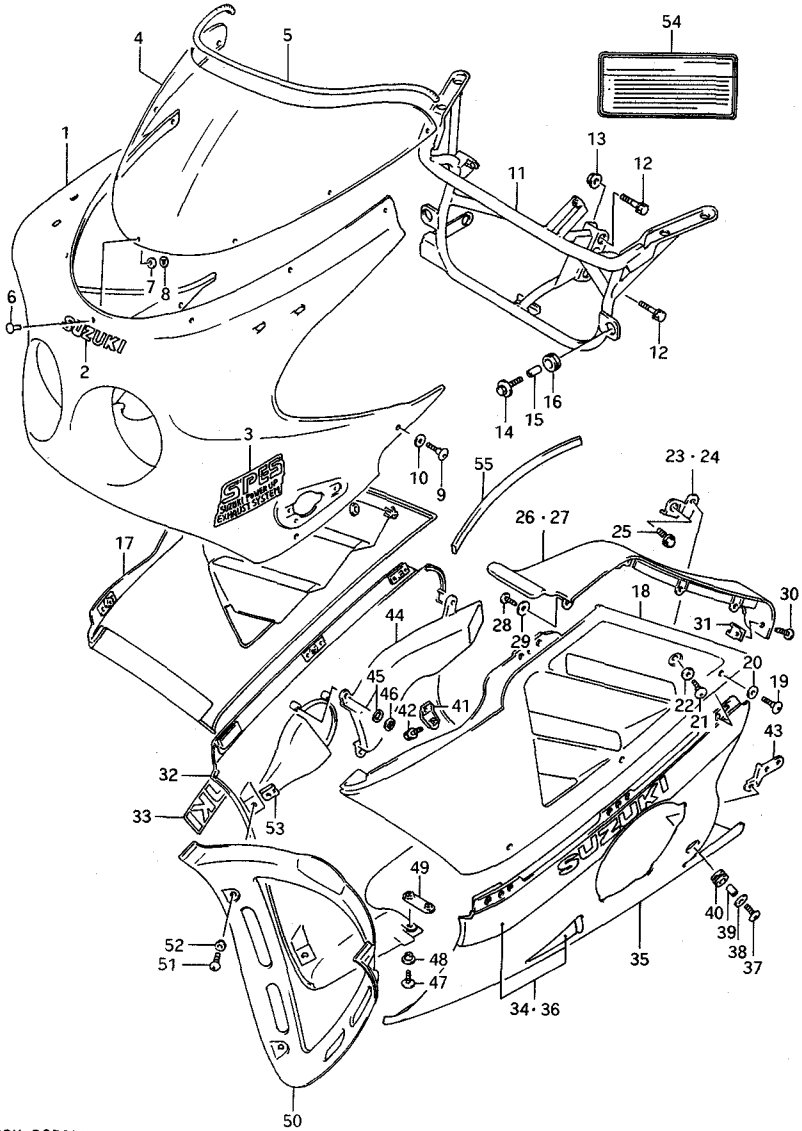

GSX-R250RK

FIG. 55 (I-8) カウリング (8RY)

BLACK/RED

見出番号	品番	品名	使用個数	備考	標準作業時間
1	94400-06C20-8RY	カウリング"アツシ, ホ"チ"-(フ"ラツク/レット")	1		0.4
2	68185-05C10-064	・エンフ"レム, カウリング", センタ	1		
3	68185-05C20-9WW	・エンフ"レム, カウリング" "SPES"	1		
4	94610-06C00	スクリーンセツト, ウイント"	1		0.5
5	94631-06C00	・モ"ルチ" インク", ウイント" スクリーン	1		
6	94616-40C01	ヒ"ン, ウイント" スクリーン	7		
7	09320-04007	クツヨシヨシ, 4X13X1.0	7		
8	09148-04032	ナツト	7		
9	09139-05044	スクリュ	4		
10	09161-07009	ワツシヤ	4		
11	94510-06C01	フ"レ"ス, カウリング"	1		0.8
12	01137-08355	ホ"ルト	2		
13	08313-21085	ナツト	1		
14	09116-06131	ホ"ルト, 6X25	2		
15	09180-06217	ス"°-サ, 6.6X9X15	2		
16	09320-08047	クツヨシヨシ	2		
17	94403-06C20-8RY	カウリング"アツシ, サイト", ライト(フ"ラツク/レット")	1		0.3
18	94404-06C20-8RY	カウリング"アツシ, サイト", レフト(フ"ラツク/レット")	1		0.3
19	09139-05044	スクリュ	6		
20	09161-07009	ワツシヤ	6		

GSX-R250RK

FIG.55

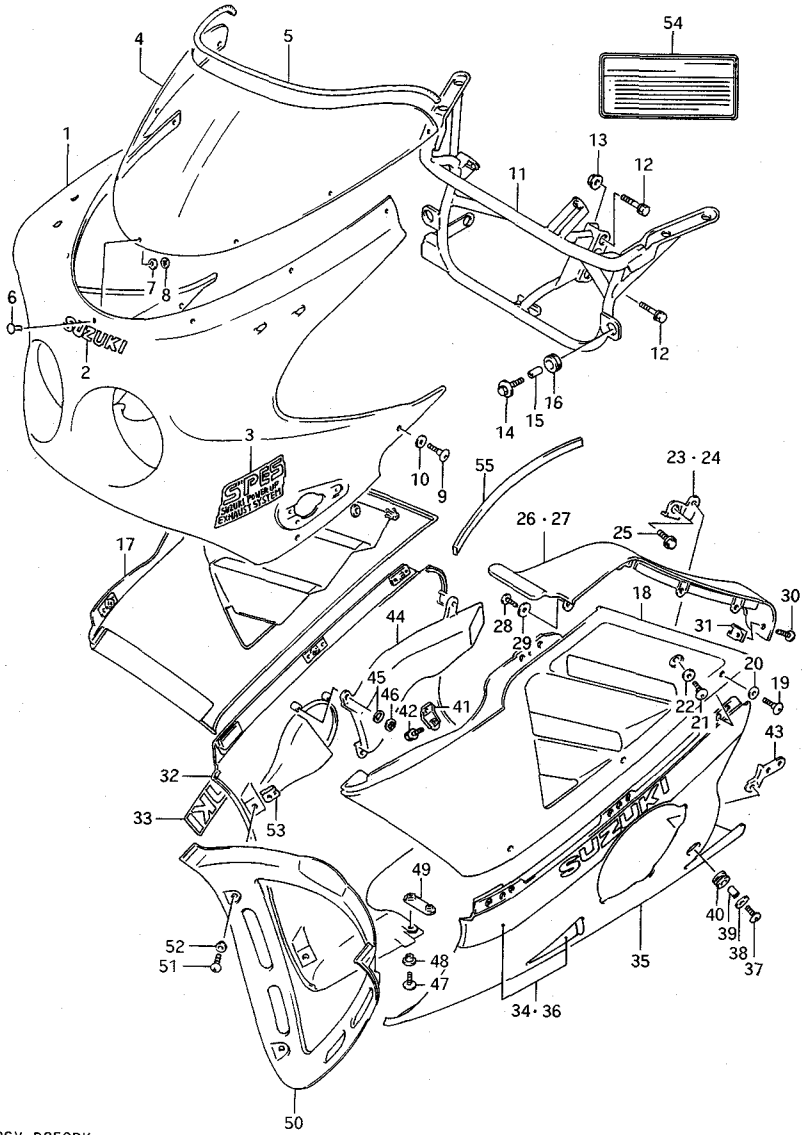

GSX-R250RK

FIG. 55 (1-9) カウリング (8RY)

見出番号	品番	品名	使用個数	備考	標準作業時間
21	09139-05046	スクリユ・5X12	2		
22	09161-07009	ワツシヤ	2		
23	94521-06C00	フ°レト、カウリング°ファイティング° サイト°、ライト	1		
24	94531-06C00	フ°レト、カウリング°ファイティング° サイト°、レフト	1		
25	09116-06027	ホ°ルト、6X16、ワツシヤツキ、4T( W)	2		
26	94640-06C00	ハ°ネル、カウリング°、ライト	1		
27	94650-06C00	ハ°ネル、カウリング°、レフト	1		
28	03541-05125	スクリユ	8		
29	09160-05031	ワツシヤ、5.5X16X1.2	8		
30	03242-05165	スクリユ	2		
31	09148-05013	ナツト	2		
32	94407-06C20-13Z	カウリング°アツシ、アンタ°、ライト(フ° ラツク)	1		0.3
33	68111-42030-064	°エンフ°レム、カウリング°(ホワイト)	1		
34	68180-06C00-28V	°チーフ°セツト、アンタ°カウリング°、 ライト(レツト°)	1		
35	94408-06C20-13Z	カウリング°アツシ、アンタ°、レフト(フ° ラツク)	1		0.3
36	68190-06C00-2YF	°チーフ°セツト、アンタ°カウリング°、 レフト	1		
37	09139-06053	スクリユ	2		
38	09160-06056	ワツシヤ、6.5X18X1	2		
39	09180-06114	スハ°ーザ	2		
40	09320-09016	クツシヨソ	2		
41	94541-06C00	フ°ラケツト、アンタ°カウリング°、ロア° 、ライト	1		
42	01137-06165	ホ°ルト	1		
43	94551-06C00	フ°ラケツト、アンタ°カウリング°、ロア° 、レフト	1		

**FIG.55**

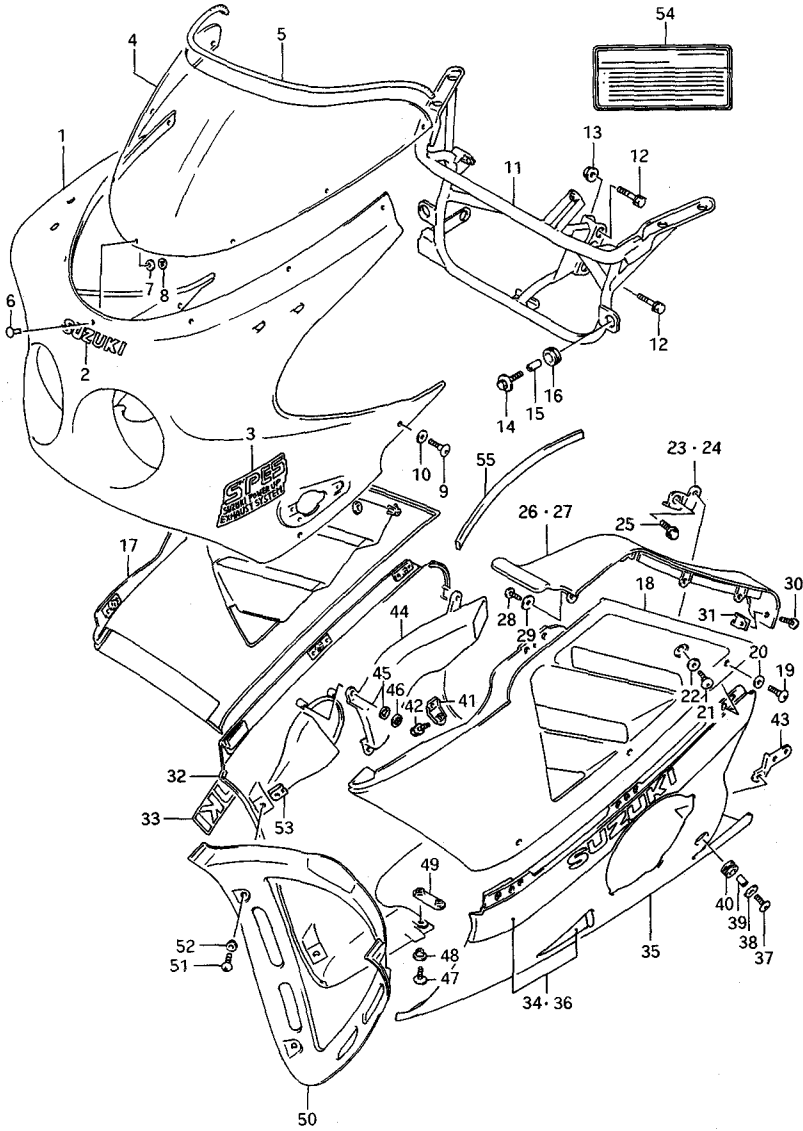

GSX-R250RK

FIG. 55 (I-10) カウリング (8RY)

見出番号	品番	品名	使用個数	備考	標準作業時間
44	94444-06C00	ホ`チ`ー、エアインターク	1		0.3
45	08322-11084	ワツシヤ	3		
46	09148-08001	ナツト	3		
47	02142-05124	スクリュ	4		
48	09161-05017	ワツシヤ	4		
49	94485-06C00	フ`レ-ト、アンタ`カウリング`、ホ`ト	2		
50	94490-06C00-13Z	カウリング`、アンタ`、モ`タクフ`ラツク`	1		0.3
51	03242-05165	スクリュ	4		
52	09161-05017	ワツシヤ	4		
53	09148-05013	ナツト	4		
54	68612-06C00	ラ`ヘル、カウリング`	1		
55	94583-06C00	クツシヨ、カウリング`サイト`、ライト	1		

## 調整・清掃・測定作業

作 業 名	単位	標準作業時間	備 考
エンジンAss'y脱着及び調整	1台	2.8	
エンジン調整	1台	1.2	
シリンダーコンプレッション測定	1台	0.5	
タペットクリアランス調整	1台	2.9	定期点検と同時実施の場合は 2.6
エアークリーナエレメント、フィルタ清掃	1台	0.3	
キャブレタアイドルリング調整	1台	0.1	
キャブレタバランス調整	1台	0.5	
キャブレタオーバーホール	1台	1.4	
スロットルケーブル調整	1台	0.2	
オイルプレッシャー測定	1台	0.2	
CCISオイル消費量測定	1台		
ドライブチェーン調整	1台	0.4	
点火時期調整	1台		
スパークプラグ清掃	1台	0.4	
バッテリー液点検、補充及び充電状態チェック	1台	0.4	
ステアリングヘッド調整	1台	0.3	
フロントフォークオイル量点検、補充	1台	0.4	
定期交換部品の交換…1年ごと	1台	0.2	
// …2年ごと(1年ごとを含む)	1台	2.1	
// …4年ごと(1,2年ごとを含む)	1台	2.4	
6か月定期点検	1台	1.1	
12か月定期点検	1台	1.7	タペット調整を含まず

上記作業はクレーム工数の適用がありません。

GSX-R250RK

## 品 番 索 引 表

(品番索引表)

1. 品番の左側に#印のあるものは直送部品を表わします。
2. 品番索引表に記載の価格は、1セット又は、1個当りの標準小売価格を示します。

(平成元年 / 月現在)

注. (1)標準価格欄に「OLD」記号が表示されている部品は、非取扱い又は代替品が出荷される部品です。

(2)記載の標準価格は予告なしに変更する場合があります。



品 番 標準価格 FIG. NO. 品 番 標準価格 FIG. NO.

10000

11100-06C00	49,500	2 - 1	12228-38414	170	7 - 7
11115-06C70	510	2 - 2	12228-38415	170	7 - 8
11141-06C00	830	2 - 6	12228-38416	170	7 - 8
11171-06C00	6,200	1 - 1	12229-05C00-0A0	260	7 - 10
11173-05C00	1,400	1 - 2	12229-05C00-0B0	260	7 - 10
11176-06C00	900	1 - 6	12229-05C00-0C0	260	7 - 10
11177-05C01	80	1 - 7	12229-05C00-0D0	260	7 - 10
11178-05C00	200	1 - 3	12229-38402-010	260	7 - 9
11210-06C00	30,000	3 - 1	12229-38402-020	260	7 - 9
11241-06C00	250	3 - 5	12229-38402-030	260	7 - 9
11300-06880	61,000	4 - 1	12229-38402-040	260	7 - 9
11319-34200	40	4 - 28	12600-06860	6,500	8 - 3
11329-38400	80	4 - 25	12611-06C00	2,300	8 - 1
11340-06C00	5,300	5 - 1	12633-31000	240	8 - 6
11351-06C00	4,900	5 - 12	12649-06C00	200	8 - 8
11361-06C00	3,000	5 - 17	12710-06C00	10,000	9 - 1
11381-06C00	1,700	5 - 9	12720-06C00	10,000	9 - 4
11400-06860	6,500	1 - 9	12741-05C00	1,850	9 - 2
11482-38401	360	5 - 2	12751-05C00	1,850	9 - 5
11483-05C00	290	5 - 13	12760-05C00	2,550	10 - 1
11489-06C00	390	6 - 2	12771-05C00	1,050	10 - 2
11511-06C00	2,700	6 - 1	12782-26B00	880	10 - 3
11531-38400	380	4 - 20	12800-05810	30,500	9 - 16
12111-06C01	1,650	7 - 12	12810-05C01	2,400	10 - 5
12111-06C01-050	1,650	7 - 12	12814-44101	150	10 - 6
12111-06C01-100	1,650	7 - 12	12830-31301	3,150	10 - 7
12140-05C00	1,600	7 - 13	12837-31300	60	10 - 9
12140-05C00-050	1,600	7 - 13	12839-38200	40	10 - 8
12140-05C00-100	1,600	7 - 13	12891-06C00	400	9 - 7
12151-06C00	OLD	7 - 14	12892-05C00-120	220	9 - 15
12160-06C01	OLD	7 - 1	12892-05C00-122	220	9 - 15
12163-06C00	110	7 - 3	12892-05C00-125	220	9 - 15
12164-05C00-0A0	300	7 - 4	12892-05C00-128	220	9 - 15
12164-05C00-0B0	300	7 - 4	12892-05C00-130	220	9 - 15
12164-05C00-0C0	300	7 - 4	12892-05C00-132	220	9 - 15
12164-05C00-0D0	300	7 - 4	12892-05C00-135	220	9 - 15
12220-06C00	41,800	7 - 5	12892-05C00-138	220	9 - 15
12228-38411	170	7 - 8	12892-05C00-140	220	9 - 15
12228-38412	170	7 - 8	12892-05C00-142	220	9 - 15
12228-38413	170	7 - 8	12892-05C00-145	220	9 - 15
			12892-05C00-148	220	9 - 15
			12892-05C00-150	220	9 - 15
			12892-05C00-152	220	9 - 15
			12892-05C00-155	220	9 - 15

品番	標準価格	FIG. NO.	品番	標準価格	FIG. NO.
12892-05C00-158	220	9 - 15	13271-28A10	210	11A- 31
12892-05C00-160	220	9 - 15	13271-44B00	120	11A- 26
12892-05C00-162	220	9 - 15	13274-84C00	100	11A- 16
12892-05C00-165	220	9 - 15	13278-06C00	200	11 - 27
12892-05C00-168	220	9 - 15	13279-06C00	1,500	11A- 29
12892-05C00-170	220	9 - 15	13279-47070	390	11 - 50
12892-05C00-172	220	9 - 15	13291-29900	40	11 - 48
12892-05C00-175	220	9 - 15	13295-29900	110	11 - 47
12892-05C00-178	220	9 - 15	13374-44080	150	11 - 62
12892-05C00-180	220	9 - 15	13375-06C00	200	11 - 38
12892-05C00-182	220	9 - 15	13376-84110	260	11 - 39
12892-05C00-185	220	9 - 15	13382-42A00	90	11 - 23
12892-05C00-188	220	9 - 15	13383-06C00	460	11 - 26
12892-05C00-190	220	9 - 15	13385-06C00	680	11 - 29
12892-05C00-192	220	9 - 15	13386-04700	80	11 - 31
12892-05C00-195	220	9 - 15	13387-06C00	150	11 - 25
12892-05C00-198	220	9 - 15	13394-10010	110	11 - 24
12892-05C00-200	220	9 - 15	13411-32C00	600	11 - 42
12892-05C00-202	220	9 - 15	13413-06C00	960	11A- 4
12892-05C00-205	220	9 - 15	13417-06C00	220	11 - 22
12892-05C00-208	220	9 - 15	13417-09110	120	11 - 32
12892-05C00-210	220	9 - 15	13418-17C00	170	11 - 41
12892-05C00-212	220	9 - 15	13418-17C10	350	11 - 40
12892-05C00-215	220	9 - 15	13427-06C00	600	11A- 8
12892-05C00-218	220	9 - 15	13427-38300	30	11A- 30
12892-05C00-220	220	9 - 15	13439-17C00	330	11A- 3
12911-06C00	800	9 - 8	13485-06C00	90	11 - 18
12912-06C00	1,500	9 - 9	13501-06C00	2,100	11 - 21
12921-06C00	250	9 - 10	13502-32C00	1,400	11 - 19
12931-06C00	150	9 - 11	13507-32C00	1,250	11 - 20
12932-06C00	100	9 - 13	13508-17C00	180	11 - 51
13111-06C00	550	2 - 15	13509-06C00	150	11 - 53
13120-06C00	550	2 - 16	13529-98010	50	11 - 58
13201-06C00	19,000	11 - 1	13550-06C00	1,600	11 - 5
13202-06C00	19,000	11 - 2	13550-06C10	1,600	11 - 13
13203-06C00	19,000	11 - 3	13550-06C20	1,800	11 - 16
13204-06C00	19,000	11 - 4	13550-06C30	1,800	11 - 17
13220-06C00	1,500	11 - 35	13551-06C00	1,250	11 - 34
13247-06C00	180	11 - 60	13553-06C00	400	11 - 7
13249-43200	60	11 - 61	13553-06C10	400	11 - 12
13250-06C00	1,300	11 - 43	13557-47070	90	11 - 8
13258-06C00	250	11 - 46	13573-06C00	250	11 - 11
13267-44B00	120	11A- 25	13573-06C10	320	11A- 7
13268-47070	140	11 - 49	13573-32C10	340	11 - 10
13268-96110	100	11A- 27	13602-05128	60	11 - 57

品番	標準価格	FIG. NO.	品番	標準価格	FIG. NO.
13602-06C00	250	11A- 1	16449-05A00	260	6 - 21
13602-06C10	250	11A- 9	16510-06C00	650	6 - 7
13602-34390	60	11 - 14	16512-06C00	1,200	6 - 10
13602-47190	120	11 - 55	16518-45000	230	6 - 8
13604-06C00	60	11 - 33	16520-06C00	1,500	6 - 19
13605-06C00	120	11 - 30	16628-27A00	80	15 - 10
13606-00A10	60	11A- 23	17400-32C00	7,000	14 - 1
13617-44080	40	11 - 9	17415-14300	150	14 - 11
13627-06C00	2,000	11 - 56	17418-38400	200	14 - 8
13628-06C00	150	11A- 2	17435-33400	140	14 - 9
13628-06C10	800	11A- 10	17451-38A00	870	14 - 7
13628-06C20	450	11A- 15	17461-38A00	150	14 - 5
13628-06C30	150	11A- 18	17470-46A00	1,000	14 - 4
13651-51010	140	11 - 54	17491-16700	990	14 - 2
13671-33600	150	11 - 52	17511-30800	1,500	14 - 6
13673-44B00	160	11A- 22	17662-06C01	800	16 - 8
13683-36A00	290	11A- 19	17670-32C01	1,200	16 - 9
13684-06C00	400	11A- 12	17680-06C00	2,400	16 - 19
13684-06C10	1,000	11A- 13	#17710-06C00	27,000	15 - 1
13684-06C20	1,000	11A- 14			15 - 14
13684-06C30	300	11A- 20	#17730-14501	750	16 - 1
13684-06C40	220	11 - 59	17741-06C01	350	15 - 7
13684-20C10	200	11A- 11	17742-06C00	350	15 - 5
13685-32C00	400	11A- 21	17752-06C00	500	15 - 18
13685-44B00	400	11A- 28	17787-19A00	120	15 - 4
13700-06C00	6,200	12 - 1	17788-13602	510	15 - 8
13700-06C10	1,000	12 - 12	#17791-06C00	2,800	16 - 2
13721-06C10	300	12 - 13	17792-12C00	1,050	16 - 4
13760-06C00	100	12 - 19	17793-06C01	250	16 - 5
13780-06C00	1,800	12 - 2	#17800-06C00	12,600	15 - 11
13781-06C10	100	12 - 14	#17801-05A00	20	15 - 13
13826-06C00	200	2 - 17	#17820-06C00	チョコリウ	15 - 12
13827-38B00	120	12 - 10	17851-06C02	340	16 - 11
13853-34C00	260	12 - 4	17852-06C00	700	16 - 12
13855-18A03	150	12 - 17	17853-06C01	380	16 - 14
13870-21411	430	12 - 9	17854-06C01	450	16 - 15
13881-06C00	530	12 - 6	17858-06C00	750	14 - 16
13882-06C00	530	12 - 7	17892-06C00	300	16 - 29
14155-04A00	130	13 - 3	17910-06C00	1,200	16 - 20
14181-35600	160	13 - 6	17932-82001	120	16 - 21
14182-26B00	380	13 - 2	17933-82002	50	16 - 22
14301-06C03	48,500	13 - 1	17981-06C00	350	16 - 26
16331-06C01	1,400	6 - 15			
16400-05C00	5,200	6 - 13			
16440-33200	1,200	6 - 20			

品 番 標準価格 FIG. NO.

品 番 標準価格 FIG. NO.

20000

21200-06C01 11,000 17 - 1  
 21251-43400 1,300 17 - 2  
 21410-06C00 2,600 17 - 6  
 21413-06C00 60 17 - 8  
 21441-13A00 930 17 - 10

21442-32C00 800 17 - 11  
 21451-28000 400 17 - 12  
 21462-06C00 770 17 - 15  
 21471-32C00 230 17 - 13  
 23110-38400 890 17 - 21

23111-08A00 390 17 - 22  
 23117-38401 160 17 - 29  
 23121-11401 320 17 - 19  
 23200-38400 1,600 17 - 24  
 24120-05C11 19,400 18 - 1

24121-05C10 7,600 18 - 2  
 24131-06C00 5,350 18 - 17  
 24221-38402 2,300 18 - 3  
 24231-05C11 5,100 18 - 4  
 24251-05C10 4,050 18 - 5

24260-38401 4,050 18 - 8  
 24310-05C10 3,600 18 - 18  
 24321-05C10 3,500 18 - 20  
 24331-05C10 3,000 18 - 22  
 24341-38402 3,000 18 - 23

24351-05C11 4,050 18 - 26  
 24361-38401 4,050 18 - 27  
 24741-38401 410 18 - 15  
 25211-38402 2,600 19 - 1  
 25221-38401 2,600 19 - 2

25310-38403 5,250 19 - 4  
 25322-31301 720 19 - 5  
 25323-34201 280 19 - 6  
 25324-34201 280 19 - 7  
 25331-38400 160 19 - 10

25341-38401 200 19 - 12  
 25350-38400 450 19 - 15  
 25381-37400 290 19 - 17  
 25411-33300 380 19 - 3  
 25510-06C00 2,300 19 - 20

25520-32C00

25520-32C00 1,400 19 - 28  
 25525-08A00 280 19 - 31  
 25600-06C00 2,000 19 - 33  
 25652-20C00 170 19 - 34  
 25671-36A00 100 19 - 24

27510-06C00 2,200 18 - 33  
 27600-06C10-112 8,300 18 - 36  
 27620-06C10 230 18 - 37  
 27620-06C20 230 18 - 37

30000

#31100-06C00

#31100-06C00 17,000 20 - 1  
 #31130-32C10 300 20 - 5  
 #31132-32C10 300 20 - 4  
 #31133-32C10 200 20 - 6  
 #31134-32C10 10 20 - 7

#31135-32C10

#31135-32C10 60 20 - 8  
 #31150-06C00 2,200 20 - 14  
 #31156-38300 40 20 - 10  
 #31175-06C00 2,100 20 - 3  
 #31264-32C10 200 20 - 11

#31281-32C10

#31281-32C10 70 20 - 9  
 #31310-32C10 5,100 20 - 2  
 #31361-32C10 40 20 - 13  
 #31361-38300 40 20 - 12  
 31401-06C00 13,000 21 - 1

31402-06C00

31402-06C00 14,000 21 - 2  
 31497-45000 30 21 - 5  
 31498-38400 80 21 - 7  
 31800-49100 2,650 24 - 1  
 31861-06C00 100 24 - 5

32800-30B01

32800-30B01 12,300 24 - 7  
 32831-06C00 350 24 - 8  
 32900-06C00 17,000 22 - 1  
 32942-14300 260 23 - 4  
 32980-32C10 400 22 - 8

33110-06C00

33110-06C00 4,200 22 - 3  
 33120-06C00 2,900 22 - 4  
 33410-32C00 3,900 24 - 11  
 33420-34C00 3,900 24 - 12  
 33510-05C00 960 24 - 15

品番	標準価格	FIG. NO.	品番	標準価格	FIG. NO.
33541-27A22	150	24 - 16	35604-06C00	1,800	27 - 8
33542-38B00	80	24 - 17	35612-17C11	350	27 - 2
33543-05C00	150	24 - 18	35618-06C00	660	27 - 3
*33610-06C70	230	23 - 1	35625-01A00	40	27 - 10
33624-38310	80	29 - 3	35627-43010	90	28 - 5
33624-49400	170	24 - 6	35652-06C00	350	27 - 9
33651-37000	220	29 - 4	35710-12C00	3,600	28 - 1
33652-06C00	100	23 - 2	35712-13600	1,500	28 - 2
33652-29100	90	23 - 3	35713-13600	170	28 - 3
33850-06C00	850	24 - 4	35730-06C00	-	28 - 7
33860-06C00	480	23 - 5	35970-00A21	420	28 - 13
#34110-06C00	6,900	25 - 1	36118-06C00	240	26 - 12
#34111-12C10	560	25 - 20	#36300-12890	400	25 - 15
#34124-27A00	190	25 - 23	#36381-12C10	400	25 - 14
#34170-06C00	2,500	25 - 25	#36393-06C00	300	25 - 12
#34181-12C10	10	25 - 18	#36395-06C00	300	25 - 13
#34181-27A00	20	25 - 17	36610-06C00	8,800	29 - 1
#34185-14A00	50	25 - 11	36611-38A00	380	29 - 2
#34189-12C10	60	25 - 10	36621-06C00	150	29 - 5
#34189-27A00	80	25 - 21	36740-06C00	1,150	29 - 21
#34199-12C10	30	25 - 16	36740-09301	510	29 - 14
#34210-06C00	13,000	25 - 2	36851-02900	200	29 - 13
#34231-40A00	2,300	25 - 3	36851-06C00	250	29 - 10
#34288-12C10	500	25 - 24	36851-13A00	260	29 - 11
#34383-12C10	20	25 - 8	36852-06C00	450	29 - 12
#34414-16700	30	25 - 22	37100-17C00	5,000	29 - 25
#34420-06C00	3,000	25 - 7	37100-17880	10,500	29 - 24
#34850-82011	1,300	16 - 18	37146-03A80	400	29 - 38
34910-06C00	800	25 - 29	37200-06C00	4,000	42 - 2
#34950-06C00	1,500	25 - 19	37400-06C00	4,000	43 - 13
#34978-16700	60	25 - 9	37481-30B00	580	43 - 15
35100-06C00	16,500	26 - 1	37482-30B00	80	43 - 16
35121-06C00	3,900	26 - 2	37483-30B00	40	43 - 17
35129-06C00	400	26 - 4	37486-30B00	160	43 - 18
35152-04A00	50	26 - 6	37730-06C00	2,550	19 - 36
35153-06C00	100	26 - 7	37740-04A10	830	29 - 28
35162-06C00	50	26 - 5	#37820-33200	780	4 - 33
35167-06C00	50	26 - 8	37840-24B61	2,400	29 - 32
35173-06C00	500	26 - 11	38500-06C00	1,800	29 - 36
35240-06C00	2,500	26 - 3	#38610-06C00	1,300	27 - 16
35257-06C00	30	26 - 9	38740-24B10	1,100	29 - 35
35258-06C00	30	26 - 10			
35601-06C00	1,800	27 - 1			
35602-06C00	1,800	27 - 1			
35603-06C00	1,800	27 - 8			

品 番 標準価格 FIG. NO.

品 番 標準価格 FIG. NO.

40000

41100-06C00	66,000	30 - 1
41540-32C02	2,000	23 - 6
42100-32C00	29,800	31 - 15
42310-06C10	2,400	31 - 1
42330-32C01	1,250	31 - 6
43110-32C01	3,500	31 - 10
*43130-75150	230	40 - 12
43251-17C00	120	50 - 24
43511-32C00	1,600	29 - 30
		32 - 1
43521-32C00	1,600	32 - 1
43530-06C00	1,050	32 - 3
43560-32C00	110	31 - 13
43600-32C00	6,000	32 - 14
43610-32C01	500	32 - 16
43611-32C00	1,800	32 - 17
43621-32C00	1,800	32 - 17
43691-17C00	80	32 - 19
43700-06C00	4,000	32 - 15
43811-06C00	3,200	32 - 10
43821-06C00	3,200	32 - 11
43980-06C00	5,800	30 - 2
44100-06C01-3JK	26,000	33 - 1
44100-06C20-8RY	26,000	33 - 6
44100-06C30-3CG	26,000	33 - 3
44200-19C00-KEY	5,400	33 - 8
44300-06C00	3,300	34 - 1
44470-32C01	250	33 - 23
44511-32C00	360	33 - 12
44521-06C00	250	33 - 10
44530-06C00	600	33 - 14
44545-20A00	120	33 - 13
45100-06C00-5BR	6,900	35 - 1
45149-31300	200	35 - 2
45180-06C00-4VP	980	35 - 13
45180-06C00-5BR	980	35 - 13
45210-06C00	500	35 - 11
45213-31300	80	35 - 12
45220-06C00	1,700	35 - 5
45220-20A00	1,750	35 - 16

⑤  
④  
③  
②  
①  
①  
②  
③  
④  
⑤  
⑥  
⑦  
⑧  
⑨  
⑩  
⑪  
⑫  
⑬  
⑭  
⑮  
⑯  
⑰  
⑱  
⑲  
⑳  
㉑  
㉒  
㉓  
㉔  
㉕  
㉖  
㉗  
㉘  
㉙  
㉚  
㉛  
㉜  
㉝  
㉞  
㉟  
㊱  
㊲  
㊳  
㊴  
㊵  
㊶  
㊷  
㊸  
㊹  
㊺  
㊻  
㊼  
㊽  
㊾  
㊿

45280-12C10	200	35 - 14
45285-06C00	250	35 - 7
45300-06C00-4VP	4,650	35 - 10
45300-06C00-5BR	4,650	35 - 10
45310-32C01	350	35 - 3
47110-06C01-3LP	8,000	36 - 7
47110-06C20-8RY	8,000	36 - 4
47110-06C30-3CH	8,000	36 - 1
47164-12C01	130	36 - 23
47210-06C01-3LP	8,000	36 - 16
47210-06C20-8RY	8,000	36 - 13
47210-06C30-3CH	8,000	36 - 10
47311-06C00-13Z	900	36 - 19
47311-06C00-33J	900	36 - 19
47311-06C00-33N	900	36 - 19
47410-32C00	430	24 - 19
47411-06C00	800	36 - 24
47420-06C00-13Z	1,200	36 - 29
47420-06C00-33J	1,200	36 - 29
47420-06C00-39K	1,200	36 - 29

50000

51103-06C00	22,800	37
51104-06C00	22,800	37
51110-06C00	8,900	37 - 15
51121-06C00	320	37 - 16
51130-06C00	9,800	37 - 1
51140-06C00	9,800	37 - 2
51146-06C00	1,000	37 - 9
51147-16510	120	37 - 12
51148-41310	80	37 - 13
51153-06C00	500	37 - 5
51156-49440	100	37 - 6
51158-05A00	140	37 - 4
51162-70040	60	52 - 7
51167-06C00	280	37 - 3
51171-06C00	800	37 - 17
51172-06C00	280	37 - 18
51173-06C00	310	37 - 7
51176-06C00	240	37 - 19
51177-06C00	340	37 - 11
51192-06C00	110	37 - 20

品番	標準価格	FIG. NO.	品番	標準価格	FIG. NO.
51195-06C00	450	37 - 8	57465-17C00	50	42 - 11
51196-06C00	180	37 - 10	57500-32C00	2,000	43 - 2
51311-06C00	6,000	38 - 8	57620-27A30	1,000	43 - 3
51351-06C00	850	37 - 21	57641-20A03	240	43 - 7
51352-06C00	210	38 - 4	57644-20A02	170	43 - 6
51353-24B00	720	38 - 11	58200-06C00	1,000	41 - 17
51356-24B01	240	38 - 10	58300-06C00	940	41 - 16
51410-06C00	10,000	38 - 1	58410-06C00	800	41 - 18
51451-13A10	110	38 - 9	59100-06C30	19,800	44
51631-28000	380	38 - 5	59100-32810	3,850	44 - 1
51644-12C00	300	38 - 3	59107-03A00	250	44 - 4
53111-32C00-17U	5,500	39 - 1	59107-18410	170	51 - 2
53111-32C00-28V	5,500	39 - 1	59107-39100	260	44 - 2
53111-32C00-33N	5,500	39 - 1	59108-32C00	230	44 - 5
53114-32B00	1,300	39 - 4	59108-36A00	260	44 - 3
54111-32C00-28W	32,900	40 - 1	59121-18410	340	44 - 11
54111-32C00-35B	32,900	40 - 1			51 - 10
54111-32C00-37W	32,000	40 - 1	59122-18410	170	44 - 12
54600-32C02	3,000	40 - 7			51 - 11
54711-32C00	1,500	40 - 5	59130-06C00	2,400	44 - 7
54740-32C00	400	40 - 6	59143-16700	140	51 - 7
*55100-06C00	ヲヨブハ 1	40 - 11	59145-00A00	200	44 - 8
55411-00A00	140	40 - 4	59145-16700	110	51 - 12
		50 - 25	59151-16701	440	51 - 9
55412-00A00	120	40 - 4	59151-32C00	400	44 - 13
		50 - 25	59152-32C00	400	44 - 13
55413-00A00	120	40 - 4	59153-06C00	30	44 - 14
		50 - 25	59210-06C00	12,500	40 - 8
56111-06C11	800	41 - 1	59220-06C00	12,500	40 - 9
56151-06C11	800	41 - 2	59240-06C00	2,400	45 - 5
56200-06810	980	41 - 7	59260-06C00	250	45 - 10
56271-33400	540	41 - 10	59268-06C00	120	45 - 9
56274-05C00	370	41 - 9	59300-06C30	19,800	44
56275-34400	60	41 - 11	59371-33410	210	51 - 15
56500-06C02-291	2,100	41 - 12	59440-06C00	2,500	45 - 6
56600-06C02-291	2,100	41 - 13	59480-06C00	2,400	45 - 4
56619-12C00	170	41 - 15	59491-12C00	1,200	45 - 7
57110-05C00	950	42 - 1	59600-32C00	8,500	46 - 1
57211-05C00	400	43 - 1	59600-45860	1,650	46 - 2
57420-32C00	830	42 - 4	59666-44300	100	46 - 3
57430-32C00	650	42 - 5	59667-04700	340	52 - 15
57431-17C00	200	42 - 8	59667-18441	280	46 - 11
57431-49110	240	43 - 4	59668-18441	120	46 - 12
57437-32C00	160	42 - 6	59669-04700	780	52 - 13
57460-17C00	650	42 - 10	59669-20A01	650	46 - 13

品番	標準価格	FIG. NO.	品番	標準価格	FIG. NO.
59671-36500	360	46 - 8	64336-20A00	240	47 - 24
59672-17C00	280	46 - 5	64339-40410	150	47 - 22
59673-17C00	280	46 - 7	64352-40411	2,300	47 - 20
59675-17C00	130	46 - 9	64511-06C00	3,000	50 - 16
59731-06C00	560	46 - 18	64611-12C02	3,000	50 - 6
59735-17C00	120	46 - 19	64651-14A00	360	50 - 7
59740-17C00	1,900	46 - 10	64711-32C00	1,800	50 - 8
59743-17C00	240	46 - 14	64731-12C00	420	50 - 12
59751-06C10	150	46 - 17	64733-12C00	470	50 - 9
			64740-48B00	510	50 - 5
			64751-12C00	300	50 - 10
			*65100-06C00	500	50 - 23
			68111-06B00-3ND	500	33 - 2
			68111-06C00-3FE	500	33 - 5
			68111-32B10-33J	540	54 - 19
					54 - 21
61000-06C02	30,000	47 - 1	68111-40C00-3KZ	500	33 - 7
61165-27A30	1,050	31 - 16	68111-42030-064	380	55 - 33
61211-06C00	1,450	47 - 11	68111-42030-33N	750	53 - 35
61251-17C00	400	47 - 8			53 - 38
61262-17C00	260	47 - 10			
61273-06C00	600	47 - 14	68115-06C00-33J	2,900	33 - 4
61282-12C00	250	47 - 4	68130-06C00-3JK	1,900	36 - 8
61283-06C00	300	47 - 6	68131-06C00-2YF	450	36 - 6
61285-06C00	100	47 - 7			36 - 15
61410-32C10	570	50 - 19	68131-06C10-3FF	930	36 - 2
61421-32C10	550	50 - 20			36 - 11
61445-32C10	120	50 - 22	68131-06C20-3KK	1,900	36 - 9
62100-06C00	12,000	48 - 14	68135-06C00-064	1,150	36 - 5
62600-32830	8,200	48 - 1	68135-06C10-17U	2,300	36 - 3
62641-06C01	420	48 - 11	68140-06C00-3JK	1,900	36 - 17
62647-04A00	120	51 - 14	68141-06C20-3KK	1,900	36 - 18
62668-27A00	150	48 - 7	68145-06C00-064	1,150	36 - 14
62684-05C00	300	48 - 5	68145-06C10-17U	2,300	36 - 12
62684-40A10	320	48 - 10	68180-06C00-28V	2,500	55 - 34
63110-06C00	4,000	49 - 1	68180-06C20-3NF	1,200	53 - 36
63113-06C00	2,000	49 - 2	68185-05C10-0JW	330	53 - 2
63115-06C00	160	49 - 18	68185-05C10-064	330	55 - 2
63191-19C00	100	49 - 11	68185-05C10-742	330	54 - 2
63411-32C00	440	49 - 3	68185-05C20-3FE	250	54 - 3
63460-32C00	600	49 - 10	68185-05C20-9WW	250	55 - 3
64111-06C00-28W	34,700	50 - 1	68185-06C00-17U	1,800	54 - 36
64111-06C00-35B	34,700	50 - 1	68190-06C00-2YF	2,500	55 - 36
64111-06C00-37W	34,700	50 - 1	68190-06C20-3NF	1,200	53 - 39
64310-06C02	2,400	47 - 17	68195-06C00-17U	1,800	54 - 38
64316-20A02	900	47 - 18	68270-06C00-3CG	1,000	54 - 4



品番	標準価格	FIG. NO.	品番	標準価格	FIG. NO.
68270-32C40-3BK	1,500	53 - 3	94400-06C01-3JK	30,000	53 - 1
68271-34A00-0JW	100	36 - 30	94400-06C20-8RY	30,000	55 - 1
68271-34A00-064	100	36 - 30	94400-06C30-3CG	30,000	54 - 1
68271-34A00-742	100	36 - 30	94403-06C01-2FF	9,000	53 - 17
68319-19001	110	33 - 26	94403-06C20-8RY	9,000	55 - 17
68612-06C00	40	53 - 57	94403-06C31-3CG	9,000	54 - 18
		54 - 56	94404-06C01-2FF	9,000	53 - 19
		55 - 54	94404-06C20-8RY	9,000	55 - 18
68680-06C00-0JW	1,250	53 - 18	94404-06C31-3CG	9,000	54 - 20
68690-06C00-0JW	1,250	53 - 20	94407-06C01-0JW	12,000	53 - 34
69100-32C10	17,700	51	94407-06C20-13Z	12,000	55 - 32
69100-32810	6,250	51 - 1	94407-06C30-3CH	12,000	54 - 35
69107-34200	290	44 - 6	94408-06C01-0JW	12,000	53 - 37
		51 - 4	94408-06C20-13Z	12,000	55 - 35
69108-32800	200	51 - 3	94408-06C30-3CH	12,000	54 - 37
69130-06B00	2,400	51 - 5	94433-26B00	100	36 - 34
69141-45000	150	44 - 9	94444-06C00	1,100	53 - 47
		51 - 6			54 - 46
69142-45000	150	44 - 10			55 - 44
		51 - 8	94485-06C00	150	53 - 52
69211-06C00	10,800	50 - 2			54 - 51
69243-06C00	200	47 - 26			55 - 49
69412-32C00	620	50 - 4	94490-06C00-0JW	3,000	53 - 53
69480-06C10	2,600	52 - 19	94490-06C00-13Z	3,000	55 - 50
69600-04810	1,200	52 - 2	94490-06C00-33J	3,000	54 - 52
69600-40A01	8,500	52 - 1	94510-06C01	7,000	53 - 11
69670-40A00	510	52 - 4			54 - 12
69672-00A00	240	52 - 8			55 - 11
69674-00B20	80	46 - 6	94521-06C00	180	53 - 25
69686-34200	60	46 - 4			54 - 26
		52 - 9			55 - 23
69689-04A00	30	52 - 14	94531-06C00	180	53 - 26
69691-00A00	150	52 - 6			54 - 27
69692-34300	320	52 - 3			55 - 24
69693-34300	30	52 - 5	94541-06C00	150	53 - 44
69731-06C00	400	52 - 17			54 - 43
69740-05A10	2,100	52 - 12			55 - 41
			94551-06C00	180	53 - 46
					54 - 45
					55 - 43
			94576-12C00	100	41 - 14
			94583-05C00	60	23 - 7
					39 - 2
			94583-06C00	350	53 - 58
					54 - 57

90000

品番	標準価格	FIG. NO.	品番	標準価格	FIG. NO.
94583-06C00	350	55 - 55			24 - 20
94610-06C00	9,000	53 - 4			29 - 9
		54 - 5	01517-06167	40	16 - 3
		55 - 4			35 - 4
94616-40C01	50	53 - 6			45 - 8
		54 - 7			46 - 16
		55 - 6			49 - 6
94631-06C00	660	53 - 5			49 - 12
		54 - 6	01517-06205	40	29 - 33
		55 - 5	01517-06206	40	35 - 15
94640-06C00	2,900	53 - 28	01517-06207	40	16 - 10
		54 - 29	01517-06254	50	2 - 8
		55 - 26	01517-06258	50	6 - 3
94650-06C00	2,900	53 - 29	01517-06307	50	6 - 4
		54 - 30			6 - 14
		55 - 27			30 - 4
94980-31000	230	49 - 17	01517-06354	50	4 - 8
95700-06C00-KEY	2,100	35 - 18	01517-06358	50	24 - 13
95721-06C00	170	35 - 20	01517-06404	50	4 - 9
99000-69288	5,500	9 - 17	01517-06455	50	4 - 10
			01517-06505	60	4 - 11
			01517-06555	60	4 - 12
			01517-06605	60	4 - 13
			01517-06658	50	30 - 5
			01517-06755	60	4 - 14
			01517-06758	50	4 - 15
01107-06127	20	17 - 30	01517-08457	90	30 - 7
01107-06167	20	30 - 3			32 - 25
01107-06207	30	19 - 29			32 - 26
		20 - 15	01517-08508	90	
01117-06105	20	13 - 5	01517-08805	100	4 - 16
			01517-10305	80	44 - 15
01134-06125	30	29 - 37	02112-04085	15	43 - 8
01134-06256	30	28 - 9	02112-04105	15	25 - 4
01137-06165	50	53 - 45	02112-05086	40	11A- 32
		54 - 44	02112-05087	40	20 - 17
		55 - 42			
01137-08355	50	53 - 12			21 - 6
		54 - 13	02112-05107	40	10 - 4
		55 - 12	02112-05168	40	19 - 38
01174-06125	30	15 - 6	02112-05308	40	21 - 3
01204-06204	100	43 - 11	02112-05455	40	42 - 3
01421-06205	60	6 - 11			43 - 14
01517-06108	40	16 - 6	02112-06107	40	21 - 8
01517-06128	40	12 - 20	02112-06128	40	17 - 27
		52 - 16	02112-06166	40	14 - 13
01517-06166	OLD	12 - 21	02112-06258	60	1 - 8

00000

品番	標準価格	FIG. NO.	品番	標準価格	FIG. NO.
02112-06457	60	14 - 18	04211-11149	60	2 - 7
02112-16206	20	24 - 10	04221-07129	50	18 - 14
02112-74125	20	52 - 10			18 - 30
02112-74128	20	46 - 15	06211-03052	40	7 - 2
02112-75106	60	15 - 15	06211-04063	40	19 - 19
02112-75165	20	26 - 15	07110-05167	50	31 - 14
02122-06128	30	19 - 11	07110-05255	40	5 - 10
		19 - 13	07110-06105	50	25 - 28
02122-06167	40	4 - 29	07110-06255	80	5 - 5
		18 - 16	07110-06305	80	5 - 15
02122-06205	40	35 - 6	07110-06355	80	5 - 6
02122-06355	30	35 - 17	07110-08305	80	31 - 17
02132-06408	60	41 - 8	07110-08358	50	37 - 14
02142-05124	60	53 - 50	07110-10458	100	2 - 19
		54 - 49	07110-10508	100	2 - 20
		55 - 47	07110-10608	100	2 - 21
02142-05128	20	22 - 6	07120-06125	50	2 - 11
02142-05164	20	36 - 26	07120-06255	50	13 - 7
02142-06108	20	15 - 19	07120-08308	60	50 - 17
02142-06125	30	15 - 16	07120-08358	80	22 - 5
02142-06164	30	47 - 27	07120-08457	90	13 - 8
		49 - 4	08113-62057	580	50 - 14
02142-06167	30	33 - 11	08143-62037	500	40 - 2
		36 - 31	08211-12181	90	9 - 12
02142-06355	40	29 - 19	08211-12262	80	19 - 22
02152-06126	20	22 - 2	08211-20321	80	18 - 19
03211-04208	15	27 - 4	08211-20381	100	47 - 9
		28 - 4	08211-25341	100	18 - 9
03211-05166	40	28 - 8	08211-25505	210	17 - 4
03242-05165	60	53 - 32	08221-12205	80	6 - 16
		53 - 54	08310-11053	30	27 - 7
		54 - 33	08310-11065	15	27 - 13
		54 - 53			29 - 20
		55 - 30	08310-11067	20	19 - 30
		55 - 51	08310-21035	15	25 - 6
03511-04125	30	43 - 19	08310-21086	30	11 - 15
03541-05125	40	53 - 30	08310-22056	20	11A- 24
		54 - 31	08310-22066	20	11A- 6
		55 - 28	08310-22067	20	17 - 26
03541-14085	50	36 - 25	08310-22105	30	31 - 5
04111-20158	20	52 - 24	08313-21065	50	6 - 12
04111-25158	20	32 - 9	08313-21067	50	46 - 20
		32 - 24	08313-21085	40	53 - 13
04211-09129	50	5 - 3			54 - 14
		5 - 18			55 - 13

品番	標準価格	FIG. NO.	品番	標準価格	FIG. NO.
08316-16064	40	15 - 9	08361-35066	30	24 - 3
		15 - 17	09100-06092	50	24 - 2
		29 - 34	09100-06099	70	14 - 14
		42 - 9	09103-06026	60	2 - 4
08316-16085	40	13 - 9	09103-06063	60	2 - 3
08316-26055	40	28 - 14	09103-07003	70	9 - 3
08316-26058	50	36 - 28			9 - 6
08316-26066	40	49 - 14	09103-07005	100	4 - 4
08319-21065	40	43 - 5	09103-07006	100	4 - 5
08319-21088	100	31 - 9	09103-07007	110	4 - 6
08319-31056	80	39 - 7	09103-08042	120	47 - 21
08319-31065	80	42 - 7	09103-08142	120	47 - 23
08319-31067	80	30 - 6	09103-10027	70	48 - 15
08319-31087	120	30 - 8	09103-10119	180	4 - 30
		32 - 27	09103-10213	130	48 - 16
		47 - 25	09103-10219	330	4 - 31
		50 - 18	09103-12004	130	21 - 4
		50 - 21	09103-12037	270	48 - 12
08319-31105	120	32 - 18	09104-06016	90	32 - 2
08319-31107	110	2 - 22	09106-05017	60	33 - 9
		4 - 32	09106-05019	50	5 - 11
		41 - 5	09106-06035	70	5 - 19
		48 - 17	09106-06042	110	5 - 20
08319-31128	150	48 - 8	09106-06043	130	5 - 21
		48 - 13	09106-06058	130	5 - 22
08321-21045	20	25 - 5	09106-07009	160	1 - 4
		43 - 9	09106-07014	100	4 - 7
08321-21057	30	20 - 18	09106-08035	70	31 - 7
08321-21086	20	11 - 6	09106-08043	40	8 - 7
08321-31066	20	29 - 27	09106-08058	160	32 - 12
08322-11084	40	53 - 48	09106-08082	110	40 - 10
		54 - 47			50 - 3
		55 - 45	09106-10052	100	32 - 4
08322-11088	20	32 - 8	09106-10056	180	41 - 4
		32 - 23	09108-07004	220	3 - 2
08322-11188	40	47 - 12	09108-07005	220	3 - 3
08322-21045	20	43 - 10	09108-07006	220	3 - 4
08322-21057	20	20 - 19	09111-10046	120	31 - 4
08322-21064	20	43 - 12	09116-05018	40	17 - 17
08322-21066	20	11A - 5	09116-06010	20	23 - 8
08322-21068	15	52 - 23	09116-06027	30	53 - 27
08331-11229	50	18 - 7			54 - 28
		18 - 35			55 - 25
08331-31128	40	6 - 18	09116-06046	30	49 - 9
08332-11086	50	14 - 10	09116-06078	50	33 - 16

品番	標準価格	FIG. NO.	品番	標準価格	FIG. NO.
09116-06111	30	47 - 15			54 - 48
09116-06131	30	15 - 2			55 - 46
		53 - 14	09159-07009	90	2 - 9
		54 - 15	09159-07010	240	2 - 10
		55 - 14	09159-10027	120	47 - 19
09125-05042	50	12 - 3	09159-18007	510	47 - 13
09128-06006	50	34 - 2	09159-20006	670	50 - 11
09128-06023	50	10 - 10	09160-05017	90	36 - 27
09128-06039	70	6 - 22	09160-05031	40	53 - 31
09134-06010	100	17 - 25			54 - 32
09136-06017	40	16 - 24			55 - 29
09136-06022	40	16 - 25	09160-05037	50	27 - 6
09136-06111	50	12 - 11	09160-06020	50	36 - 32
09137-06013	40	33 - 15			49 - 13
09139-05042	60	39 - 5	09160-06056	40	29 - 18
09139-05044	110	53 - 9			53 - 41
		53 - 21			54 - 40
		54 - 10			55 - 38
		54 - 22	09160-06060	40	28 - 12
		55 - 9	09160-06093	40	27 - 12
		55 - 19	09160-08051	50	13 - 13
09139-05046	110	53 - 23	09160-08057	50	13 - 10
		54 - 24	09160-12020	60	19 - 26
		55 - 21	09160-20039	450	17 - 9
09139-06026	60	29 - 26	09160-20066	90	48 - 6
09139-06027	110	29 - 31	09160-25009	240	17 - 5
		39 - 3	09161-05017	90	53 - 51
09139-06030	110	52 - 11			53 - 55
09139-06048	110	35 - 19			54 - 50
09139-06050	100	36 - 21			54 - 54
09139-06053	100	53 - 40			55 - 48
		54 - 39			55 - 52
		55 - 37	09161-07009	90	53 - 10
09140-06011	40	19 - 32			53 - 22
09140-16014	100	17 - 7			53 - 24
09148-04032	40	53 - 8			54 - 11
		54 - 9			54 - 23
		55 - 8			54 - 25
09148-05013	50	53 - 33			55 - 10
		53 - 56			55 - 20
		54 - 34			55 - 22
		54 - 55	09161-10009	60	45 - 3
		55 - 31			52 - 21
09148-08001	100	55 - 53	09161-11006	130	1 - 5
		53 - 49	09161-18003	90	19 - 35

品番	標準価格	FIG. NO.	品番	標準価格	FIG. NO.
09161-18003	90	31 - 11	09180-17094	340	40 - 3
09164-06006	60	14 - 15	09180-22046	420	18 - 34
09164-08015	90	31 - 8	09180-25095	950	19 - 18
		32 - 13	09200-06037	60	52 - 22
09164-94001	250	17 - 14	09200-08067	170	32 - 5
					32 - 21
09167-25012	130	18 - 24	09202-03016	50	7 - 6
09167-30007	130	19 - 14	09206-08001	90	2 - 5
09168-06018	60	4 - 18	09206-11003	370	3 - 6
09168-06023	90	2 - 12	09206-11013	130	4 - 2
09168-06024	90	5 - 4			
			09206-13001	110	5 - 14
09168-06025	70	14 - 3	09206-13007	530	8 - 2
09168-06026	50	34 - 3	09206-13015	130	4 - 3
09168-07003	100	4 - 17	09209-05011	100	19 - 39
09168-08008	100	14 - 12	09229-04025	70	47 - 5
09168-08016	70	4 - 19			
			09247-14001	100	6 - 5
09168-14004	70	4 - 27	09247-14038	160	4 - 26
		6 - 6	09250-08014	110	41 - 3
09169-05009	50	39 - 6	09259-20008	280	5 - 7
09169-06025	50	15 - 20	09259-36005	260	5 - 16
09169-06036	100	49 - 5			
			09261-04003	50	32 - 20
09169-06041	40	47 - 28	09261-05003	70	19 - 8
09169-06053	50	49 - 7	09261-05006	50	6 - 17
09169-06057	100	23 - 10	09261-15001	190	8 - 4
09169-08034	70	49 - 8	09262-20042	520	50 - 13
09180-05037	130	17 - 18			
			09262-22017	1,700	18 - 28
09180-06006	190	28 - 10	09263-10002	280	17 - 20
09180-06072	110	33 - 17	09263-17021	1,350	18 - 12
09180-06114	110	53 - 42	09263-17034	610	48 - 4
		54 - 41	09263-17037	510	48 - 3
		55 - 39			
			09263-17039	480	47 - 3
09180-06142	50	47 - 16	09263-20040	1,350	18 - 29
09180-06158	110	29 - 17	09263-20064	640	48 - 2
09180-06193	90	36 - 33	09263-25024	740	47 - 2
09180-06205	230	24 - 14	09263-40004	900	17 - 3
09180-06217	100	53 - 15			
			09267-25008	2,550	18 - 11
		54 - 16	09267-25009	870	38 - 7
		55 - 15	09267-30010	1,050	38 - 2
09180-06218	100	24 - 9	09280-04004	110	4 - 21
09180-07004	100	15 - 3	09280-13001	110	4 - 22
09180-08149	150	32 - 6			
			09280-14009	100	2 - 13
		32 - 22	09280-16008	100	6 - 23
09180-08152	170	13 - 11	09280-17003	100	5 - 8
09180-08158	100	24 - 9	09280-24003	100	20 - 16
09180-12122	690	48 - 9	09280-26003	110	19 - 37
09180-12126	100	19 - 21			

品番	標準価格	FIG. NO.	品番	標準価格	FIG. NO.
09280-44005	130	16 - 7	09390-56001	110	18 - 32
09283-28014	380	7 - 11	09390-58001	130	18 - 13
09283-30044	540	18 - 31	09400-16302	120	52 - 18
09285-06018	420	17 - 23	09401-08407	50	16 - 28
09285-12002	120	19 - 25	09401-10402	90	34 - 6
09285-17003	210	18 - 10	09401-10407	50	16 - 27
09285-28002	190	51 - 13	09401-14301	130	12 - 5
09285-34004	210	50 - 15			12 - 16
09285-34006	360	38 - 6			12 - 18
09289-03001	310	9 - 14	09401-21402	90	16 - 17
09300-22007	410	18 - 21	09402-25502	130	16 - 16
09301-22002	290	18 - 6	09402-30502	130	14 - 17
09308-07013	90	27 - 14			16 - 13
09320-04007	60	53 - 7	09402-48208	130	2 - 18
		54 - 8	09402-54208	120	12 - 8
		55 - 7	09403-12312	80	33 - 25
09320-08018	120	36 - 22	09404-05401	150	27 - 15
09320-08030	90	23 - 9	09404-06201	70	35 - 8
09320-08047	90	53 - 16	09404-06401	70	22 - 7
		54 - 17	09404-06402	100	19 - 41
		55 - 16			24 - 21
09320-08050	120	29 - 16	09404-06404	100	29 - 6
09320-09010	60	28 - 11	09404-06405	100	29 - 6
09320-09016	90	53 - 43	09404-06419	130	29 - 6
		54 - 42	09404-06422	70	29 - 6
		55 - 40	09407-10403	70	29 - 7
09320-10038	70	33 - 18	09407-14403	120	24 - 22
09320-12048	200	13 - 12			29 - 8
09320-14017	60	33 - 19			35 - 9
09321-10002	90	13 - 4			41 - 19
09352-11153-300	180	12 - 15	09407-18402	120	16 - 30
09352-50823-300	150	34 - 7			29 - 8
09352-50823-600	200	33 - 20			41 - 19
09352-70103-300	150	34 - 4	09407-25401	120	29 - 8
09352-70103-600	230	33 - 24	09408-00082	100	33 - 21
09352-70121-300	170	16 - 23	09409-06314	90	36 - 20
09360-10017	100	45 - 2	09440-04003	60	19 - 9
			09440-04010	60	19 - 40
09360-10018	100	45 - 1	09440-04015	90	8 - 5
09367-04003	130	11A- 17	09440-13049	120	34 - 5
09367-06004	180	33 - 22	09440-15013	130	17 - 16
09380-25009	110	18 - 25	09440-32004	90	6 - 9
09381-14001	60	7 - 15	09443-06012	120	29 - 29
09384-12001	70	19 - 27	09443-08047	90	17 - 28
09385-10005	100	41 - 6	09443-09041	100	19 - 16

品番	標準価格	FIG. NO.	品番	標準価格	FIG. NO.
09443-13017	140	31 - 12			
09443-14042	130	31 - 2			
09443-19011	170	31 - 3			
09444-26015	100	19 - 23			
09448-19020	120	32 - 7			
09462-00034	150	49 - 15			
*09471-12001	チョコハ <sup>イ</sup>	26 - 14			
*09471-12046	チョコハ <sup>イ</sup>	28 - 6			
#09471-12085	120	25 - 26			
#09471-12100	120	25 - 27			
*09471-12146	チョコハ <sup>イ</sup>	27 - 5			
*09471-12162	チョコハ <sup>イ</sup>	27 - 11			
*09471-12163	チョコハ <sup>イ</sup>	26 - 13			
*09481-10101	チョコハ <sup>イ</sup>	29 - 22			
*09481-20101	チョコハ <sup>イ</sup>	29 - 15			
#09482-00456	チョコソウ	2 - 23			
#09482-00457	チョコソウ	2 - 14			
#09482-00458	チョコソウ	2 - 14			
#09482-00459	チョコソウ	2 - 14			
#09482-00460	チョコソウ	2 - 14			
#09482-00461	チョコソウ	2 - 14			
09491-21023	290	11 - 37			
09491-22013	320	11 - 36			
09491-50006	240	11 - 45			
09492-15013	300	11 - 44			
09493-20014	500	4 - 23			
09493-24009	500	4 - 24			
09494-00643	840	11 - 28			
09800-20023	2,900	49 - 16			





# 品名索引表



品名	FIG. NO.	品名	FIG. NO.
		カウリング <sup>®</sup> , アンダ <sup>®</sup> , センタ(フ <sup>®</sup> ラック)	54 - 52
		*	56 - 50
(ア)		カウリング <sup>®</sup> , アンダ <sup>®</sup> , センタ(ホワイト)	53 - 53
		カウリング <sup>®</sup> アツシ, アンダ <sup>®</sup> , ライト(フ <sup>®</sup> ラック)	55 - 32
		カウリング <sup>®</sup> アツシ, アンダ <sup>®</sup> , ライト(フ <sup>®</sup> ラック/シルバ <sup>®</sup> )	54 - 35
アム, キ <sup>®</sup> ヤシフトリング	19 - 28	カウリング <sup>®</sup> アツシ, アンダ <sup>®</sup> , ライト(ホワイト)	53 - 34
アスル, フロント	40 - 5	カウリング <sup>®</sup> アツシ, アンダ <sup>®</sup> , レフト(フ <sup>®</sup> ラック)	55 - 35
アスル, リヤ	50 - 8	カウリング <sup>®</sup> アツシ, アンダ <sup>®</sup> , レフト(フ <sup>®</sup> ラック/シルバ <sup>®</sup> )	54 - 37
アシ <sup>®</sup> ヤスタ, チェーン	50 - 19	カウリング <sup>®</sup> アツシ, アンダ <sup>®</sup> , レフト(ホワイト)	53 - 37
アシ <sup>®</sup> ヤスタ, ロック	43 - 7	カウリング <sup>®</sup> アツシ, サイト <sup>®</sup> , ライト(フ <sup>®</sup> ラック/グ <sup>®</sup> レ)	54 - 18
アシ <sup>®</sup> ヤスタアツシ	11A - 29	カウリング <sup>®</sup> アツシ, サイト <sup>®</sup> , ライト(フ <sup>®</sup> ラック/レフト)	55 - 17
アシ <sup>®</sup> ヤスタアツシ, ナンジャナ(ASB)	10 - 7	カウリング <sup>®</sup> アツシ, サイト <sup>®</sup> , ライト(フ <sup>®</sup> ラック/グ <sup>®</sup> レ)	53 - 17
アシ <sup>®</sup> ヤスタレハ <sup>®</sup>	42 - 4	カウリング <sup>®</sup> アツシ, サイト <sup>®</sup> , レフト(フ <sup>®</sup> ラック/グ <sup>®</sup> レ)	54 - 20
アソ <sup>®</sup> ソール, リヤシヨツク	50 - 7	カウリング <sup>®</sup> アツシ, サイト <sup>®</sup> , レフト(フ <sup>®</sup> ラック/レフト)	55 - 18
アソ <sup>®</sup> ソール <sup>®</sup> アツシ, リヤシヨツク	48 - 14	カウリング <sup>®</sup> アツシ, サイト <sup>®</sup> , レフト(フ <sup>®</sup> ラック/グ <sup>®</sup> レ)	53 - 19
アマチユア	20 - 2	カウリング <sup>®</sup> アツシ, キ <sup>®</sup> チ <sup>®</sup> (フ <sup>®</sup> ラック/グ <sup>®</sup> レ)	54 - 1
イク <sup>®</sup> チイタアツシ	22 - 1	カウリング <sup>®</sup> アツシ, キ <sup>®</sup> チ <sup>®</sup> (フ <sup>®</sup> ラック/グ <sup>®</sup> レ)	55 - 1
イン <sup>®</sup> ヘラ, ウオータホ <sup>®</sup> ツフ <sup>®</sup>	14 - 2	カハ <sup>®</sup>	51 - 9
エン <sup>®</sup> フレーム	36 - 2	カハ <sup>®</sup> , イク <sup>®</sup> チイタ	22 - 8
*	36 - 6	カハ <sup>®</sup> , エン <sup>®</sup> シ <sup>®</sup> ンス <sup>®</sup> フ <sup>®</sup> ロケツツ	5 - 17
*	36 - 11	カハ <sup>®</sup> , クラツチ	5 - 1
*	36 - 15	カハ <sup>®</sup> , シ <sup>®</sup> ク <sup>®</sup> チ <sup>®</sup> シ <sup>®</sup> シ <sup>®</sup> エス <sup>®</sup> レ <sup>®</sup> タ	5 - 9
*	36 - 30	カハ <sup>®</sup> , シ <sup>®</sup> リ <sup>®</sup> ン <sup>®</sup> ダ <sup>®</sup> ハツツ	1 - 1
エン <sup>®</sup> フレーム(シルバ <sup>®</sup> )	36 - 30	カハ <sup>®</sup> , フ <sup>®</sup> レ <sup>®</sup> ム <sup>®</sup> , フ <sup>®</sup> ラ <sup>®</sup> ク <sup>®</sup> キ <sup>®</sup> ヤツフ <sup>®</sup>	24 - 18
エン <sup>®</sup> フレーム(フ <sup>®</sup> ル <sup>®</sup> )	53 - 35	カハ <sup>®</sup> , ソケツツ	26 - 11
*	53 - 38	カハ <sup>®</sup> , タ <sup>®</sup> イ <sup>®</sup> フ <sup>®</sup> ラ <sup>®</sup> ム	11 - 19
エン <sup>®</sup> フレーム(ホワイト)	36 - 30	カハ <sup>®</sup> , フ <sup>®</sup> レ <sup>®</sup> ム <sup>®</sup> , セン <sup>®</sup> タ	46 - 7
エン <sup>®</sup> フレーム, "SUZUKI" <sup>®</sup> (フ <sup>®</sup> ラック)	54 - 19	カハ <sup>®</sup> , フ <sup>®</sup> レ <sup>®</sup> ム <sup>®</sup> , セン <sup>®</sup> タ(フ <sup>®</sup> ラック)	36 - 19
*	54 - 21	*	36 - 19
エン <sup>®</sup> フレーム, カウリング <sup>®</sup> (ホワイト)	55 - 33	カハ <sup>®</sup> , フ <sup>®</sup> レ <sup>®</sup> ム <sup>®</sup> , セン <sup>®</sup> タ(フ <sup>®</sup> ル <sup>®</sup> )	36 - 19
エン <sup>®</sup> フレーム, カウリング <sup>®</sup> , セン <sup>®</sup> タ	55 - 2	カハ <sup>®</sup> , フ <sup>®</sup> レ <sup>®</sup> ム <sup>®</sup> , ライト	36 - 1
エン <sup>®</sup> フレーム, カウリング <sup>®</sup> , フロント(シルバ <sup>®</sup> )	54 - 2	*	36 - 4
エン <sup>®</sup> フレーム, カウリング <sup>®</sup> "SPES" <sup>®</sup>	55 - 3	*	36 - 7
エン <sup>®</sup> フレーム, カウリング <sup>®</sup> サイト <sup>®</sup> "SPES" <sup>®</sup>	54 - 3	カハ <sup>®</sup> , フ <sup>®</sup> レ <sup>®</sup> ム <sup>®</sup> , リ <sup>®</sup> ヤ <sup>®</sup> (フ <sup>®</sup> ラック)	36 - 29
エン <sup>®</sup> フレーム, カウリング <sup>®</sup> フロント(ホワイト)	53 - 2	*	36 - 29
エン <sup>®</sup> フレーム, フ <sup>®</sup> ユ <sup>®</sup> エル <sup>®</sup> ヤツク	33 - 2	カハ <sup>®</sup> , フ <sup>®</sup> レ <sup>®</sup> ム <sup>®</sup> , リ <sup>®</sup> ヤ <sup>®</sup> (フ <sup>®</sup> ル <sup>®</sup> )	36 - 29
*	33 - 5	カハ <sup>®</sup> , フ <sup>®</sup> レ <sup>®</sup> ム <sup>®</sup> , リ <sup>®</sup> ヤ <sup>®</sup>	36 - 10
*	33 - 7	*	36 - 13
エン <sup>®</sup> フレーム, フ <sup>®</sup> レ <sup>®</sup> ム <sup>®</sup> カハ <sup>®</sup> , ライト	36 - 9	*	36 - 16
エン <sup>®</sup> フレーム, フ <sup>®</sup> レ <sup>®</sup> ム <sup>®</sup> カハ <sup>®</sup> , レフト	36 - 18	カハ <sup>®</sup> , フ <sup>®</sup> レ <sup>®</sup> ム <sup>®</sup> チ <sup>®</sup> ール	36 - 24
オイルシール	14 - 5	カハ <sup>®</sup> , フ <sup>®</sup> リ <sup>®</sup> ヤ <sup>®</sup>	1 - 6
		カハ <sup>®</sup> , シ <sup>®</sup> ク <sup>®</sup> キ <sup>®</sup> ツ	5 - 12
		カハ <sup>®</sup> , ライト	44 - 13
		カハ <sup>®</sup> , レフト	44 - 13
		カム, キ <sup>®</sup> ヤシフト	19 - 4
		カムシヤフト, イン <sup>®</sup> チ <sup>®</sup> ヤツ	9 - 1
		カムシヤフト, エン <sup>®</sup> シ <sup>®</sup> ン <sup>®</sup> ダ <sup>®</sup>	5 - 4
(カ)		カ <sup>®</sup> イト <sup>®</sup> , オイルリ <sup>®</sup> フ <sup>®</sup> ハ <sup>®</sup> ル <sup>®</sup> ツク	6 - 21
		カ <sup>®</sup> イト <sup>®</sup> , カムチ <sup>®</sup> ヤツ, NO.1	10 - 2
		カ <sup>®</sup> イト <sup>®</sup> , カムチ <sup>®</sup> ヤツ, NO.2	10 - 3

品名	FIG. NO.	品名	FIG. NO.
カイト, キヤシフトカム	19 - 12	キヤ, シツクストライフ, NT:20	18 - 8
カイト, ハルムフ	2 - 2	キヤ, シツクストライフ, NT:23	18 - 27
カイト, リヤフレーキホース	47 - 26	キヤ, スターダイト, NT:14/58	8 - 1
カイスケット	11 - 8	キヤ, セカントトスライフ	18 - 3
*	11 - 31	キヤ, セカントトスライフ, NT:33	18 - 20
*	28 - 3	キヤ, ファーストスライフ, NT:37	18 - 18
*	28 - 5	キヤ, ファーストスライフ, NT:21	18 - 5
*	37 - 13	キヤ, ファーストスライフ, NT:27	18 - 26
カイスケット, エキゾーストパイプ(ASB)	13 - 6	キヤ, ファーストスライフ, NT:29	18 - 23
カイスケット, オイルパッド(ASB)	6 - 2	キヤ, ヤツシ, プライマリスライフ, NT:86/27	17 - 1
カイスケット, クラツチカハ(ASB)	5 - 2	クツシヨ	15 - 10
カイスケット, シリンダ	3 - 5	*	23 - 7
カイスケット, シリンダ, ハヅ	2 - 6	*	25 - 10
		*	25 - 13
カイスケット, チンシヨ	10 - 9	*	25 - 21
カイスケット, トレンフロク	11 - 61	*	35 - 2
カイスケット, フリカハカハ(ASB)	11 - 7	*	35 - 12
カイスケット, ハットカハ, NO.1	1 - 2	*	36 - 34
カイスケット, ハットカハ, NO.2	1 - 3	*	39 - 2
カイスケット, マクネットカハ(ASB)	5 - 13	クツシヨ, カウリクサイト, ライト	53 - 58
カイスケットセツト(ASB)	1 - 9	*	54 - 57
キヤ, ブラン	29 - 39	*	55 - 55
キヤツフ	11 - 51	クツシヨ, カムチェンチンシヨ	10 - 6
*	11 - 16	クツシヨ, スピードブレー	25 - 24
*	46 - 13	クツシヨ, フツレスタホルダ	32 - 19
*	52 - 13	クツシヨ, フューエルタンク, サイト	33 - 13
キヤツフ, クリーナアツシ, ハルムフ	16 - 21	クツシヨ, フューエルタンク, フロント	35 - 12
キヤツフ, オイルフィルタ	6 - 10	クツシヨ, フレムカハ, フロント	36 - 23
キヤツフ, スターダ	11 - 4	クツシヨ, フレムカハ, リア	15 - 5
キヤツフ, スターダモーターミナル	24 - 5	クツシヨ, リヤヒューミラー	41 - 14
キヤツフ, スターダリターミナル	24 - 6	クツシヨ, リヤフエンダ	49 - 11
キヤツフ, ハルムフ, クラツチカハ, ミナル	29 - 3	クラツチセツト, スター	8 - 3
キヤツフ, ハルムフ	41 - 9	クラツチケースセツト	4 - 1
キヤツフ, フロント	37 - 21	クラツチセツト	7 - 8
キヤツフ, フリター	44 - 12	クラツフ	2 - 17
*	51 - 11	*	12 - 10
キヤツフ, フリター, エキゾーストパイプ	16 - 1	クラツフ, エキゾーストパイプ	13 - 2
キヤツフ, アツシ, スパークプラグ	24 - 15	クラツフ, シェネレータートワイ	21 - 5
キヤツフ, アツシ, フューエル	33 - 8	*	21 - 7
キヤツ, レスタアツシ, ミトル, ライト	11 - 3	クラツフ, フロントフレーキホース, ライト	45 - 9
キヤツ, レスタアツシ, ミトル, レフト	11 - 2	クラツフ, フロントフレーキホース, レフト	45 - 10
キヤツ, レスタアツシ, ライト	11 - 4	クラツフ, リザカハタンク, フロント	46 - 19
キヤツ, レスタアツシ, レフト	11 - 1	クリーナアツシ, エア, NO.1	12 - 1
キヤツ, リハアツシ, ライト	44	クリーナアツシ, エア, NO.2	12 - 12
キヤツ, リハアツシ, リヤ	51	クリツフ	11 - 52
キヤツ, リハアツシ, レフト	44	*	11 - 58
キヤツ, エキゾーストパイプ, スターダ	6 - 15	クリツフ, ミトル	11 - 24
キヤ, キヤシフトカムトスライフ	19 - 5	クリツフ, ハットカハ	44 - 10
キヤ, サート, ファーストスライフ, NT:18/20	18 - 6	クリツフ	51 - 8
キヤ, サート, トスライフ, NT:31	18 - 22	クリツフ, スロツトル	42 - 1

品名	FIG. NO.	品名	FIG. NO.
クワリツフ、リヤ	30 - 2	シール、ピストン	44 - 2
クワリツフ、フロント	43 - 1	*	44 - 4
クワロメツト	25 - 22	*	51 - 2
クワロメツト、ワイヤリオン・リヤ	29 - 16	シール、オイル	51 - 3
ケース	12 - 13	シム	51 - 15
ケース、クハ°ツトシム	9 - 17	シム、スタ-タクラツチハフ	8 - 8
ケース、クハ°ロツトクワ	25 - 14	シム、クハ°ツト、T:1.20	9 - 15
クハ°フル、スタ-タ	41 - 18	シム、クハ°ツト、T:1.225	9 - 15
クハ°フル、クハ°リオンシート	35 - 14	シム、クハ°ツト、T:1.250	9 - 15
クハ°フルアツシ、クラツチ	41 - 17	シム、クハ°ツト、T:1.275	9 - 15
クハ°フルアツシ、スピ°ートメ-タ	25 - 29	シム、クハ°ツト、T:1.30	9 - 15
クハ°フルアツシ、スロツトル	41 - 16	シム、クハ°ツト、T:1.325	9 - 15
クハ°フルアツシ、クハ°クハ°ンハ°レチヤ	16 - 18	シム、クハ°ツト、T:1.350	9 - 15
コイルアツシ、イク°ニツシヨシ、1-4	24 - 11	シム、クハ°ツト、T:1.375	9 - 15
コイルアツシ、イク°ニツシヨシ、2-3	24 - 12	シム、クハ°ツト、T:1.40	9 - 15
コツクアツシ、フューエル	34 - 1	シム、クハ°ツト、T:1.425	9 - 15
コツクアツシ、バルフ	9 - 13	シム、クハ°ツト、T:1.450	9 - 15
コネクタ	46 - 5	シム、クハ°ツト、T:1.475	9 - 15
*	52 - 8	シム、クハ°ツト、T:1.50	9 - 15
コネクタ、サ-モスタツインレット	16 - 8	シム、クハ°ツト、T:1.525	9 - 15
コンスタ°クシヨシ、ラジ°エ-タ	16 - 2	シム、クハ°ツト、T:1.550	9 - 15
		シム、クハ°ツト、T:1.575	9 - 15
		シム、クハ°ツト、T:1.60	9 - 15
		シム、クハ°ツト、T:1.625	9 - 15
		シム、クハ°ツト、T:1.650	9 - 15
		シム、クハ°ツト、T:1.675	9 - 15
		シム、クハ°ツト、T:1.70	9 - 15
I (ク)		シム、クハ°ツト、T:1.725	9 - 15
*		シム、クハ°ツト、T:1.750	9 - 15
		シム、クハ°ツト、T:1.775	9 - 15
クワリツフ°	46 - 6	シム、クハ°ツト、T:1.80	9 - 15
*	52 - 7	シム、クハ°ツト、T:1.825	9 - 15
サ-モスタツ、クハ°タ	16 - 9	シム、クハ°ツト、T:1.850	9 - 15
シート、クハ°ツトクハ°ツチ	17 - 13	シム、クハ°ツト、T:1.875	9 - 15
シートアツシ(フ°ラツク)	35 - 1	シム、クハ°ツト、T:1.90	9 - 15
シートアツシ、ピ°リオン(フ°ラツク)	35 - 10	シム、クハ°ツト、T:1.925	9 - 15
シートアツシ、ピ°リオン(レツト)	35 - 10	シム、クハ°ツト、T:1.950	9 - 15
シール	11 - 46	シム、クハ°ツト、T:1.975	9 - 15
*	11 - 54	シム、クハ°ツト、T:2.00	9 - 15
*	11A - 22	シム、クハ°ツト、T:2.025	9 - 15
*	44 - 5	シム、クハ°ツト、T:2.050	9 - 15
*	44 - 6	シム、クハ°ツト、T:2.075	9 - 15
*	51 - 4	シム、クハ°ツト、T:2.10	9 - 15
シール、クハ°クハ°ンクハ°ツトメカニカル	14 - 4	シム、クハ°ツト、T:2.125	9 - 15
シール、オイル	37 - 5	シム、クハ°ツト、T:2.150	9 - 15
シール、スタ°リオンク°ロフ	38 - 3	シム、クハ°ツト、T:2.175	9 - 15
シール、スタ°クハ°クハ°ツク	24 - 16	シム、クハ°ツト、T:2.20	9 - 15
シール、クハ°ツト	37 - 7	シム、NO.5	20 - 12
*	51 - 14	シム、クハ°ツト、クハ°ツト	9 - 16
シール、ハイチンシヨシコート°	24 - 17	シヤフト、クハ°クハ°ンク°	14 - 6

品名	FIG. NO.	品名	FIG. NO.
シャフト、カウラ	18 - 1	スタート、フロツフ	31 - 1
シャフト、カウラ、NT、11Z	18 - 2	スタート、フロツフ	31 - 1
シャフト、キヤシフト	19 - 20	スタートアップ	21 - 1
シャフト、キヤシフトフオーグ	19 - 3	スタートアップ	21 - 1
シャフト、トライフ	18 - 17	ストツハ、キヤシフトアーム	19 - 24
シャフト、リヤスイキングアームビロツツ	47 - 11	ストツハ、キヤシフトカム	19 - 15
シャフトアップシ、スロツトル	14 - 8	ストライク、シフトロツツ	37 - 14
*	11 - 13	ストレーナ、エンジヤンオイル	6 - 19
*	11 - 16	スビ、ストレーナ	25 - 1
*	11 - 17	スフリング	11 - 10
シリンド	3 - 1	*	11 - 11
*	37 - 9	*	11 - 12
シリンドアップシ、フロントマスタ	46 - 1	*	11 - 32
シリンドアップシ、リヤマスタ(ホウイト)	52 - 1	*	11 - 33
シヤツ、オイルキヤラシヤ	4 - 20	*	11A - 7
シヤツ、エネレータアップシ、シクナル	22 - 3	*	11A - 26
シヤツ、ヨイント	11A - 8	*	11A - 27
*	12 - 17	*	11A - 31
シヤツ、ヨイント、チヤン	18 - 37	*	20 - 18
*	18 - 37	*	43 - 17
シヤツ、ヨイント、フレーキホース	45 - 7	*	51 - 7
スイツチ、ヨイント、エネレータ	16 - 19	スフリング、フロツフ	48 - 1
スイツチアップシ、オイルフレッシヤ	4 - 33	スフリング、カム	9 - 10
スイツチアップシ、サイト、スタート、リヤマスタ	29 - 53	スフリング、カム	57 - 1
スイツチアップシ、ストツフ	42 - 10	スフリング、リハクント	37 - 11
スイツチアップシ、ストツフ、ランフ	29 - 29	スフロケット、エンジヤン、14T	18 - 33
スイツチアップシ、ハントトル、サイト	42 - 2	スフロケット、カムシヤフト	9 - 2
スイツチアップシ、ハントトル、レフト	43 - 13	スフロケット、カムシヤフト、エネレータ	9 - 5
スイキングアームアップシ、リヤ	47 - 11	スフロケット、リヤ、NT、11Z	50 - 16
スクリンセツト、ウイント	53 - 4	スハヤ	11A - 2
*	54 - 5	*	17 - 2
*	55 - 4	*	22 - 9
スクリン	11 - 14	*	37 - 19
*	11 - 30	スハヤ、リヤクツツ、ヨイント	50 - 17
*	11 - 33	スハヤ、スイキングアームビロツツアップシ	47 - 8
*	11 - 55	スハヤ、ハントトル	41 - 11
*	11 - 57	スハヤ、フロントマスタ、サイト	40 - 18
*	11A - 1	スハヤ、リヤクツツ、ライト	50 - 5
*	11A - 9	スハヤ、リヤクツツ、レフト	50 - 10
*	11A - 25	スハヤ、リヤクツツ、ヨイント	48 - 5
*	20 - 7	スハヤ、リヤクツツ、ヨイント、リヤ	48 - 10
*	25 - 8	スハヤ、リヤスイキングアームビロツツ、エンジヤン	47 - 14
*	27 - 10	スハヤ、リヤトルクツツ、リヤ	47 - 24
*	42 - 11	スハヤ、リヤキヤシフトアップシ	50 - 12
*	52 - 14	ソケット	26 - 12
スクリン、アシヤシヤンク	26 - 7	*	27 - 3
スクリン、カハ	44 - 14		
スクリン、ドレーン	11 - 60		
スクリン、リヤ、イロツツ	11 - 50		
スクリンアップシ、クラツチリヤス	17 - 24		

品名	FIG. NO.	品名	FIG. NO.
		チンシヨウ, カムチエーン	10 - 5
		チンシヨウ, カムチエーン	17 - 15
1 (タ)		チンシヨウ, フロントワッシャー, ライト	40 - 8
		チンシヨウ, フロントワッシャー, レフト	40 - 9
		チンシヨウ, リヤワッシャー	50 - 2
タイ, チューブレス, 110/70R17	40 - 11	トルクリンク, リヤ	47 - 17
タイ, チューブレス, 140/60R18	50 - 23	トルクリンク, フロント	50 - 6
タコメータ	25 - 2		
タイツ	7 - 17		
タンクアツシ, フューエル	33 - 1		
*	33 - 3		
	33 - 6		
タンクアツシ, リヤ - ハ	16 - 20	1 (ナ)	
	46 - 10		
タンクアツシ, リヤリヤ - ハ	52 - 12		
タイオート	29 - 2	ナット	25 - 11
タイヤフタ	11 - 20	*	26 - 4
*	46 - 11	*	26 - 8
*	52 - 15	*	52 - 5
タイストロー	47 - 22	ナット, キヤツフ	38 - 11
タイストロー, リヤインキタンクアームホット	47 - 10	ナット, スチアリングステム	38 - 5
タインハアツシ, ライト	37 - 1	ナット, リヤヒール	41 - 15
タインハアツシ, レフト	37 - 1	ニードル, シアット	11 - 26
チエーン, カムチエーン, ライフ	10 - 11	ニードル	11A - 26
チエーンアツシ, ライフ, S20V7X112L	18 - 36	ニツフアツシ	11A - 13
チューブ, アウタ, ライト	37 - 1	*	11A - 14
チューブ, アウタ, レフト	37 - 2	ナット	42 - 5
チューブ, アウトレット, NO. 1	12 - 6	ナット, トリツフ	25 - 23
チューブ, アウトレット, NO. 2	12 - 7		
チューブ, インタ	37 - 15		
チューブ, トレーン	12 - 9		
チューブ, フューエル	12 - 4		
チューブ, アンダカウリング, ライト(グレー)	54 - 36	1 (ハ)	
チューブ, アンダカウリング, レフト(グレー)	54 - 36		
チューブ, フューエルタンク(フタ)	33 - 4		
チューブ, フレムカハ, ライト(グレー)	36 - 3	ハーネス, ワイヤリング	29 - 1
チューブ, フレムカハ, ライト(ホワイト)	36 - 5	ハジメ	26 - 1
チューブ, フレムカハ, レフト(グレー)	36 - 12	ハジメ, トルクリンクアアリング	47 - 18
チューブ, フレムカハ, レフト(ホワイト)	36 - 14	ハーネス, タツチスリーブ	17 - 4
チューブ, リヤフェンダ	49 - 18	ハントルハ, ライト	41 - 1
チューブ, セット, アンダカウリング, ライト(レスト)	55 - 34	ハントルハ, レフト	41 - 2
チューブ, セット, アンダカウリング, レフト	55 - 36	ハーネス, ヒールオフマシナリ, ライト	32 - 7
チューブ, セット, カウリングアツシ	53 - 3	ハーネス, ヒールオフマシナリ, レフト	32 - 17
*	54 - 4	ハーネス, フロントマシナリ, ライト	32 - 1
チューブ, セット, カウリングアンダ, ライト	53 - 36	ハーネス, フロントマシナリ, レフト	32 - 1
チューブ, セット, カウリングアンダ, レフト	53 - 39	ハツク, トキメント	49 - 17
チューブ, セット, カウリングサイド, ライト(ホワイト)	53 - 18	ハツク, テリヤツシ, Y1H7A-12B, 12V6AH	25 - 4
チューブ, セット, カウリングサイド, レフト(ホワイト)	53 - 20	ハツク, チェーンタツチ, イフェンス	47 - 14
チューブ, セット, フレムカハ, ライト	36 - 8	ハツク, チェーンタツチ, イフェンス, NO. 2	47 - 4
チューブ, セット, フレムカハ, レフト	36 - 17	ハンラザ, ハントルハ	41 - 10

品名	FIG. NO.	品名	FIG. NO.
ハ <sup>ロ</sup> ランサ, ホイール, 10G	40 - 4	ファイル, エンションオイル	6 - 7
*	50 - 25	ファイル&アツシ	19 - 2
ハ <sup>ロ</sup> ランサ, ホイール, 20G	40 - 4	フエスタ*, フロント(ク <sup>レ</sup> ー)	39 - 1
*	50 - 25	フエスタ*, フロント(ク <sup>レ</sup> ー)	39 - 1
ハ <sup>ロ</sup> ランサ, ホイール, 30G	40 - 4	フエスタ*, フロント(レツト*)	39 - 1
*	50 - 25	フエスタ*, リヤ, OP	49 - 1
ハ <sup>ロ</sup> ランサセツト, ハント <sup>ル</sup> レハ <sup>ル</sup>	41 - 7	フ <sup>ラ</sup> クツト, キ <sup>ャ</sup> シフト, NO. 1	19 - 1
ハ <sup>ロ</sup> ルフ*, インテーク	9 - 8	フ <sup>ラ</sup> クツト, キ <sup>ャ</sup> シフト, NO. 2	19 - 2
ハ <sup>ロ</sup> ルフ*, エネツト <sup>リ</sup> スト	9 - 9	フツレスタアツシ, ヒ <sup>ロ</sup> リオン, ライト	32 - 14
ハ <sup>ロ</sup> ルフ*, スロツトル, 80	11 - 34	フツレスタアツシ, ヒ <sup>ロ</sup> リオン, レフト	32 - 15
ハ <sup>ロ</sup> ルフ*, タイヤ, TR413	40 - 12	フレーム	30 - 1
*	50 - 24	フレームアツシ, コモステータス, エンツ	20 - 3
ハ <sup>ロ</sup> ルフ*, ヒ <sup>ロ</sup> ストン	11 - 21	フロント/ノード <sup>ル</sup> ハ <sup>ロ</sup> ルフ*アツシ	11 - 43
ハ <sup>ロ</sup> ント*, シートク <sup>レ</sup> リツフ* (ク <sup>レ</sup> シツク)	35 - 13	*	44 - 3
ハ <sup>ロ</sup> ント*, シートク <sup>レ</sup> リツフ* (レツト*)	35 - 13	*	46 - 3
ハ <sup>ロ</sup> ント*, CDIユニット	23 - 4	*	52 - 6
ハ <sup>ロ</sup> リア*	11A - 21	フ <sup>ラ</sup> クツト, コイリシツク, ハ <sup>ロ</sup> ネス	29 - 4
ハ <sup>ロ</sup> リア*, インテーク	2 - 15	フ <sup>ラ</sup> クツト	20 - 14
*	2 - 16	フ <sup>ラ</sup> クツト, フ <sup>ラ</sup> クツト, カカリシツク, OP, ライト	53 - 44
ハ <sup>ロ</sup> ツト*	44 - 7	*	54 - 43
*	51 - 5	*	55 - 41
ハ <sup>ロ</sup> ネル, カカリシツク*, ライト	53 - 28	フ <sup>ラ</sup> クツト, フ <sup>ラ</sup> クツト, カカリシツク, OP, レフト	53 - 46
*	54 - 29	*	54 - 45
*	55 - 26	*	55 - 43
ハ <sup>ロ</sup> ネル, カカリシツク*, レフト	53 - 29	フ <sup>ラ</sup> クツト, コンタ <sup>ク</sup> シヨシヨシ	16 - 4
*	54 - 30	フ <sup>ラ</sup> クツト, コンタ <sup>ク</sup> シヨシヨシ, フ <sup>ラ</sup> クツト	16 - 5
*	55 - 27	フ <sup>ラ</sup> クツト, シートク <sup>レ</sup> リツフ*, ノード, フロント	35 - 5
ハ <sup>ロ</sup> ン, オイル	6 - 1	フ <sup>ラ</sup> クツト, ストツフ <sup>ラ</sup> ンツフ* スイツチ, アツシ*	29 - 31
ヒ <sup>ロ</sup> ス, オイルロツク	37 - 8	フ <sup>ラ</sup> クツト, ストツフ <sup>ラ</sup> ンツフ* スイツチ, ス <sup>ロ</sup> ツトル	31 - 13
ヒ <sup>ロ</sup> ス, クラツチフ <sup>ラ</sup> ツシ	17 - 19	フ <sup>ラ</sup> クツト, スロツトルケ <sup>フ</sup> ル	11 - 56
ヒ <sup>ロ</sup> ス, スライツ	43 - 16	フ <sup>ラ</sup> クツト, セカント <sup>ル</sup> エアクリナ	12 - 19
ヒ <sup>ロ</sup> ス, フ <sup>ラ</sup> ツシ	8 - 6	フ <sup>ラ</sup> クツト, フ <sup>ラ</sup> クツト, フ <sup>ラ</sup> クツト, フロント	33 - 10
ヒ <sup>ロ</sup> ストン	7 - 12	フ <sup>ラ</sup> クツト, フ <sup>ラ</sup> クツト, フ <sup>ラ</sup> クツト, リヤ	33 - 14
*	37 - 16	フ <sup>ラ</sup> クツト, フロントフツレスタ, ライト	32 - 10
ヒ <sup>ロ</sup> ストン/カツフ <sup>ラ</sup> セツト	46 - 2	フ <sup>ラ</sup> クツト, フロントフツレスタ, レフト	32 - 11
*	52 - 2	フ <sup>ラ</sup> クツト, フロントリヤ <sup>ク</sup> ハ <sup>ロ</sup> ランツク	46 - 17
ヒ <sup>ロ</sup> ストン, OS:0.5	7 - 12	フ <sup>ラ</sup> クツト, フ <sup>ラ</sup> クツト, スタンツ	31 - 6
ヒ <sup>ロ</sup> ストン, OS:1.0	7 - 12	フ <sup>ラ</sup> クツト, マ <sup>ス</sup> タ	25 - 19
ヒ <sup>ロ</sup> ストンセツト	44 - 1	フ <sup>ラ</sup> クツト, ラシ <sup>ク</sup> エ <sup>ス</sup> タ, アツシ*	15 - 5
*	51 - 1	フ <sup>ラ</sup> クツト, ラシ <sup>ク</sup> エ <sup>ス</sup> タ, OP	15 - 7
ヒ <sup>ロ</sup> ン, カウント <sup>ル</sup> スクリーン	53 - 6	フ <sup>ラ</sup> クツト, リヤコンヒ <sup>ク</sup> ネ <sup>シ</sup> ヨシヨシランツク	28 - 7
*	54 - 7	フ <sup>ラ</sup> クツト, レツチフ <sup>ラ</sup> アイツ	24 - 8
*	55 - 6	フ <sup>ラ</sup> クツトアツシ	11A - 10
ヒ <sup>ロ</sup> ン, ハ <sup>ロ</sup> ツト	44 - 9	フ <sup>ラ</sup> クツトアツシ	20 - 4
*	51 - 6	*	20 - 5
ヒ <sup>ロ</sup> ン, ヒ <sup>ロ</sup> ストン	7 - 14	フ <sup>ラ</sup> リ <sup>ク</sup> ス*	44 - 11
フ <sup>ラ</sup> ン	15 - 12	*	51 - 10
フ <sup>ラ</sup> ンアツシ, ラシ <sup>ク</sup> エ <sup>ス</sup> タ	15 - 11	フ <sup>ラ</sup> リ <sup>ク</sup> ス, カカリシツク*	53 - 11
ファイル	11 - 39	*	54 - 12
*	12 - 14	*	55 - 11



品名	FIG. NO.	品名	FIG. NO.
フロント、フロントフェンダ*	39 - 4	ハアリング、クランクスラスト(フルー)	7 - 8
フロント、フロントフェンダ	40 - 8	ハアリング、クランクスラスト(ホウキ)	7 - 8
フロント、リアツツ	11 - 42	ハアリング、クランクスラスト(レフト)	7 - 8
フロント、リアツツ	18 - 18	ハアリング、クランクスラスト(イエロ)	7 - 4
フロント、アンダカウリング、ホトム	53 - 52	ハアリング、クランクピオン(グリーン)	7 - 4
*	54 - 51	ハアリング、クランクピオン(ブラウ)	7 - 4
*	55 - 49	ハアリング、クランクピオン(スチール)	7 - 4
フロント、エキゾーストパイプ	13 - 3	ハアリング、スフェリカル	26 - 5
フロント、エキゾーストパイプ	4 - 25	ホース、リアブレーキ	31 - 60
フロント、エキゾーストパイプラック	4 - 28	ホース	11 - 59
フロント、カウリング、ワイツチング、サイド、ライト	53 - 25	*	11A - 11
*	54 - 26	ホース、フロントブレーキ、フロント	14 - 16
*	55 - 23	ホース、リアブレーキ	16 - 29
フロント、カウリング、ワイツチング、サイド、ライト	53 - 26	ホース、フロントブレーキ、NO. 1	45 - 5
*	54 - 27	ホース、フロントブレーキ、NO. 2、ライト	45 - 5
*	55 - 24	ホース、フロントブレーキ、NO. 2、レフト	45 - 6
フロント、エキゾーストパイプ	19 - 17	ホース、フロントブレーキ、タンク	46 - 18
フロント、クラッチ、ライフ	17 - 10	ホース、ラジエーターレフト	16 - 12
フロント、クラッチ、ライフ、NO. 2	17 - 11	ホース、ラジエーターレフト	16 - 11
フロント、クラッチ、ライフ、T:1.6	17 - 12	ホース、ラジエータージョイント、NO. 1	16 - 14
フロント、コリジョン	33 - 26	ホース、ラジエータージョイント、NO. 2	16 - 15
フロント、サポート、ワイツチング	35 - 3	ホース、リザーバタンク	52 - 17
フロント、サポート、メータ	25 - 20	ホース、リザーバタンクインレット	16 - 26
フロント、エキゾーストパイプ	46 - 12	ホース、リアブレーキ	52 - 19
フロント、チェーンアシスタンスキット	50 - 20	ホース、3X5X300	11A - 19
フロント、チェーン、ツツ、ワイツチング	47 - 7	ホース、3X5X500	11A - 20
フロント、エキゾーストパイプ、エキゾーストキット	15 - 18	ホース、7X10、2X400	11A - 12
フロント、リザーバタンク、ツツ	46 - 14	ホーンアツシ	29 - 37
フロント、ロケット	20 - 13	ホイール、フロント、MT3、00X17(コンポ)	40 - 1
フロント、ロケット	29 - 5	ホイール、フロント、MT3、00X17(ホワイト)	40 - 1
フロント、ロケット、ハッチ、20X90X3	23 - 3	ホイール、フロント、MT3、00X17(レフト)	40 - 1
フロント、ロケット、ハッチ、40X120X6	23 - 2	ホイール、リア、MT4、00X18(コンポ)	50 - 1
ハット、ステアリング、ステム	38 - 8	ホイール、リア、MT4、00X18(ホワイト)	50 - 1
ハット、ステアリング、ステム	2 - 1	ホイール、リア、MT4、00X18(レフト)	50 - 1
ハット、ランプ、アツシ	26 - 1	ホイール	11A - 3
ハースアツシ、エキゾーストターミナル	19 - 36	*	46 - 8
ハースアツシ	14 - 7	ホイール、エレクトリック、メータ	24 - 19
*	47 - 20	ホイール、キット	11 - 40
ハースアツシ、エキゾーストパイプ(イエロ)	7 - 9	ホイール、ジョイント	11 - 35
*	7 - 10	ホイール、スタント	31 - 16
ハアリング、クランクシャフト(グリーン)	7 - 9	ホイール、ハッチ	23 - 6
*	7 - 10	ホイール、ピリオン、ツツ、レスト	32 - 16
ハアリング、クランクシャフト(ブラウ)	7 - 9	ホイール、フットレスト	32 - 3
ハアリング、クランクシャフト(イエロ)	7 - 10	ホイール、フロント、クランク	35 - 7
ハアリング、クランクシャフト(ブラウ)	7 - 9	ホイール、ブラウ	20 - 6
*	7 - 10	ホイール、ヘルメット	35 - 20
ハアリング、クランクスラスト(イエロ)	7 - 8	ホイール、ホースジョイント	33 - 23
ハアリング、クランクスラスト(グリーン)	7 - 7	ホイール、リトラクション、プレート	49 - 10
*	7 - 8	ホイール、エキゾースト、エキゾースト	25 - 3
ハアリング、クランクスラスト(ブラウ)	7 - 8	ホイール、エキゾースト、エキゾースト	40 - 7

品名	FIG. NO.	品名	FIG. NO.
ホツクアツシ、フューズ	29 - 15	ヨーク	52 - 3
*	29 - 22		
ホツター、エアインターク	53 - 47		
*	54 - 46		
*	55 - 44		
ホツター、リヤフエント、アツパ	49 - 2		
ホツター、アツシ、カウリング (フル/ホゴット)	53 - 1		
ホルト	11A - 15	( 5 )	
*	15 - 15		
*	20 - 9		
*	25 - 16	ラシエータアツシ、ウオータ	15 - 1
*	38 - 7		
*	42 - 6	ラハ、キヤツフ	16 - 22
*	44 - 4	ラハ、ホツクアツシ	19 - 26
*	46 - 9	ラハ、カウリング	53 - 57
*	51 - 12	*	54 - 56
ホルト、コネクテックロツト	7 - 3		55 - 54
ホルト、シリツタ	37 - 12	ランフアツシ、フロントターコシクナル、ライト	27 - 1
ホルト、スチアリングシステム	38 - 4	ランフアツシ、フロントターコシクナル、ライト	27 - 1
ホルト、トロー	14 - 11	ランフアツシ、リヤコシビキヤシヨク	28 - 1
ホルト、ラシエータクツシヨク	15 - 8	ランフアツシ、リヤターコシクナル、ライト	27 - 8
ホルト、リヤクツシヨク、レハ、フロッタ	48 - 7	ランフアツシ、リヤターコシクナル、ライト	27 - 8
ホルト、レハ	42 - 8	ランフエニツト	26 - 2
*	43 - 4	リテーナ、カウリング、リヤコシビキ	18 - 15
ホール、キヤシフト、NO. 1	19 - 6	リテーナ、ハルフスフリング	9 - 11
ホール、キヤシフト、NO. 2	19 - 7	リテーナ、フツエロツト、オイルシール	17 - 29
ホソフアツシ、ウオータ	14 - 1	リテーナ、リヤスフエロツト、オイルシール	30 - 9
ホソフアツシ、エンジンオイル	6 - 13	リフタ、キヤシフトホール	19 - 10
		リフレクティング、リヤコシビキ	28 - 13
		リレーアツシ、サイト、スタント、ウオーニク	29 - 36
		リレーアツシ、スターティングモータ	24 - 1
		リレーアツシ、ターコシクナル	27 - 17
( マ )		リング	11 - 23
*		*	11 - 25
		*	11 - 29
マツト、カート、リヤフエント	49 - 3	*	11 - 38
マフアラツシ	13 - 1	*	11A - 12
ミラアツシ、リヤ、ビユー、レフト (フアラツク)	41 - 13	リング、オイルシール、スタツパ	37 - 6
ミラアツシ、リヤ、ビユー、ライト (フアラツク)	41 - 12	リング、ヒーストン	37 - 10
メータ、テンハレチヤ	25 - 7	リング、セツト、ヒーストン	7 - 13
メータ、スライト	37 - 3	リング、セツト、ヒーストン、OS:0.5	7 - 13
モータアツシ、スターティング	20 - 1	リング、セツト、ヒーストン、OS:1.0	7 - 13
モータ、インク、ウインドスクリーン	53 - 5	レキエスタアツシ	6 - 20
*	54 - 6	レクチスアイアツシ	24 - 7
*	55 - 5	レハ、クラツチ	43 - 3
		レハ、ススタ	11A - 4
		レハ、スロツトル	11 - 7
		*	11 - 12
( ヤ )		レハ、チヨヘク	43 - 15
*		レハ、アツシ、キヤシフト	19 - 33

品名	FIG. NO.	品名	FIG. NO.
レハ <sup>ン</sup> -アツシ, クラツチ	43 - 2	ERリング <sup>ン</sup>	11 - 9
レハ <sup>ン</sup> -セツト, リヤクツシヨシ <sup>ン</sup>	48 - 1	DRリング <sup>ン</sup>	11 - 27
レンス <sup>ン</sup> *	27 - 9	*	11 - 47
* レンス <sup>ン</sup> , タ <sup>ン</sup> シク <sup>ン</sup> ナル	28 - 2	*	11 - 53
レンス <sup>ン</sup> , タ <sup>ン</sup> シク <sup>ン</sup> ナル	27 - 2	*	11 - 62
レンス <sup>ン</sup> , ハ <sup>ク</sup> イロツランフ <sup>ク</sup>	25 - 12	*	14 - 8
レンス <sup>ン</sup> セツト	25 - 15	*	14 - 9
ロータ	21 - 2	*	20 - 10
ロータ, シク <sup>ン</sup> ナル	22 - 4	*	20 - 11
ロツクアツシ, シート	35 - 18	*	46 - 4
ロツクアツシ, シートストライカ	35 - 16	*	52 - 9
ロツクアツシ, ステアリング <sup>ク</sup>	29 - 26	ORリング <sup>ク</sup> , オイルシールギヤツク <sup>ク</sup>	6 - 8
ロツクセツト	29 - 25		
ロツト <sup>ク</sup> , キ <sup>ク</sup> ソフトリング <sup>ク</sup>	19 - 51		
ロツト <sup>ク</sup> , クラツチフ <sup>ク</sup> ツシユ	17 - 21		
ロツト <sup>ク</sup> , クラツチフ <sup>ク</sup> ツシユ, レフト	17 - 22		
ロツト <sup>ク</sup> , フ <sup>ク</sup> ツシユ	52 - 4		
ロツト <sup>ク</sup> , リヤクツシヨシ <sup>ン</sup> レハ <sup>ク</sup> -	48 - 11		
ロツト <sup>ク</sup> アツシ, コネクテツク <sup>ク</sup>	7 - 1		
-----			
I (ワ)			
-----			
ワイヤ, ウオータテンハ <sup>ク</sup> レチヤケ <sup>ク</sup> -シ <sup>ク</sup>	29 - 12		
ワイヤ, オイルフ <sup>ク</sup> レンシヤスイツチリ <sup>ク</sup> ート	29 - 11		
ワイヤ, スタータモ <sup>ク</sup> -スリ <sup>ク</sup> ート	24 - 4		
ワイヤ, ハ <sup>ク</sup> ツチリマ <sup>ク</sup> イナスリ <sup>ク</sup> ート	23 - 5		
ワイヤ, ハツト <sup>ク</sup> ランフ <sup>ク</sup> リ <sup>ク</sup> ート	29 - 13		
ワイヤ, リ <sup>ク</sup> ート	29 - 14		
ワツシヤ	11 - 18		
*	11 - 48		
*	11A - 23		
*	11A - 30		
*	25 - 17		
*	25 - 18		
*	26 - 9		
*	26 - 10		
*	37 - 4		
*	38 - 10		
ワツシヤ, スツハ <sup>ク</sup>	37 - 20		
ワツシヤ, クラツチスリ <sup>ク</sup> フ <sup>ク</sup> ハフ <sup>ク</sup>	17 - 8		
ワツシヤ, テ <sup>ク</sup> ス <sup>ク</sup> エ <sup>ク</sup> ス <sup>ク</sup> ツシ <sup>ク</sup> キ <sup>ク</sup> ス <sup>ク</sup>	50 - 22		
ワツシヤ, OP	37 - 18		
-----			
I (リノタ)			
-----			

スズキ DR250SL パーツカタログ

---

1990年2月印刷

1990年2月発行

発行 **スズキ株式会社**

部品部

〒432-91 浜名郡可美村高塚300

TEL: 浜松 (0534) 40-2281

印刷 株式会社 杉山印刷

---

不許複製

